



HANDBÓK Í TEXTÍL

VIÐBÓTARVERKEFNI OG NÁMSMAT

Pirjo Karhu
Maija Malmström
Tuula Mannila
Maj Åberg-Hildén

Pýðandi Guðrún Hannele Henttinen



 MENNTAMÁLASTOFNUN

Til notenda

Þessari handbók er ætlað að auka notagildi og bæta innihald *Handbókar í textíl*. Hjálparsíðunum er ætlað að þjálfa nemendur í sjálfstæðum vinnubrögðum og æfa þá í notkun skriflegra vinnulýsinga. Námsefnið auðveldar nemendum einnig að vinna saman í hópum og að skipuleggja verkefni og vinnulotur.

Bókin er skipulögð á sama hátt og handbókin, kaflarnir eru í sömu röð. Í kennsluefninu er að finna grunna fyrir skapandi vinnu, eyðublöð fyrir námsmat, vinnulýsingar og kennslu-myndefni, sem einnig er hægt að ljósrita. Hægt er að útbúa eigin vinnubók sem inniheldur hugmyndavinnu nemandans, tilraunir og annað efni úr frá ólíkri tækni. Vinnulýsing á möppu úr bylgjupappa er að finna undir kafla um textíl og aðra aðferðir.

- "Ég kann . . ." -taflan; þar merkja nemendur á mið-og unglingastigi grunnskólans það sem þau hafa lært.
- Námsmatseyðublöðum er dreift til nemenda í byrjun hvers námslotu. Þau nýtast sem dagvinnubók og aðstoða við að standa við námsáætlun.
- Í vélsaumi er rétt að kennari kanni hvort leiðbeiningarnar eigi við þá tegund saumavéla sem er að finna í textílstofunni.
- Kennsluefnið í prjóni eru aðallega hugsað fyrir prjóna nr. 3–4.
- Hverri handbók fylgir mappa fyrir sniðin. Sniðin haldast því heil, saman brotin, geymd á vísnum stað. Við vonum að þetta kennsluefni nýtist ykkur í ykkar vinnu.

Pirjo Maja Tuula

HANDBÓK Í TEXTÍL

VIÐBÓTARVERKEFNI OG NÁMSMAT

ISBN 978-9979-0-2573-3

Teikningar: Pirjo Karhu, Tuula Mannila, Maisa Rajamäki

Ritstjóri: Reetta Väätäinen

© 1995 Pirjo Karhu, Maija Malmström, Tuula Mannila ja Kustannusosakeyhtiö Otava

Tämän teoksen osittainenkin kopiointi on tekijän-oikeuslain (404/61,

siihen myöhemmin tehtyine muutoksineen) mukaisesti ehdottomasti kielletty.

Tilvísun í lög um höfundarétt.

© 2023 á þýðingu; Guðrún Hannele Henttinen

Ritstjóri íslensku þýðingarinnar: Sigríður Wöhler

Ljósritun á vinnulýsingum og glærum er leyfð.

Efnisyfirlit

Til notenda	2	Bókakápa eða peningaveski	67
Góð ráð	4	Vegabréfsveski	70
NÁMSMAT	5	Fóðruð rennilásabudda	71
Eyðublöð fyrir námsmat	5	Símahulstur	74
PRJÓN	18	Buxnavasar	78
Hugmyndavinna í prjóni	18	Ungbarnahúfa	82
Prjónatákn	19	Ungbarnabolur	84
Prjónaprufur	20	Að fóðra jakka	86
Upplýsingarblað fyrir prjón	21	Blaðagrind	88
Kringt hálsmál, framstykki	22	Ferðakollur	91
Kringt hálsmál, bakstykki	23	Bangsi	96
Hönnun vettlings	24	TEXTÍL OG AÐRAR AÐFERÐIR	103
Vettlingar – verkefnablað	25	Tuskudúkka	103
Ungbarnasokkar	27	Endurnýting/Ísskápasegull	106
Hönnun sokks	28	Tré úr þurrkuðum blómum	107
Sokkar – verkefnablað	29	Blómakrans	108
Grifflur	31	Pappírsengill	110
Smásokkar	33	Túlípani úr efni	114
HEKL	34	Páskaegg/Jólaköngull	116
Hekltákn og skammstafanir	34	Fléttaður hurðakrans	117
Innkaupanet/Boltanet	35	Bútasaurur	118
VÉLSAUMUR	36	Tröppur	118
Sniðmerkingar	36	Taflreitir	119
Máltöflur	37	Rómverskur ferningur	120
Máltafla – börn.	38	Skornir ferningar/Vindmylla.	121
Fatahönnun	39	Skornir ferningar/Jakobsstigi	122
Merkingar í sniðamöppum	42	Skornir ferningar/Stjarna	123
Orðanotkun í vélsaumi	50	Skornir ferningar/Blómakarfa	124
Sporlengd og sporbreidd	51	Villigæsir	126
Ermi með rykkingarþræði	52	Undirsaurur	127
Hvað er tvöföld nál?	53	Jólatré	128
Lokusaumavél – öryggisatriði	54	Snið jólatrésins	129
Að rekja upp spor úr lokusaumavél	54	Rós úr borðum	130
Borðar og bönd	55	Laufblöð	131
Festingar	56	Rýjamotta, saumuð, teikning	132
Saumaáhöld	57	Rýjamotta, vinnuteikning	133
Þjálfunarskírteini fyrir saumavélina	58	Upphafsstafir, hugmyndavinna	134
Vetrarkápa á gæludýrið	59	Munstur fyrir vefnaðarspor	135
Krumputeygja/Skrönsiteygja	61	Mappa úr bylgjupappa	136
Hárband	62	Umslag	137
Púðaver/Koddaver	63	Askja	138
Fóðraður poki	65	Gjafapokar	139

Góð ráð

- *Lokusaumavélin – ruslapoki.* Endurnýttu litla innkaupapoka fyrir ruslið. Settu annað handfangið undir fótinn á vélinni.
- Ef nemendur eiga það til að týna minnstu áhöldunum, prófaðu þá að láta hvern nemanda eða hvern hóp hafa litla körfu með öllum áhöldum. Hver karfa er merkt með númeri og hvert áhald er merkt með sama númeri.
- *Blöð og sniðarkir* haldast betur í röð og reglu ef þau eru sett í möppur og hvert snið í sinn plastvasa. Þá er gott að merkja plastvasana með límmiðum, hvaða snið og í hvaða stærð. Ef vinnulýsingar eru notaðar mikið er hægt að setja bókaplast á þær.
- Ef oddurinn á *bambusprjónum* er ójafn og garnið festist í honum er hægt að prófa að ydda hann með góðum yddara og þússa hann með fínnum sandpappír.
- Það er auðveldara að *sauma þykk efni* þegar
 - þú eykur þyngdina á saumfætinum. Kannaðu hvernig á að gera það í leiðbeiningabókinni!
 - þú lengir saumsporin.
 - þú grípur um efnið með vinstri hendi fyrir aftan saumfótinn og með hægri hendi fyrir framan saumfótinn til að mata vélina.

Það er auðveldara að sauma yfir gallabuxnasauma ef létt er á þyngdinni á saumfætinum, rétt á meðan saumað er yfir þann stað.

- *Merkt fyrir saumförum á snið.* Það er auðveld leið að merkja fyrir 1 cm saumförum á snið ef tveir blýantar eru límdir saman með límbandi og teiknað með báðum meðfram sniðinu.
- *Að stækka snið.* Ef stækka á gömul snið er hægt að varpa mynd á vegg. Límdu pappír á vegginn, varpaðu sniðinu á vegginn í réttri stærð og teiknaðu útlínurnar.

NÁMSMAT – Eyðublöð fyrir námsmat

VERKEFNI:	
MARKMIÐ	INNIHALD

NÁMSMAT:

GRUNNNÁMSKEIÐ 12 X 3 klst = 36 klst			
	DAGUR	TÍMAÁÆTLUN NÁMSKEIÐS	EIGIN ÁRANGUR
1.			
2.			
3.			
4.			
5.			
6.			
7.			
8.			
9.			
10.			
11.			
12.			

VERKEFNI: VÉLSAUMUR GRUNNUR/HETTUPEYSA**MARKMIÐ**

- Að umgangast verkfæri og áhöld af ábyrgð og öryggi.
- Kynnast margbreytilegum notkunarmöguleikum saumavélarinnar og læra vel á hana.
- Læra að þekkja sniðmerkingar.

INNIHALD

- Í þessari vinnulotu lærir þú að sauma hettupeysu og öðlast þekkingu á meðferð og eiginleikum bómullarefna.

NÁMSMAT: Einkunnagjöf

GRUNNNÁMSKEIÐ 12 X 3 klst = 36 klst			
	DAGUR	TÍMAÁÆTLUN NÁMSKEIÐS	EIGIN ÁRANGUR
1.		Hugmyndavinna/ Saumavéla-æfing.	
2.		Snið/snið lagt á efni.	
3.		Klippt eftir sniði.	
4.		Straulím sniðið og straujað á.	
5.		Vasar.	
6.		Saumar á framstykki/ Barmfóður/Rennilás.	
7.		Axlasaumar/Hetta/ Hetta saumuð.	
8.		Ermar saumaðar við.	
9.		Hliðarsaumar.	
10.		Faldur og ermaop.	
11.		Þvottamerki.	
12.		Frágangur og námsmat.	

VERKEFNI: PRJÓN – GRUNNUR/SOKKAR

MARKMIÐ

- Læra prjónatákn og skammstafanir í prjóni.
- Læra að búa til einstaka prjónaflík.
- Læra um áhrif eiginleika ullarinnar ullarinnar, meðferð og þvott.

INNIHALD

- Í þessari vinnulotu prjónarðu sokka eftir eigin hugmynd og lærir um eiginleika ullarinnar í þæfingu.

NÁMSMAT: Einkunnagjöf

GRUNNNÁMSKEIÐ 12 X 3 klst = 36 klst			
	DAGUR	TÍMAÁÆTLUN NÁMSKEIÐS	EIGIN ÁRANGUR
1.		Prjónatákn / skammstafanir.	
2.		Hugmyndavinna við eigin sokka. Val á garni. Prjónfestuprúfa.	
3.		1. Sokkleggur.	
4.		2. Sokkleggur.	
5.		1. Hælstallur. Hæltunga.	
6.		2. Hælstallur. Hæltunga.	
7.		1. Fleygur. Sokkbolur.	
8.		2. Fleygur. Sokkbolur.	
9.		1. Oddaúrtaka.	
10.		2. Oddaúrtaka. Frágangur á endum.	
11.		Ull/þæfing.	
12.		Frágangur og námsmat.	

VERKEFNI: ÚTSAUMUR – GRUNNUR	
MARKMIÐ	INNIHALD
<ul style="list-style-type: none"> • Kynnast bæði hefðbundnum og nútímalegum textílum. • Læra að þekkja eiginleiga hörs/líns. 	<ul style="list-style-type: none"> • Í þessari vinnulotu saumar þú útsaumsspor bæði í höndum og í vél eftir eigin hugmyndum.

NÁMSMAT: Einkunnagjöf

GRUNNNÁMSKEIÐ			
12 X 3 klst = 36 klst			
	DAGUR	TÍMAÁÆTLUN NÁMSKEIÐS	EIGIN ÁRANGUR
1.		Útsaumur Hör/lín. Útsaumsgarn og útsaumsefni.	
2.		Vefnaðarsaumur. Munsturteikning (í tölvu).	
3.		Frágangur á brúnum útsaums- jafans.	
4.		Merkt fyrir miðju á jafa. Útsaumsgarn klippt í hæfilegar lengjur.	
5.		Sporin saumuð eftir munstri.	
6.		Sporin saumuð eftir munstri. Frágangur.	
7.		Útsaumur í saumavél Málað með efnisræmum. Hugmyndavinna og val á myndefni.	
8.		Val á grunnefni og efnisræmum.	
9.		Efnisræmurnar klipptar niður í minni búta til að búa til „málningu“.	
10.		Efnisbútunum dreift yfir myndflötinn og tjull nælt og þrætt yfir flötinn.	
11.		Saumað yfir flötinn í saumavél.	
12.		Frágangur á verkefni og námsmat.	

VERKEFNI:	
MARKMIÐ	INNIHALD

NÁMSMAT:

GRUNNNÁMSKEIÐ 12 X 3 klst = 36 klst			
	DAGUR	TÍMAÁÆTLUN NÁMSKEIÐS	EIGIN ÁRANGUR
1.			
2.			
3.			
4.			
5.			
6.			
7.			
8.			
9.			
10.			
11.			
12.			

VERKEFNI: BÚTASAUMUR ÚR ENDURNÝTTU EFNI

MARKMIÐ

- Hafa sjálfbærni að leiðarljósi við hagnýtan saumskap.
- Læra að þekkja nútímaaðferðir í bútasaumi.
- Læra að nota litahringinn sem hjálpatæki við hugmyndavinnu.

INNIHALD

- Í þessari vinnulotu vinnurðu eftir eigin hugmyndum og velur þér bútasaumsaðferð. Þetta getur verið nytjahlutur eða skrautmunur. Notaðu efnisafganga og endurnýttu, vel með farin efni úr bómull.

NÁMSMAT: Lokið/ólukið

HÁLF VINNULOTA 6 X 3 klst = 18 klst			
	DAGUR	TÍMAÁÆTLUN NÁMSKEIÐS	EIGIN ÁRANGUR
1.		Kynning á ólíkum aðferðum. Hugmyndavinna. Val á efnum.	
2.		Notkun á skurðarplötu og skurðarhníf. Skurður á bútum. Tilraunir vegna eigin hugmyndavinnu.	
3.		Samsetning bútananna.	
4.		Samsetning bútananna. Bútaverkefnið stungið.	
5.		Frágangur á brúnum verkefnis.	
6.		Frágangur og námsmat.	

NÁMSMAT Í TEXTÍLMENNT

Veldu í hverri línu fullyrðingu sem á best við þig.

Settu einkunn í næsta aftasta reitinn í hverri línu.

Nafn: _____

Bekkur: _____

Einkunn mín er	ÓLOKID 4	SÆMILEGT 5	VIÐUNDANDI 6	GOTT 7	ÁGÆTT 8	LOFSVERT 9	FRAMÚR- SKARANDI 10	Lýsir mér best	Námsmat kennarans
Þátttaka í náminu	Hef verið fjarverandi nær allar kennslustundir.	Vinn ekki verkefni sem sett eru fyrir eða er oft fjarverandi.	Mæti í kennslustund og reyni að vinna verkefni sem sett eru fyrir.	Vinn vel og geri mitt besta.	Stunda námið reglulega. Vinn verkefni mín með ánægju.	Er áhugasöm/samur um textílmennnt og vil læra vel til verka.	Ég er handlagin/n í textílmennnt og iðka handavinnu.		
Upplýsingaöflun	Vil ekki afla mér upplýsinga sjálf/ur.	Ég á erfitt með að koma mér í að afla mér upplýsinga.	Reyni að afla nauðsynlegra upplýsinga. Gleymi auðveldlega fyrri námsefni.	Reyni að afla mér upplýsinga og nota þær. Gleymi stundum fyrri náms-efni.	Kann að afla mér upplýsinga og nota þær. Kann yfirleitt fyrri námsefni.	Kann að fylgja vinnulýsingum og nota þær upplýsingar sem ég hef aflað í verkefnum.	Ég get leyst vandamál sjálfstætt með aðstoð vinnulýsinga eða með rökhuðun.		
Framvinda	Kem mér ekki að verki þó að kennarinn biðji um það.	Fer bara að vinna þegar kennarinn biður mig um það.	Þarfnast oft aðstoðar svo ég geti haldið áfram.	Reyni að leysa vandamál á eigin spýtur áður en ég leita aðstoðar annarra.	Reyni að leysa vandamál á eigin spýtur með lestri vinnulýsinga og með eigin lausnum.	Markmið mitt er að vinna sjálfstætt.	Ég vinn sjálfstætt og af eigin frumkvæði.		
Tillitssemi	Trufla aðra nemendur og kennarann þegar ég er á staðnum.	Trufla stundum kennslu eða vinnufrið annarra nemenda.	Get einbeitt mér að mínu eigin verkefni.	Hjálpa öðrum nemendum ef ég mögulega get.	Hjálpa öðrum nemendum.	Aðstoða aðra nemendur með glöðu geði.	Aðstoða aðra nemendur eftir þörfum.		
Hópvinna	Tek ekki þátt í hópvinnu.	Tek aðeins þátt í hópvinnu ef það er skylda.	Sinni ekki verkefnum í hópvinnu.	Í hópvinnu nýt ég aðstoðar í verkefnavinnunni.	Í hópvinnu vinn ég eigin verkefni sjálfstætt.	Sinni eigin verkefnum og aðstoða aðra nemendur.	Tek ábyrgð á verkefnum í hópvinnu.		

Einkunn mín er	ÓLOKIÐ 4	SÆMILEGT 5	VIÐUNDANDI 6	GOTT 7	ÁGÆTT 8	LOFSVERT 9	FRAMÚR- SKARANDI 10	Lýsir mér best	Námsmat kennarans
Hugmynda- vinna (hönnun verkefnis)	Mér er alveg sama hvernig verkefnið mitt lítur úr.	Ég hef ekki áhuga á hugmyndavinnu verkefnisins.	Er sátt/ur við að útfæra mitt verkefni á sem einfaldastan hátt.	Hugmynda- vinnan mín er eftir fyrirmælum.	Finnst hugmyndavinnan mikilvæg og nota eigin hugmyndir eins og kostur er.	Vil gjarnan útfæra verkefni byggð á eigin hugmyndum.	Mín hugmyndavinna er skapandi og einstök og ég er búin/n að gera henni góð skil í frásögn.		
Skipulag vinnu- ferlis	Hef ekki áhuga á því hvernig vinnuferlið er.	Get alls ekki skipulagt vinnuferli verkefnisins.	Þarfnast aðstoðar kennarans allan tímann á meðan á skipulagningu vinnuferlisins stendur.	Reyni sjálf/ur að hugsa um hvernig á að framkvæma verkeið en þarfnast aðstoðar við það.	Get nánast fundið út úr því sjálf/ur hvernig á að vinna verkefnið.	Skipulegg vinnuferlið sjálfstætt.	Gerir sundurliðuðu vinnuferli verkefnisins skil.		
Gæði verkefnis	Verkefnið mitt er ekki nothæft eða það hefur ekki verið unnið.	Verkefnið mitt er ekki vel unnið eða því hefur ekki verið lokið á tilætluðum tíma.	Verkefnið mitt er ósnrytilegt eða vinnuferlinu var breytt til að ljúka verkefninu á tilsettum tíma.	Verkefnið mitt er nothæft.	Verkefnið mitt er nothæft og snrytilegt.	Verkefnið mitt er vel gert.	Verkefnið mitt er mjög vel gert.		
Náms- matið	Vil ekki meta vinnuna mína.	Sleppi oft að meta vinnuna mína.	Reyni að meta vinnu mína eftir leiðbeiningum.	Met vinnu mína eftir leiðbeiningum.	Met vinnu mína eftir bestu getu, hvað var vel gert og hvað mátti betur fara.	Met vinnu mína og breyti hugmynda- vinnunni ef þess þarf.	Met vinnu mína stöðugt og breyti hugmynda- vinnunni eftir þörfum.		
Lær- dómur af náms- matinu	Vil ekki læra af námsmatinu.	Skil ekki hver tilgangurinn er af námsmatinu.	Skil að námsmatið hefur tilgang.	Læri nýtt af því að meta eigin vinnu og annarra.	Poli gagnrýni og reyni að læra af reynslunni.	Finn bæði það sem vel er gert og það sem betur má fara í eigin vinnu og hjá öðrum.	Get veitt endurgjöf, líka af vinnu annarra.		
Einkunn	Reiknaðu út að lokum meðaltal einkunnar þinnar. Færð námsmat námslotunnar til eignar.								

SJÁLFSMAT Á HEGÐUN, VINNU OG AFRAKSTRI VERKEFNIS

Ástundun og viðhorf til verkefnisins

	OFT	STUNDUM	SJALDAN
Fylgi reglum textílstofunnar.	<input type="checkbox"/>	<input type="checkbox"/>	<input type="checkbox"/>
Orðanotkun og hegðun mín er viðeigandi.	<input type="checkbox"/>	<input type="checkbox"/>	<input type="checkbox"/>
Er stundvís.	<input type="checkbox"/>	<input type="checkbox"/>	<input type="checkbox"/>
Sýni ábyrgð í vinnuumhverfi okkar.	<input type="checkbox"/>	<input type="checkbox"/>	<input type="checkbox"/>
Einbeiti mér að verkefninu.	<input type="checkbox"/>	<input type="checkbox"/>	<input type="checkbox"/>
Virði vinnufrið annarra.	<input type="checkbox"/>	<input type="checkbox"/>	<input type="checkbox"/>
Aðstoða og leiðbeini félögum mínum.	<input type="checkbox"/>	<input type="checkbox"/>	<input type="checkbox"/>
Tek þátt í hópvinnu.	<input type="checkbox"/>	<input type="checkbox"/>	<input type="checkbox"/>
Vinn sjálfstætt og sýni frumkvæði.	<input type="checkbox"/>	<input type="checkbox"/>	<input type="checkbox"/>
Reyni að leysa vandamál með lestri vinnulýsinga.	<input type="checkbox"/>	<input type="checkbox"/>	<input type="checkbox"/>
Reyni að vinna í löngum lotum.	<input type="checkbox"/>	<input type="checkbox"/>	<input type="checkbox"/>
Lýk við verkefni sem ég byrja á.	<input type="checkbox"/>	<input type="checkbox"/>	<input type="checkbox"/>

Hugmyndavinna, framvinna og árangur

Vil gjarnan vinna eftir eigin hugmyndum.	<input type="checkbox"/>	<input type="checkbox"/>	<input type="checkbox"/>
Nota eigin lausnir í hugmyndavinnunni.	<input type="checkbox"/>	<input type="checkbox"/>	<input type="checkbox"/>
Nota gjarnan fyrirmyndir.	<input type="checkbox"/>	<input type="checkbox"/>	<input type="checkbox"/>
Fylgi vinnulýsingum.	<input type="checkbox"/>	<input type="checkbox"/>	<input type="checkbox"/>
Sæki eftir að fylgja vinnulýsingum.	<input type="checkbox"/>	<input type="checkbox"/>	<input type="checkbox"/>
Vinn sjálfstætt í öflun upplýsinga.	<input type="checkbox"/>	<input type="checkbox"/>	<input type="checkbox"/>
Verkefnið mitt er snyrtilegt og nothæft.	<input type="checkbox"/>	<input type="checkbox"/>	<input type="checkbox"/>
Verkefnið mitt er vandað.	<input type="checkbox"/>	<input type="checkbox"/>	<input type="checkbox"/>

Mat á vinnulotu

Hvaða markmiðum náðirðu best? _____

Hvað var skemmtilegast í vinnulotunni? _____

Hvað var leiðinlegast í vinnulotunni? _____

Hvað myndirðu gera öðruvísi í næstu lotu? _____

Hvað myndirðu ráðleggja kennaranum vegna næstu vinnulotu? _____

Gefðu þér einkunn við lok vinnulotunnar.

Notaðu námsmat fyrir textílmennt til grundvallar.

KUNNÁTTA ...

Nafn: _____

PRJÓN/HEKL	Kunnátta...
Húsgangsfít	
Slétt lykkja	
Brugðin lykkja	
Uppsláttur	
Útaukning í lykkju fyrri umferðar	
Úrtaka: 2 lykkjur sléttar saman	
Úrtaka: Steypiúrtaka	
Úrtaka: 2 lykkjur sléttar saman aftan frá (snúnar)	
Flatprjón	
Hringprjón	
Affelling	
Prjónatákn og skammstafanir	
Að reikna prjónfestu	
Prjónafaldur og gatafaldur	
Oddaúrtökur	
Sauma saman prjónles	
Frágangur á prjónverki	
Keðjulykkja	
Fastalykkja	
Hálfstuðull	
Stuðull	
Hekltákn og skammstafanir	
Heklað í hring	
Heklaðir ferningar	
Heklaðar brúnir	
Tvíbandahekl	

VÉLSAUMUR	Kunnátta...
Efniskaup	
Máltaka	
Val á sniði	
Sniðmerkingar	
Sníðaarkir í tískublöðum	
Leggja snið á efni	
Merkja fyrir saumförum	
Að sauma saman	
Að pressa saumför í sundur	
Einfaldur faldur	
Mjór faldur	
Víxlsaumaður faldur	
Tvöfaldur faldur	
Teygjugöng	
Faldað með skábandi	
Líning	
Bryddað með skábandi	
Skábönd – hálslíning/ermalíning	
Mittisstrengur	
Smeygar fyrir belti	
Rykking í efni	
Fellingar	
Sniðsaumar	
Rennilásaklauf	
Vasi	
Tölur / hnappagöt	

KUNNÁTTA ...

Nafn: _____

ÚTSAUMUR OG AÐRAR AÐFERÐIR	Kunnátta...
Vefnaðarsaumur	
Flatsaumur	
Krosssaumur	
Önnur úttalin spor	
Frjáls útsaumur	
Útsaumur í saumavél	
Mála með efnisbútum	
Bútasaumur	
Þæfing	
Perluvefnaður	
Tauþrykk	

AÐ SAUMA TEYGJANLEG EFNI	Kunnátta...
Leggja snið á teygjanleg efni	
Þræða lokusaumavél	
Sauma með lokusaumavél	
Víxlsauma	
Falda teygjanleg efni	
Sauma teygjugöng	
Sauma fald með teygjubandi	
Sauma stroff við	
Festa smellur	
Vettlingar, sokkar	
Peysa/Vesti	
Buxur/Stuttbuxur	
Anorakkur/Skyrta	
Fóðrað vesti	
Toppur/Æfingabolur	
Æfingabuxur/Hjólalabuxur	
Joggingpeysa	

MERKIMIÐI/NÁMSMAT

- Fjölfaldið merkimiðana og notið pappírsskera til að hafa marga miða tiltæka..
- Nemandinn finnur merkimiðana á vísun stað til að merkja sitt verkefni.
- Nemandi skilar verkefni til námsmats þegar það hefur verið merkt með nafni og bekk og eigið námsmat fylgir með.

VERKEFNI:	MITT NÁMSMAT	NÁMSMAT KENNARA
NAFN: BEKKUR/HÓPUR:		

VERKEFNI:	MITT NÁMSMAT	NÁMSMAT KENNARA
NAFN: BEKKUR/HÓPUR:		

VERKEFNI:	MITT NÁMSMAT	NÁMSMAT KENNARA
NAFN: BEKKUR/HÓPUR:		

VERKEFNI:	MITT NÁMSMAT	NÁMSMAT KENNARA
NAFN: BEKKUR/HÓPUR:		

UMSJÓN Í TEXTÍLMENNT

HÓPUR	DAGUR	TÍMI	
NAFN		DAGSETNING	DAGSETNING

HUGMYNDAVINNA Í PRJÓNI

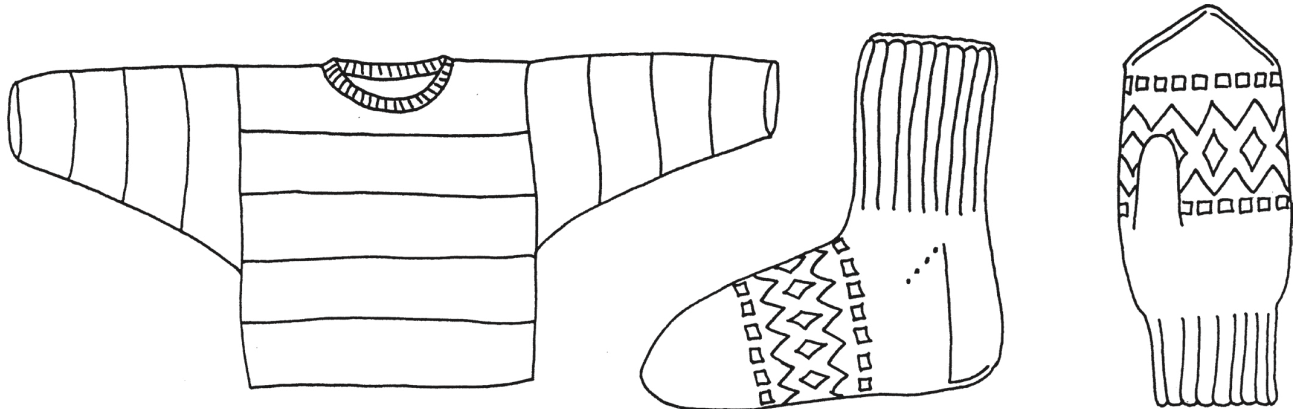

1. Hannaðu prjónverkefnið

2. Kannaðu prjónfestuna:
prjónaðu prufu, 20 L

5 cm = _____ L

10 cm = _____ L

1,0 cm =  L = prjónfesta

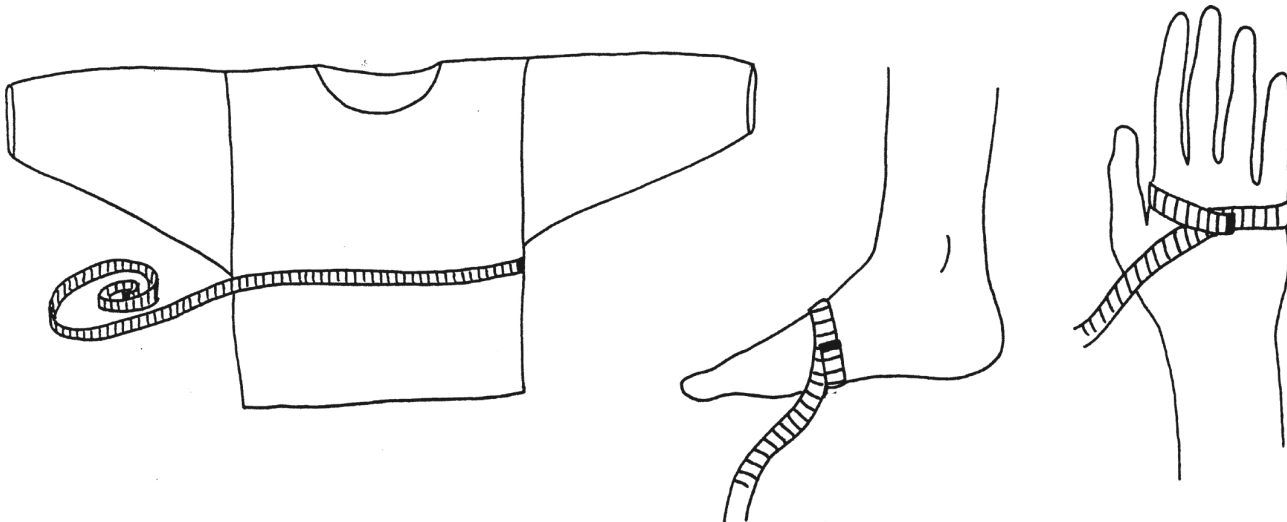

3. Mældu breidd eða ummál prjónverksins:  cm

4. Reiknaðu út lykkjufjöldann sem á að fitja upp:

 L x  cm = _____ L = lykkjur sem fitja á upp.

Námundaðu lykkjufjöldann að sléttri tölu. Byrjaðu samkvæmt vinnulýsingu.

PRJÓNATÁKN

L



umf.



|



—



○



∧



∟

* *











PRJÓNAPRUFUR

Prjónaprufur sýna okkur hvernig prjón lítur út á réttunni og á röngunni.

Æfðu þig að prjóna prufur:

Fitjaðu upp 16 lykkjur. Byrjaðu að prjóna eftir teikningunni alltaf neðst, hægra megin.

Merktu inn á teikninguna hverja mynstureiningu sem er endurtekin.

 _____
 _____
 _____
 _____
 _____
 _____
 _____
 _____
 _____
 _____
 _____

5. Prjónaprufan mín

4. Körfuprjón

-	-	-	-				-	-	-	-				
-	-	-	-				-	-	-	-				
-	-	-	-				-	-	-	-				
-	-	-	-				-	-	-	-				
				-	-	-					-	-	-	-
				-	-	-					-	-	-	-
				-	-	-					-	-	-	-

3. Mjór kaðall

-	-			-	-			-	-			-	-		
-	-	×	×	-	-	×	×	-	-	×	×	-	-	×	×
-	-			-	-			-	-			-	-		
-	-			-	-			-	-			-	-		
-	-	×	×	-	-	×	×	-	-	×	×	-	-	×	×
-	-			-	-			-	-			-	-		
-	-			-	-			-	-			-	-		

2. Stuðlaprjón 2 sl + 2 br

-	-			-	-			-	-			-	-		
-	-			-	-			-	-			-	-		
-	-			-	-			-	-			-	-		
-	-			-	-			-	-			-	-		
-	-			-	-			-	-			-	-		
-	-			-	-			-	-			-	-		

1. Garðaprjón

-	-	-	-	-	-	-	-	-	-	-	-	-	-	-	-
-	-	-	-	-	-	-	-	-	-	-	-	-	-	-	-

UPPLÝSINGABLAÐ FYRIR PRJÓN

NAFN: _____ BEKKUR: _____

HEITI GARNNS _____

FRAMLEIÐANDI _____

FRAMLEIÐSLULAND _____

LITANÚMER OG LOTUNÚMER _____

PRJÓNAR/HEKLUNÁL _____

PRJÓNFESTA, LEIÐBEINANDI _____ L = 10 cm umf. = 10 cm

PRJÓNFESTA, EIGIN _____ L = 10 cm umf. = 10 cm

EFNISÞÖRF _____

ÞVOTTALEIÐBEININGAR  _____

VERÐ Á GARNI _____ Kr./100 g

GARNNOTKUN  _____

ÖNNUR ÁHÖLD _____

HEILDARKOSTNAÐUR PRJÓNVERKS _____

FESTU GARNMIÐANN OG SÝNISHORN AF GARNINU HINU MEGIN Á BLAÐSÍÐUNA

KRINGT HÁLSMÁL, FRAMSTYKKI

Dýpt háls máls að framan er 8–10 cm. Merktu inn á teikninguna þína hvar affelling og úrtaka vegna háls máls hefst (cm/umf).

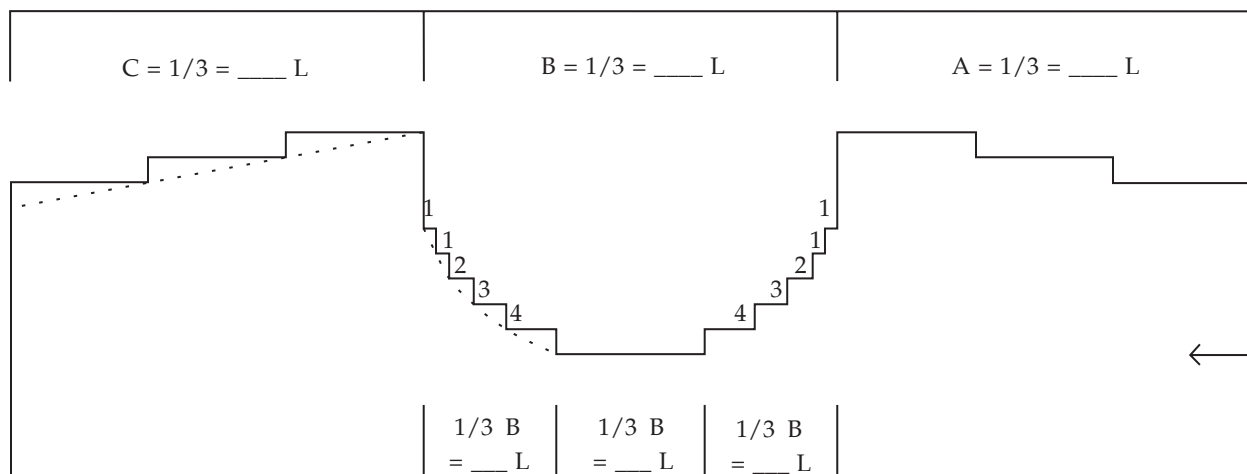

Skiptu lykkjum framstykkið í þrennt. Ef lykkjufjöldinn er ójafn bættu þá umframlykkjum við miðjuhlutann.

Skiptu miðjulykkjunum í þrennt. Ef lykkjufjöldinn er ójafn bættu þá umframlykkjum við miðjuhlutann.

Prjónaðu hvora öxl fyrir sig. Örin vísar á umferðina þar sem háls málið byrjar:

1. Prjónaðu $A + 1/3 B = ______ L$.
2. Felldu af miðjulykkjurnar $= 1/3 B = ______ L$. Prjónaðu út umferðina $1/3 B + C = ______ L$.
3. Snúðu prjónverkinu við og prjónaðu að háls máli.

4. Snúðu við og felldu af 4 L í byrjun umferðar. Prjónaðu út umferðina.
5. Snúðu við og prjónaðu að háls máli.
6. Felldu af í byrjun hvernar umferðar jafnmargar lykkjur og teikningin sýnir.
7. Þegar aðeins lykkjur axlar ($= C =$ hlutans) eru eftir $______ L$, mældu sídd framstykkið. Ef síddin er hæfileg, felldu þá axlarlykkjurnar af annað hvort í einu lagi eða í þrennu lagi. Ef framstykkið er of stutt, prjónið þá eins margar umferðir og þarf áður en fellt er af á öxl.
8. Prjónið hina öxlina í spegilmýnd.

KRINGT HÁLSMÁL, BAKSTYKKI

Sídd háls máls á bakstykkni er 2 cm. Merktu inn á teikninguna þína hvar affelling og úrtaka vegna háls máls hefst (cm / umf).

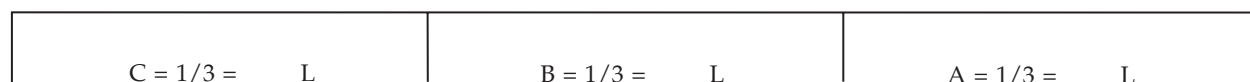

Skiptu lykkjum bakstykksins í þrennt. Ef lykkjufjöldinn er ójafn bættu þá umframlykkjum við miðjuhnutann.

Prjónaðu hvora öxl fyrir sig. Örin vísar á umferðina þar sem háls málið byrjar:

1. Prjónaðu A = $\underline{\quad}$ L
2. Felldu af miðjulykkjurnar B = $\underline{\quad}$ L.
3. Prjónaðu út umferðina = C = $\underline{\quad}$ L. Snúðu prjónverkinu við.
4. Mældu sídd bakstykksins. Prjónaðu eins margar umferðir fram og til baka og þarf til að ná hæfilegri sídd.
5. Felldu axlarlykkjurnar af annað hvort í einu lagi eða í þrennu lagi.
6. Prjónið hina öxlina í spegilmynd.

HÖNNUN VETTLINGS

NAFN: _____

BEKKUR: _____

Skrifaðu heiti á hlutum vettlings á teikninguna fyrir neðan. Teiknaðu stroff. Lengd stroffsins er ____ cm. Teiknaðu munstur.

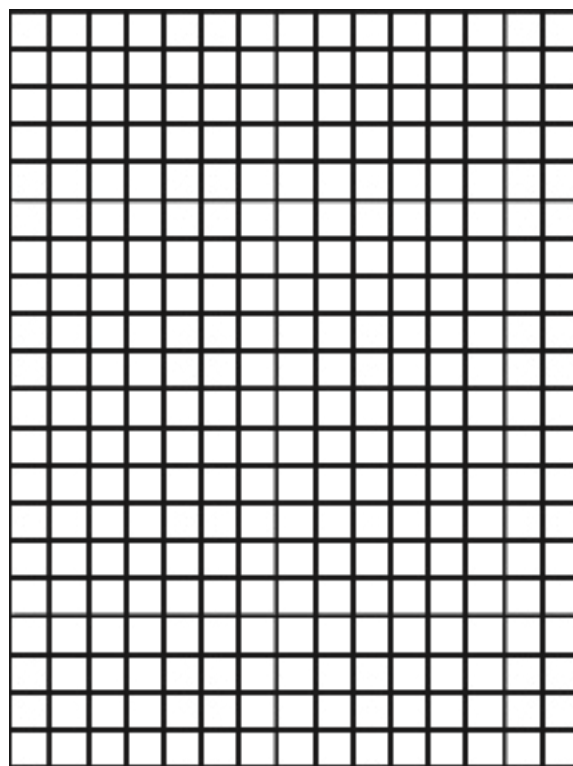
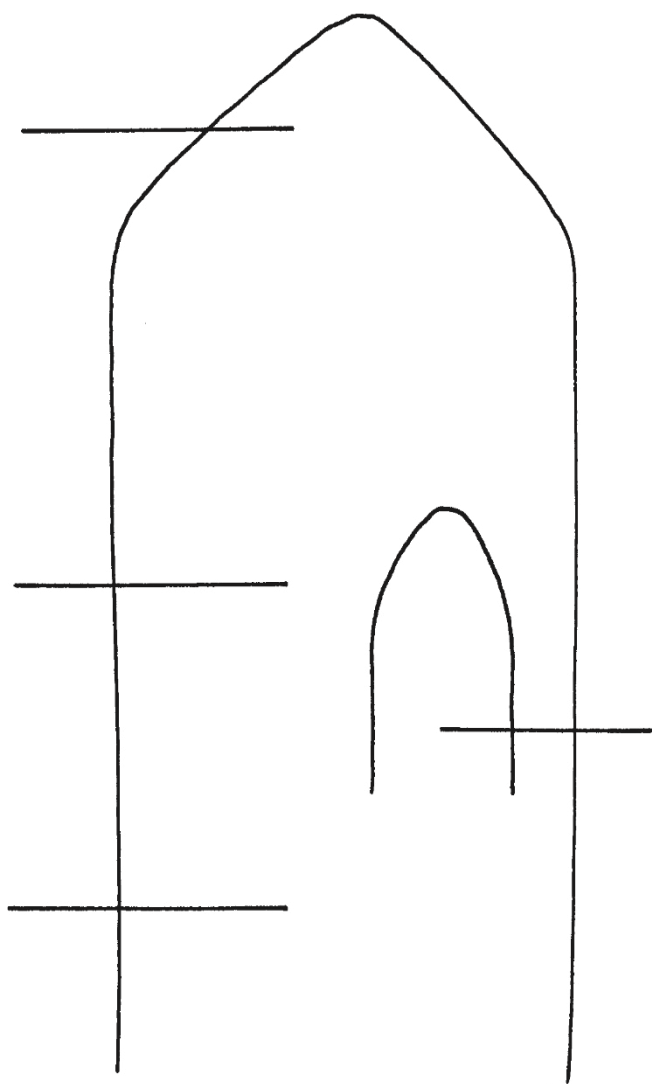

VETTLINGAR – VERKEFNABLAÐ

Prjónfesta

Prjónaðu prjónfestuprufu, 20 L.

5 cm = _____ L

10 cm = _____ L 1,0 cm =  L = prjónfesta

Uppfitjun

Mældu ummál handar fyrir ofan þumal:



prjónfesta x ummál handar = lykkjufjöldi

sem fitja á upp



Námundaðu lykkjufjöldann að sléttri tölu. Ef prjóna á stuðlaprjón með 2 sl + 2 br þarf lykkjufjöldinn að vera deilanlegur með 4. Þegar þú prjónar stuðlaprjón byrjaðu þá hvern prjón á sléttri lykkju og endaðu á brugðinni lykkju. Þannig tekurðu frekar eftir ef þú gerir villu.

Stroff

- Fitjaðu upp _____ lykkjur. Prjónaðu tvær umferðir með tveimur prjónum.
- Deildu lykkjunum á fjóra prjóna:
 - prjónn _____ lykkjur
 - prjónn _____ lykkjur
 - prjónn _____ lykkjur
 - prjónn _____ lykkjur
- Tengið í hring. Haltu áfram að prjóna stroffið í hring.

Lengd stroffsins er _____ cm

(= _____ umf).

Neðri hluti belgs

Neðri hluti belgs frá stroffi að þumli er _____ cm (= _____ umf).

Þumallykkjur:

Þumallykkjur eru 1 1/2 sinni fjöldi lykkja á einum prjóni.

1 1/2 x _____ L = L

Prjónaðu helminginn af þumallykkjunum með garnspotta í öðrum lit.

: 2 = _____ L
= prjónaðar þumallykkjur

HÆGRI VETTLINGUR:

- Prjónaðu _____ fyrstu lykkjurnar á þriðja prjóni með garnspotta í öðrum lit.
- Færðu þessar lykkjur aftur yfir á hinn prjóninn og prjónaðu þær aftur með vettlingagarninu.

VINSTRI VETTLINGUR:

- Prjónaðu síðustu _____ lykkjur á öðrum prjóni með garnspotta í öðrum lit.
- Færðu þessar lykkjur aftur yfir á hinn prjóninn og prjónaðu þær aftur með vettlingagarninu.

Efri hluti belgs (greip)

Lengd efri hluta belgs er frá þumalopi fram yfir litla finger er _____ cm (= _____ umf).
Vettlingurinn verður nógu langur ef prjónað er upp fyrir litla finger.

Val á oddaúrtöku _____.

Þumall

1. Rektu garnspottann varlega úr opinu fyrir þumalinn. Fyrir ofan þumalopið eru lykkjurnar einni færri en fyrir neðan opið.

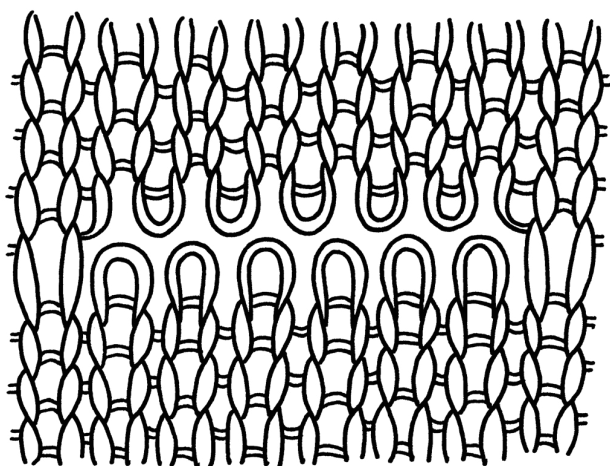

2. Settu lykkjurnar á þrjá prjóna: Lykkjurnar fyrir neðan þumalop allar á einn prjón og lykkjurnar fyrir ofan þumalop deilast á tvo prjóna.
3. Prjónaðu lykkjur fyrir neðan þumalopið = I. prjónn. Notaðu garnið og næsta prjón til prjóna upp 2–3 lykkjur í vikinunni á milli neðri og efri hluta þumals. Þá kemur ekki gat í þumalvikinunni. Prjónaðu lykkjur á II. prjóni.

4. Prjónaðu lykkjur á III. prjóni. Prjónaðu upp með sama prjóni 2–3 lykkjur í vikinunni eins og áður.
5. Hæfilegur fjöldi lykkja á þumli er um 1 1/2 sinnum lykkjufjöldi á einum prjóni á belg vettlingsins. Lykkjufjöldi í þumli er _____ lykkjur.
Takið úr umframlykkjur í þumli í lok II. prjóns og byrjun III. prjóns í næstu umferðum.
6. Þegar lykkjufjöldinn er hæfilegur, jafnið þá lykkjunum á þrjá prjóna. Lengd þumalsins er hæfileg þegar að prjónað hefur verið upp að miðri nögl á þumli.
Lengd þumals frá þumalopi að byrjun úrtöku á þumaltotu er _____ cm.
7. Prjónaðu oddaúrtöku með því að prjóna síðustu tvær lykkjur á hverjum prjóni slétt saman, þar til tvær lykkjur eru eftir á hverjum prjóni. Klippið á garnið hæfilega langt frá, þræðið með oddlausri nál í gegnum lykkjurnar sem eftir eru. Herðið að og gangið frá endanum á röngunni.

UNGBARNASOKKAR

Ath. byrjaðu að lesa uppskriftina neðst á blaðsíðunni.
Prjónaðu garðaprjón, fram og tilbaka nema annað sé tekið fram.

17. Búðu til snúru. Klipptu 120 cm langan garnspotta. Brjóttu garnendann saman svo hann verði tvöfaldur og snúðu.

16. Varpaðu saman brúnirnar.

15. Felldu af. Skildu eftir um 50 cm langan enda til að sauma sokkinn saman.

14. Prjónaðu 4 umf garðaprjón.

13. Prjónaðu 1 umf brugðið og 1 umf slétt.

12. Teiknaðu munstur sem nær yfir 4 umf á hæð. Prjónaðu eftir munstrinu.

11. Prjónaðu 1 umf brugðna og 1 umf slétt.

10. Prjónaðu 1 umf stuðlaprjón 1 sl + 1 br.

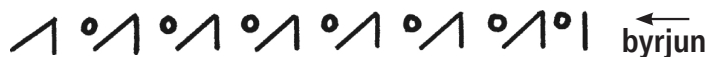

9. Gataumferð

8. Prjónaðu 1 umf stuðlaprjón 1 sl + 1 br.

7. Prjónaðu út umf.

6. Haltu áfram að taka úr þar til samtals 30 L eru eftir.

	↙	6 L	↑	↘	
	↻	↑	6 L	↙	↘
15 L (17 L) eftir	↙	6 L	↑	↘	snúðu við
snúðu við	↻	↑	6 L	↙	16 L (18 L) eftir
16 L (18 L) eftir	↙	6 L			7 L + 17 L (19 L) ← PRJÓNAÐU

5. Prjónaðu áfram garðaprjón þar til 8 garðar eru bæði á réttu og á röngu.

4. Gættu þess að lykkjufjöldinn sé 42 L (46 L).

V (19 L) 17 LV V 17 L (19 L) V

1 umf slétt á milli

V (17) L 15 LV V 15 L (17) L V

1 umf slétt á milli

V (15 L) 13 LV V 13 L (15 L) ← byrjun

3. Prjónaðu 1 umf slétt.

2. Fitjaðu upp með húsgangsfít 30 L (34 L).

1. Prjónaðu ungbarnasokkana með prjónum nr. 3 1/2 (3). Veldu garn í réttum grófleika (leiðbeinandi prjónar eru gefnir upp á garnmiðanum).

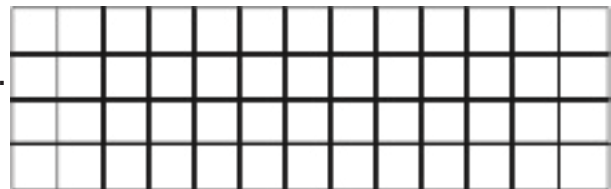
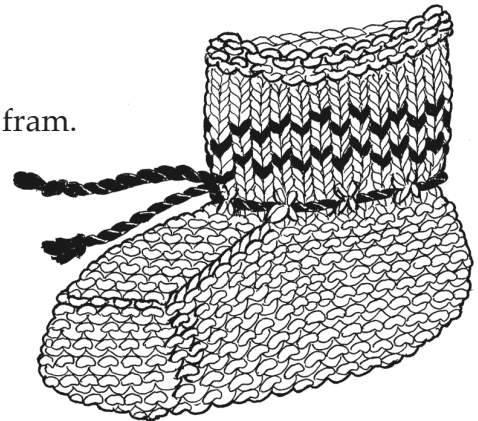

HÖNNUN SOKKS

NAFN: _____

BEKKUR: _____

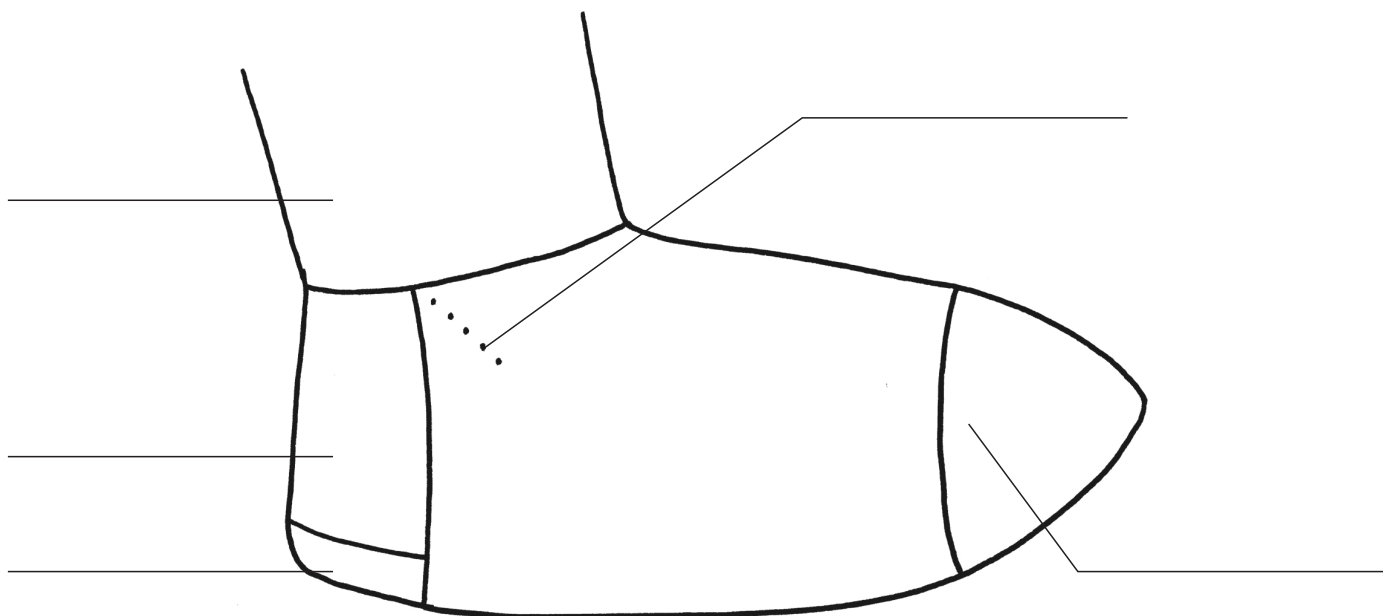

Skrifaðu heiti á hlutum sokks á rétta staði. Lengd sokkleggs er _____ cm.

Teiknaðu munsturprjón.

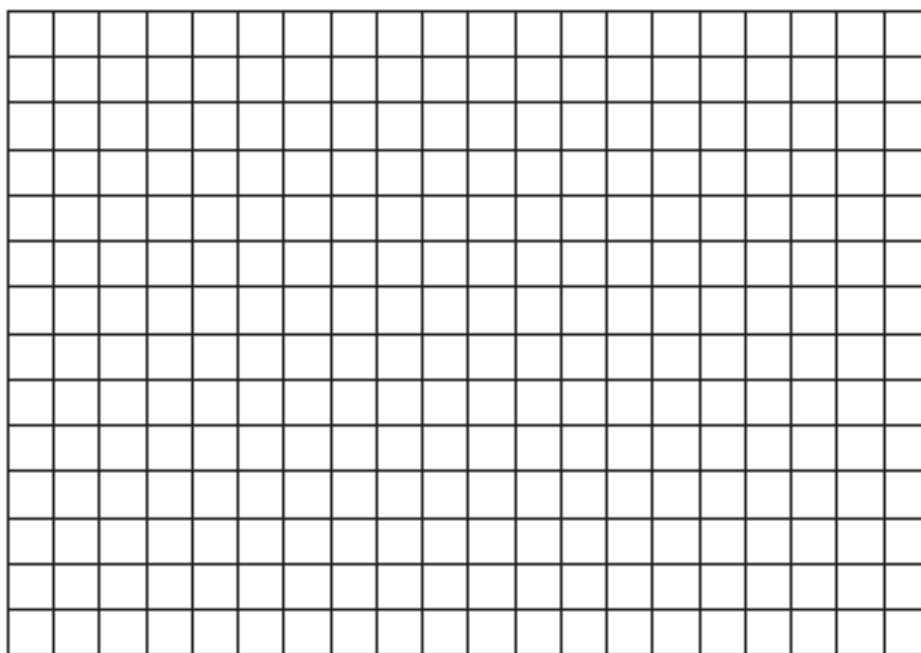

SOKKAR – VERKEFNABLAÐ

Prjónfesta

Prjónaðu prjónfestuprufu, 20 L

5 cm = _____ L



10 cm = _____ L

1,0 cm =  L = prjónfesta

Uppfitjun

Mældu ummál fótar  cm

prjónfesta x ummál sokks = lykkjufjöldi sem fitja á upp

 L x  cm = _____ L = lykkjufjöldi sem fitja á upp

Námundaðu lykkjufjöldann að sléttri tölu. Ef prjóna á stuðlaprjón með 2S+2B þarf lykkjufjöldinn að vera deilanlegur með 4. Þegar þú prjónar stuðlaprjón byrjaðu þá hvern prjón á sléttri lykkju og endaðu á brugðinni lykkju. Þannig tekurðu frekar eftir ef þú gerir villu.

Sokkleggur

- Fitjaðu upp _____ lykkjur. Prjónaðu tvær umferðir með tveimur prjónum.
- Deildu lykkjunum á 4 prjóna:
 - prjónn _____ lykkjur
 - prjónn _____ lykkjur
 - prjónn _____ lykkjur
 - prjónn _____ lykkjur
- Tengdu í hring. Haltu áfram að prjóna sokklegginn í hring.
Lengd sokkleggs er _____ cm (= _____ umf).

*Hæll***HÆLSTALLUR**

4. Prjónaðu hælstall með lykkjum á I. og IV. prjónum. Mundu að þegar prjónaður er hæl með styrkingu þarf lykkjufjöldinn að vera oddatala.

Lykkjufjöldi hælstalls er _____ L

Þegar sokkurinn er mátaður á hælstallurinn að ná niður í gólf. Þá er hann hæfilega langur.

Lengd hælstalls _____ cm = _____ umf

**HÆLTUNGA**

5. Skiptið lykkjum hælstallsins í þrennt, miðlykkjur með oddatölu og hliðarlykkjur beggja vegna með sléttri tölu.

Lykkjur hæltungu:

vinstri hlið _____ L, miðjan _____ L, hægri hlið _____ L

6. Prjónaðu úrtökur á hæltungu. Hæltungan er tilbúin þegar hliðarlykkjurnar eru búnar.

*Sokkbolur***ÚRTÖKUR Á FLEYG**

7. Prjónaðu upp lykkjur meðfram hælstalli beggja vegna.
8. Taktu úr umframlykkjur í lok I. prjóns og byrjun IV. prjóns í hverri eða annarri hverri umferð. Athugaðu að prjóna úrtökuna þétt svo ekki komi gat.

SOKKBOLUR

9. Mátaðu sokkinn. Sokkbolurinn er hæfilega langur þegar að prjónað hefur verið fram yfir litlu tá. Lengd sokkbols frá hliðum hælstalls að byrjun úrtöku er _____ cm.

ODDAÚRTAKA

Val á oddaúrtöku _____.

GRIFFLUR

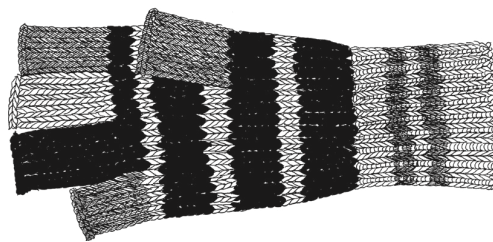

Notið ullargarn sem hentar vel í grifflur.

Prjónið prjónfestuprúfu, 20 L

5 cm = _____ L

10 cm = _____ L

1,0 cm = _____, _____ L = prjónfesta

Ummál handar fyrir ofan þumal: _____ cm.

Lykkjufjöldi á grifflum = prjónfesta x ummál handar

= _____ L x _____ cm = _____ L

= lykkjufjöldi sem fitjað er upp.

1. Fitjaðu upp _____ lykkjur.
2. Prjónaðu tvær umferðir stuðlaprjón með tveimur prjónum.
3. Deildu lykkjunum á fjóra prjóna. Tengdu í hring. Prjónaðu stuðlaprjón áfram í hring.
4. Prjónaðu sléttprjón að þumalopi.
5. Prjónaðu þumalopið með garnspotta í öðrum lit. Á vinstri vettlingi er þumalopið aftast á II. prjóni. Á hægri vettlingi er þumalopið fremst á III. prjóni.
6. Haltu áfram að prjóna slétt að byrjun litla fingurs.
7. Settu allar lykkjur á nælur nema þær sem tilheyra litla fingri. Lykkjur litla fingurs eru helmingurinn af lykkjum á I. prjóni og helmingur af lykkjum á IV. prjóni.
8. Prjónaðu litla finger: Prjónaðu lykkjur á I. prjóni. Fitjaðu upp 3 lykkjur á I. prjón. Prjónaðu lykkjur á IV. prjóni. Prjónaðu litla finger í hring.
9. Færðu allar lykkjur af nælum yfir á prjóna. Prjónið upp 3 lykkjur á milli litla fingurs og baugfingurs. Prjónið 3–4 umferðir.
10. Settu lykkjur aftur á nælur.
11. Prjónið hina fingurna eins og litla finger. Sjá á teikningu fjölda lykkja á milli fingra.

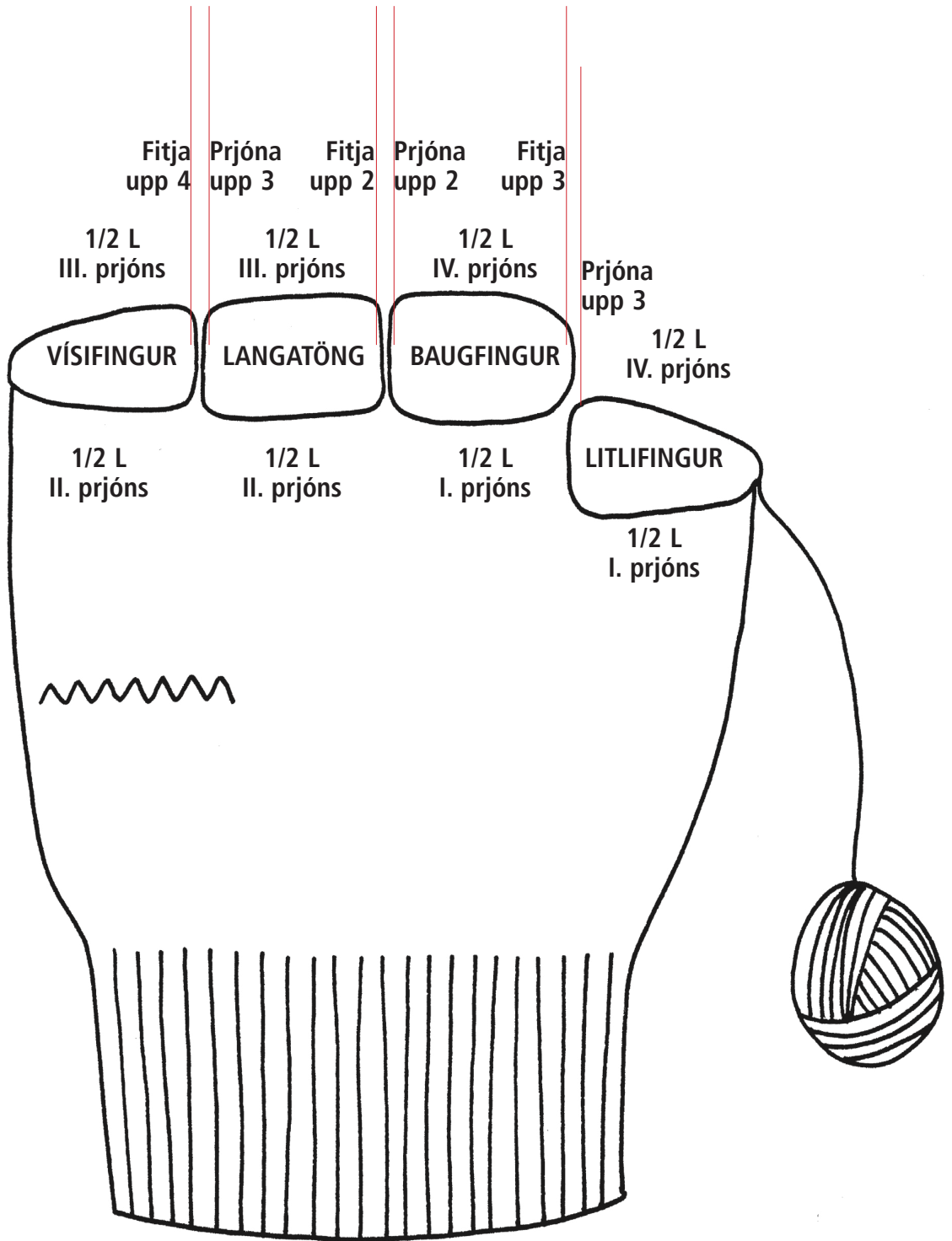

SMÁSOKKAR

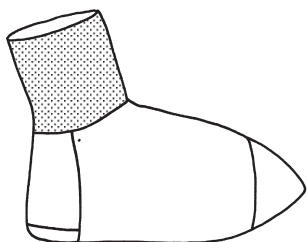

Áhöld og efni: Sokkagarn og prjónar nr. 3 1/2

1. Fitjaðu upp 16 lykkjur. Prjónaðu 2 umferðir stuðlaprjón 1 sl + 1br, með 2 prjónum.
2. Skiptu lykkjunum jafnt á fjóra prjóna. Tengdu í hring og prjónaðu stuðlaprjón 4 umferðir í viðbót.

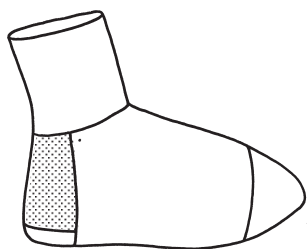

Hæll

HÆLSTALLUR

3. Sameinaðu lykkjur á IV. og I. prjóni á einn prjón. Prjónaðu 4 umferðir sléttprjón fram og til baka = hælstallur.

HÆLTUNGA

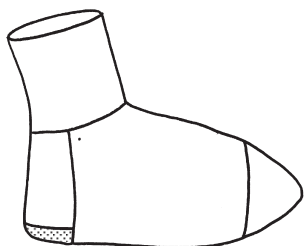

4. Byrjaðu að prjóna hæltunguna frá röngu:
 - prjónaðu 4 L brugðnar, 2 L brugðnar saman, snúðu við
 - prjónaðu fyrirmælin á milli stjarna tvisvar:
 - * taktu 1. lykkjuna óprjónaða slétt, prjónaðu 2 L slétt saman aftan frá, snúðu við, taktu 1 L óprjónaða brugðið, prjónaði 2 L brugðnar saman, snúðu við * – taktu 1 L óprjónaða slétt, prjónaðu 2 L slétt saman aftan frá.
 - þá eru 2 L eftir á prjóninum = lykkjur hæltungu.

SOKKBOLUR

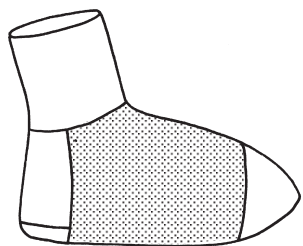

5. Prjónaðu upp 4 L meðfram hælstallinum.
6. Prjónaðu lykkjur á II. og III. prjóni slétt (4 L + 4 L).
7. Prjónaðu upp 4 L meðfram hælstallinum á hinni hliðinni. Prjónaðu aðra L á hælstalli með IV. prjóni og hina L verður eftir á I. prjóni. Þá verða 5 L á hvorum hælprjóni.
8. Taktu úr með því að prjóna 2 L slétt saman í lok I. prjóns. Prjónaður lykkjur á II. og III. prjóni slétt (4 L + 4 L). Taktu úr í byrjun IV. prjóns með því að prjóna 2 L slétt saman aftan frá.
9. Prjónaðu 8 umf slétt.

ODDAÚRTAKA

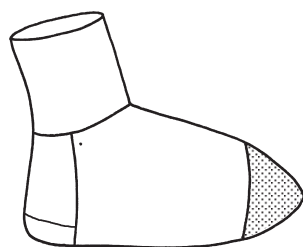

10. Prjónaðu 2 síðustu L hvers prjóns slétt saman, þar til 2 L eru eftir á hverjum prjóni. Klippu garnenda hæfilega langt frá, þræddu í gegnum lykkjurnar sem eftir eru með jafanál og hertu að. Þræddu nálina yfir á röngu og gakktu frá endanum.
11. Gakktu frá hinum endanum á röngunni þannig að brúnin á fitinni lokist.

HEKLTÁKN OG SKAMMSTAFANIR

ul



umf

INNKAUPANET/BOLTANET

Efni:

– 100–150 g bómullargarn – heklunál nr. 3

Aðferð:

1. umf: Heklaðu 10 LL. Tengdu í hring með keðjulykkju.
2. umf: Heklaðu 2 LL. Heklaðu 23 ST í hringinn. Lokaðu hringnum með keðjulykkju.
3. umf: Heklaðu 3 LL. *Heklaðu 1 ST, 1 LL* í ST úr fyrri umferð. Lokaðu hringnum með keðjulykkju.
4. umf: Heklaðu 3 LL. *Heklaðu 1 ST, 2 LL* í ST úr fyrri umferð. Lokaðu hringnum með keðjulykkju.
5. umf: Heklaðu 3 LL. *Heklaðu 1 ST, 3 LL* í ST úr fyrri umferð. Lokaðu hringnum með keðjulykkju.
6. umf: Heklaðu 1 LL. *Heklaðu 3 FL* á milli ST úr fyrri umferð. Lokaðu hringnum með keðjulykkju.
7. umf: Heklaðu *6 LL, 1 FL* fyrir ofan ST úr fyrri umferð.
8. umf: Heklaðu *6 LL, 1 FL* í miðjan loftlykkjuboga úr fyrri umferð.
9. umf: Heklaðu *6 LL, 1 FL* í miðjan loftlykkjuboga úr fyrri umferð. Endurtaktu 9. umferð þar til netið er orðið hæfilega langt.

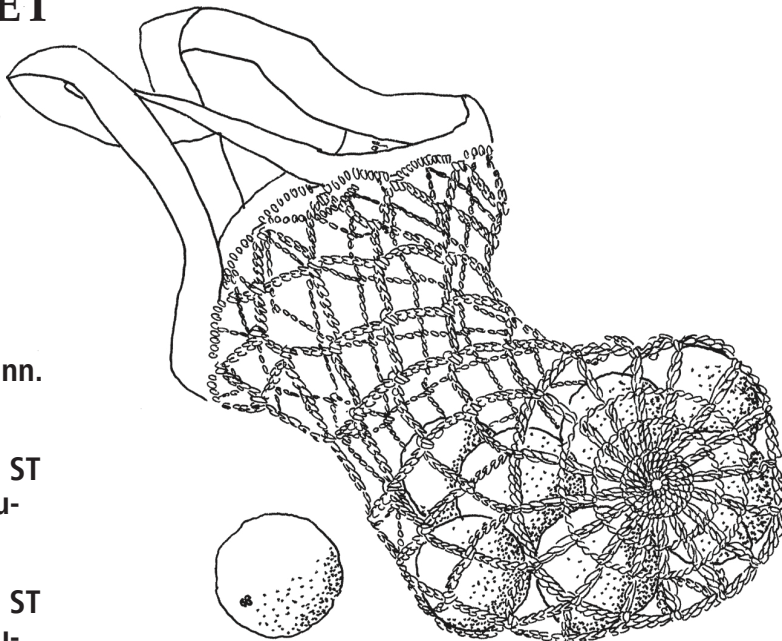
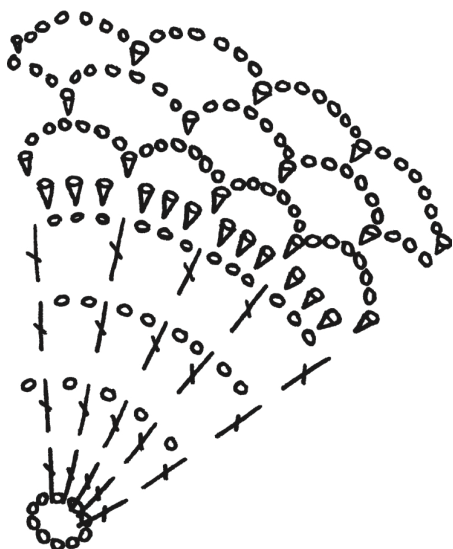

EF ÞÚ GERIR INNKAUPANETIÐ:

- Heklaðu 2 umferðir af FL í efri brún netsins.
- Heklaðu höldu á efri brún netsins: Heklaðu eins margar LL og þú vilt út frá brúninni (kannaðu lengd og staðsetningu höldunnar). Festu svo við brúnina hæfilega langt frá með KL.
- Haltu áfram að hekla FL meðfram brúninni og þá aftur jafnmargar LL og áður fyrir hina hölduna á hinni hlið netsins.
- Heklaðu 3 umferðir í viðbót af FL meðfram brún netsins og meðfram höldunum.

EF ÞÚ GERIR BOLTANETIÐ:

- Heklaðu göng fyrir band með því að hekla 3 ST í hvern loftlykkjuboga.
- Búðu til snúru og þræddu hana í göngin undir þriðja hvern stuðul og yfir þriðja hvern stuðul.

SNIÐMERKINGAR

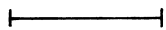
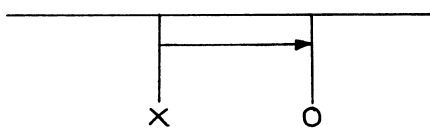
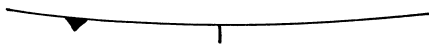
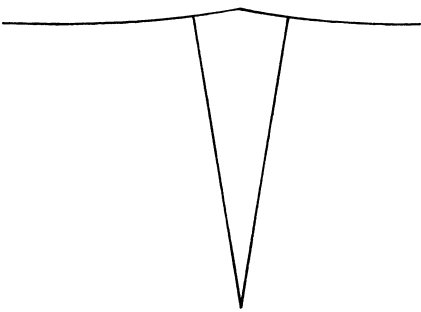
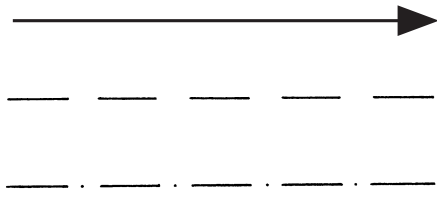

x

RÉ (RÉTTA)
RA (RANGA)
MF (MIÐJA FRAM)
MA = (MIÐJA BAK)

MÁLTÖFLUR

KONUR MÁLTAFLA							
STÆRÐ SNÍÐS	32 = XS	34 = S	36 = S	38 = M	40 = M	42 = L	44 = L
YFIRVÍDD	78	82	86	90	94	98	102
MITTISVÍDD	63	65	65	69	72	76	80
MJAÐMAVÍDD	87	90	93	96	100	104	108

KARLAR MÁLTAFLA					
STÆRÐ SNÍÐS	44 = M	46 = M	48 = L	50 = L	52 = XL
YFIRVÍDD	88	92	96	100	104
MITTISVÍDD	73	78	83	88	93
MJAÐMAVÍDD	99	98	102	106	110

STELPUR MÁLTAFLA				
STÆRÐ SNÍÐS	140	152	164	176
YFIRVÍDD	69	74	80	84
MITTISVÍDD	60	62	64	65
MJAÐMAVÍDD	74	82	90	92

STRÁKAR MÁLTAFLA					
STÆRÐ SNÍÐS	140	152	164	176	188
YFIRVÍDD	70	76	82	88	92
MITTISVÍDD	60	64	68	74	78
MJAÐMAVÍDD	74	80	86	92	96

MÁLTAFLA

BÖRN MÁLTAFLA	
STÆRÐARNÚMER ER SAMA OG HÆÐ BARNIS	
ALDUR	HÆÐ Í CM
2–4 mán	62
4–6 mán	68
6–9 mán	74
9–12 mán	80
1–1,5 ára	86
1,5–2 ára	92
3 ára	98
3–4 ára	98
4–5 ára	104
5–6 ára	110
6–7 ára	116
7–8 ára	122
8–9 ára	128
9–10 ára	134
10–11 ára	140
11–12 ára	146

FATAHÖNNUN

Brjóttu blaðið tvöfalt eftir endilangri miðju. Teiknaðu eftir útlínum fígúrunnar í gegnum blaðið af fatnaði eftir þinni hugmynd.

NAFN: _____ BEKKUR: _____

TÍMARIT: _____ NR: _____ BLS: _____

Efnispörf	Magn	Verð pr. m/stk.	Samtals
Efni			
Tölur			
Rennilás			
Annað			

Minnispunktur

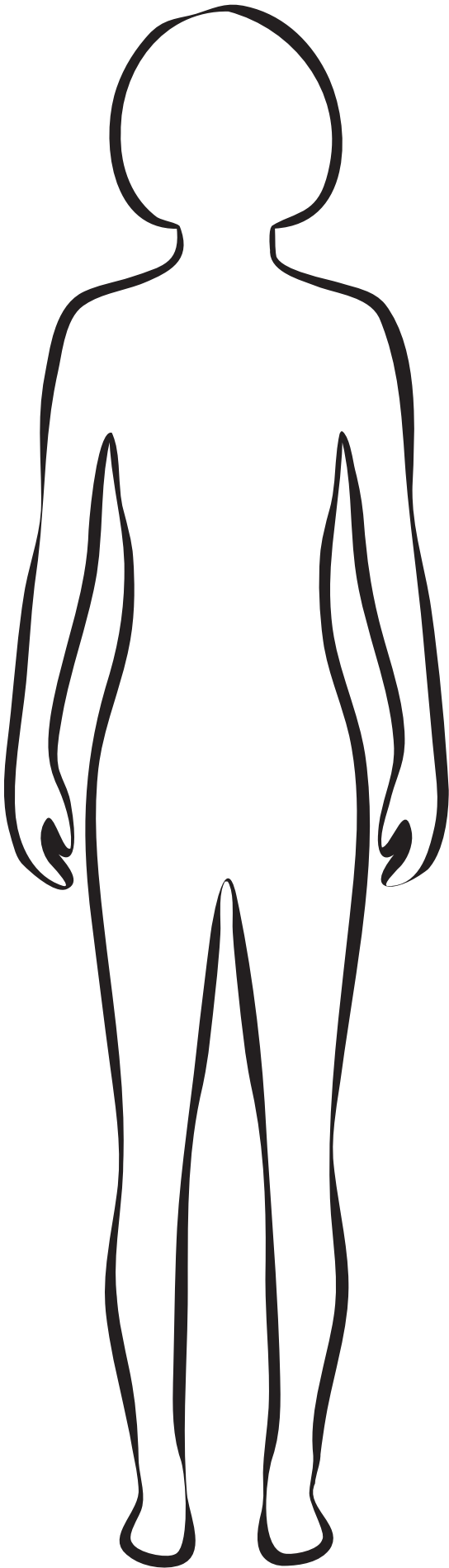

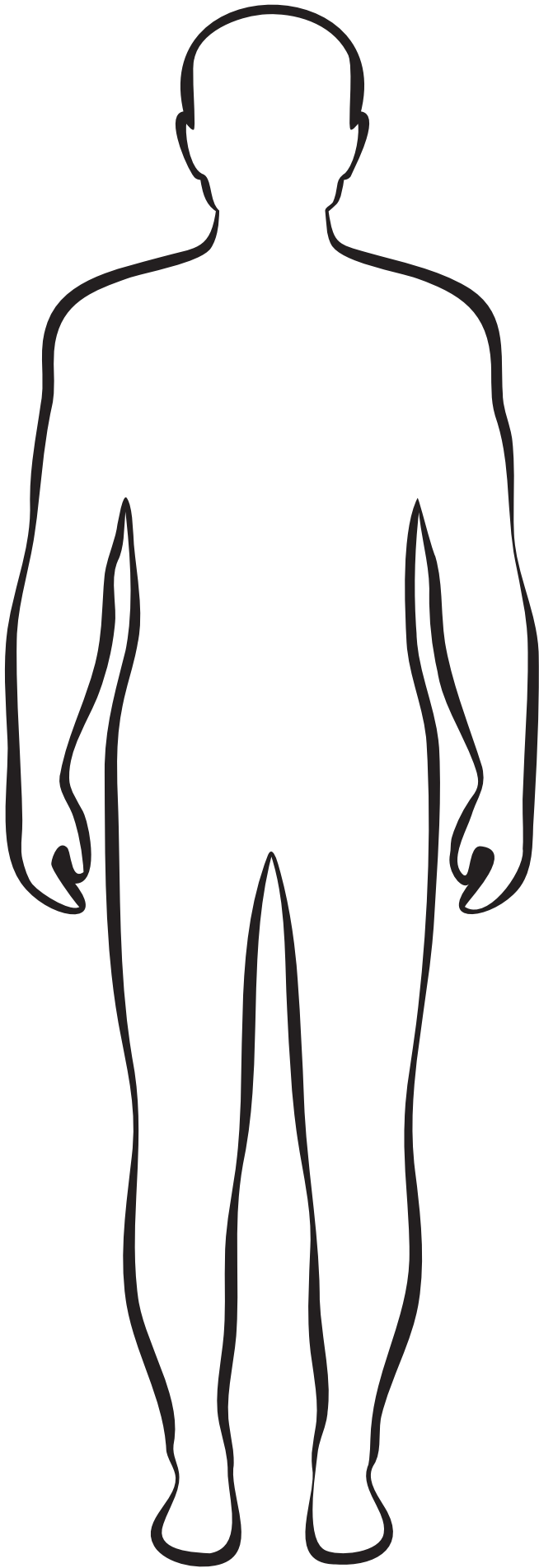

MERKINGAR Í SNIDAMÖPPUM

HEITI TÍMARITS:	NR.:	
SNIDHLUTAR:		
EFNISPRUFA	ÞVOTTALEIÐBEININGAR	
EFNISÞÖRF	MAGN	VERÐ
		KR.
		KR.
		KR.
		KR.
		KR.
VERÐ ALLS KR.		

NAFN: _____ SNIDASTÆRD: _____

SNIDHLUTAR, sniðörk A2		8. FRAM- OG BAKSTYKKI	
SNIDHLUTAR:			
EFNISPRUFA	ÞVOTTALEIÐBEININGAR	MAGN	VERÐ
EFNISÞÖRF			KR.
TEYGJA			KR.
			KR.
			KR.
			KR.
VERÐ ALLS KR.			

STUTTBOXUR

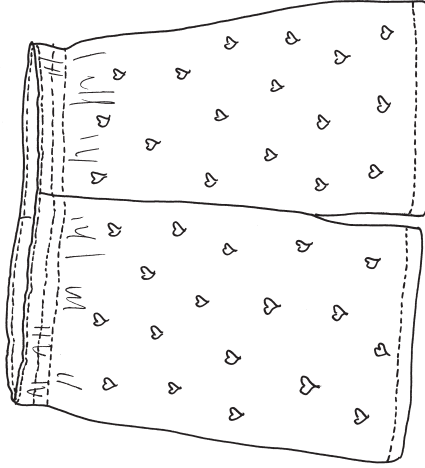

NAFN: _____ SNIDASTÆRD: _____

SNIDHLUTAR, 9. FRAMSTYKKI sniðortik A2	12. STROFF NEÐAN Á BOL		
10. BAKSTYKKI	13. STROFF Á ERMI		
11. ERMI	14. HÁLSLÍNING		
EFNISPRUFA	ÞVOTTALEIÐBEININGAR		
EFNISÞÖRF	MAGN	VERÐ	
SNÚRA			KR.
STROFFEFNI			KR.
			KR.
			KR.
			KR.
VERÐ ALLS KR.			

JOGGINGPEYSA / HETTUPEYSA

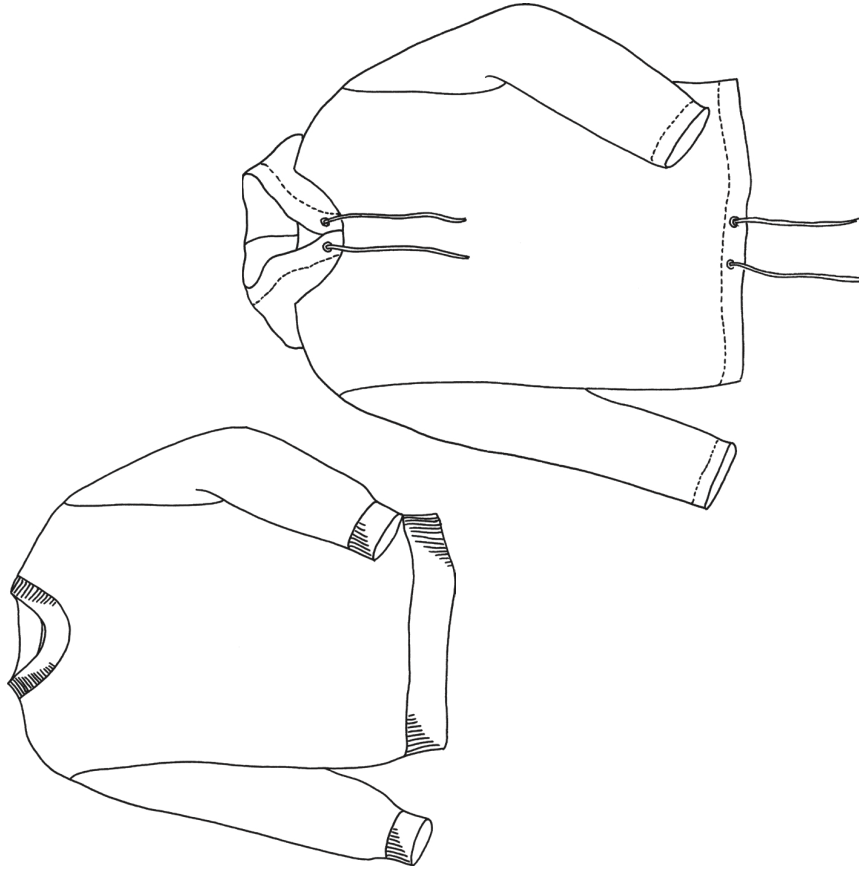

NAFN: _____ SNIDASTÆRD: _____

SNIÐHLUTAR, 8. MID-FRAMSTYKKI 12. ERMI sniðörk B1 9. HLIÐAR-FRAMSTYKKI 13. HETTA (FYRIR HETTUPEYSU) 10. BARMFÓÐUR 11. BAKSTYKKI 14. KRAGI (FYRIR JAKKA 15. VASI	ÞVOTTALEIÐBEININGAR		
EFNISPRUFA	ÞVOTTALEIÐBEININGAR		
EFNISPÖRF	MAGN	VERÐ	KR.
EFNISPRUFA	MAGN	VERÐ	KR.
FLÍSELÍN	MAGN	VERÐ	KR.
RENNILÁS	MAGN	VERÐ	KR.
SNÚRA	MAGN	VERÐ	KR.
VERÐ ALLS KR.	MAGN	VERÐ	KR.

HETTUJAKKI / JAKKI

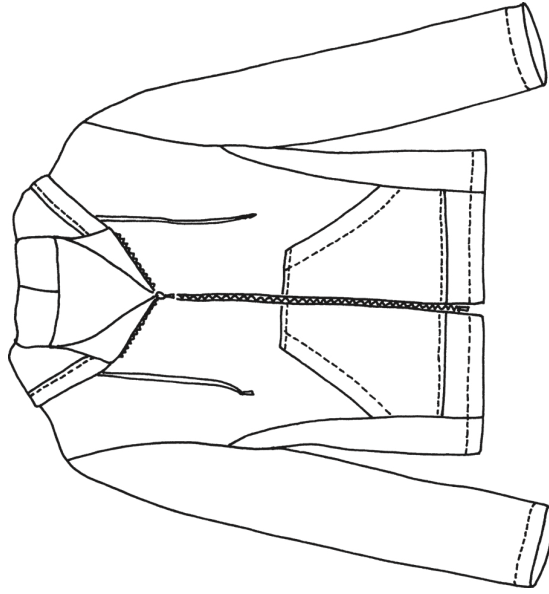

NAFN: _____ SNIÐASTÆRD: _____

SNIDHLUTAR, sniðörk B1	1. FRAMSTYKKI 2. BAKSTYKKI 3. STRENGLÍNING FRAM 4. STRENGLÍNING BAK			
EFNISPRUFA	ÞVOTTALEIÐBEININGAR			
EFNISPÖRF		MAGN	VERÐ	
EFNI			KR.	
FLÍSELÍN			KR.	
RENNILÁS			KR.	
KRÆKJA			KR.	
			KR.	
VERÐ ALLS KR.				

PÍLS

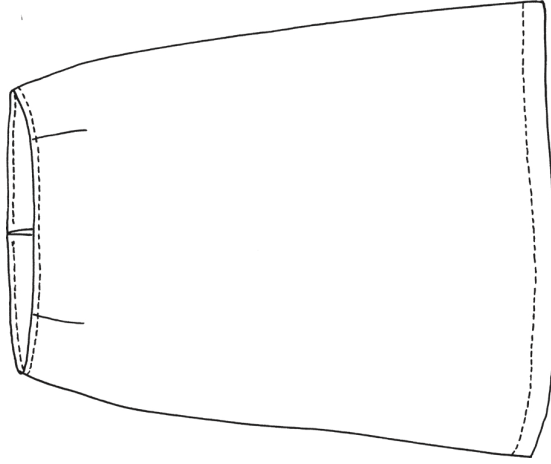

NAFN: _____ SNIDASTÆRD: _____

SNIDHLUTAR, sniðörk B1	5. FRAMSTYKKI 6. BAKSTYKKI 7. VASASTYKKI	ÞVOTTALEIÐBEININGAR	
EFNISPRUFA			
EFNISPÖRF		MAGN	VERÐ
EFNI			KR.
TEYGJA			KR.
SNÚRA			KR.
			KR.
			KR.
VERÐ ALLS KR.			

BUXUR / STUTTBUXUR

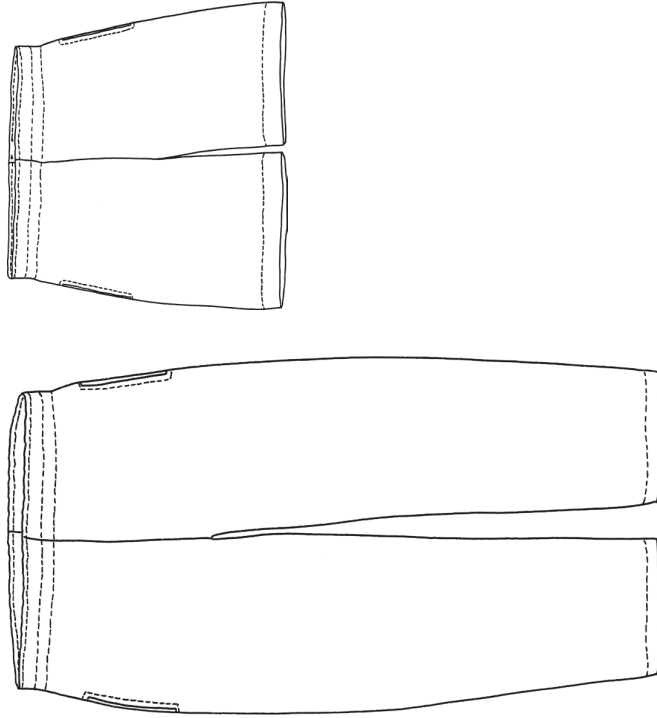

NAFN: _____ SNIDASTÆRD: _____

SNIDHLUTAR, sniðörk B2	16. FRAMSTYKKI 17. BAKSTYKKI 18. ERMI 19. HÁLSMÁLSLÍNING	EFNISPRUFA	FVOTTALEIÐBEININGAR	
			MAGN	VERÐ
		TEYGJANLEGT EFNI		KR.
				KR.
				KR.
				KR.
				KR.
		VERÐ ALLS KR.		

STUTTERMABOLUR / HLÝRABOLUR

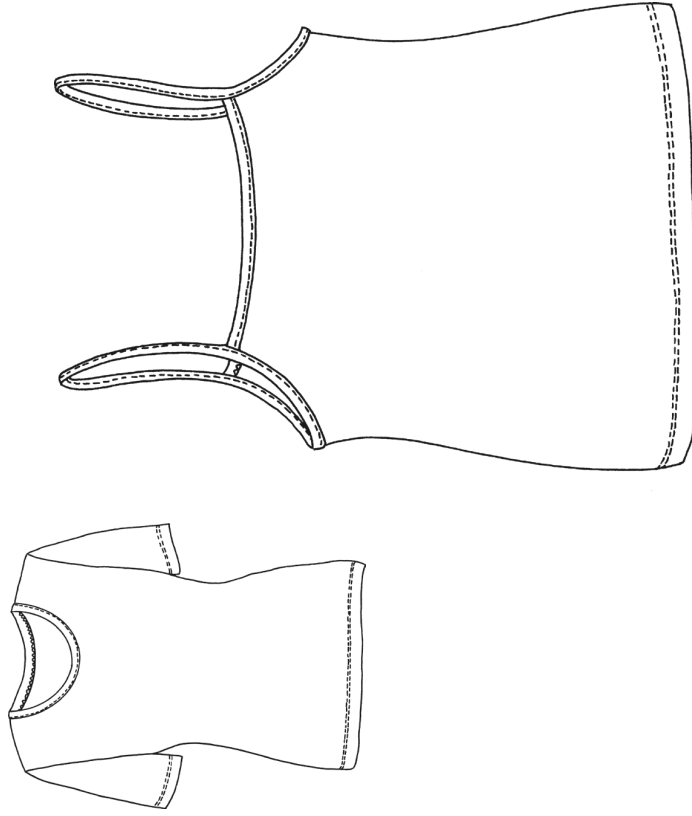

NAFN: _____ SNIDASTÆRD: _____

SNIDHLUTAR, sniðörk B2	20. FRAMSTYKKI 21. BAKSTYKKI 22. STRENGLÍNING AÐ FRAMAN 23. STRENGLÍNING AÐ AFTAN			
EFNISPRUFA	PVOTTALEIÐBEININGAR			
EFNISÞÖRF	MAGN		VERÐ	
TEYGJANLEGT EFNI				KR.
TEYGJA				KR.
				KR.
				KR.
				KR.
VERÐ ALLS KR.				

DANSBUXUR / ÆFINGASTUTTBUXUR

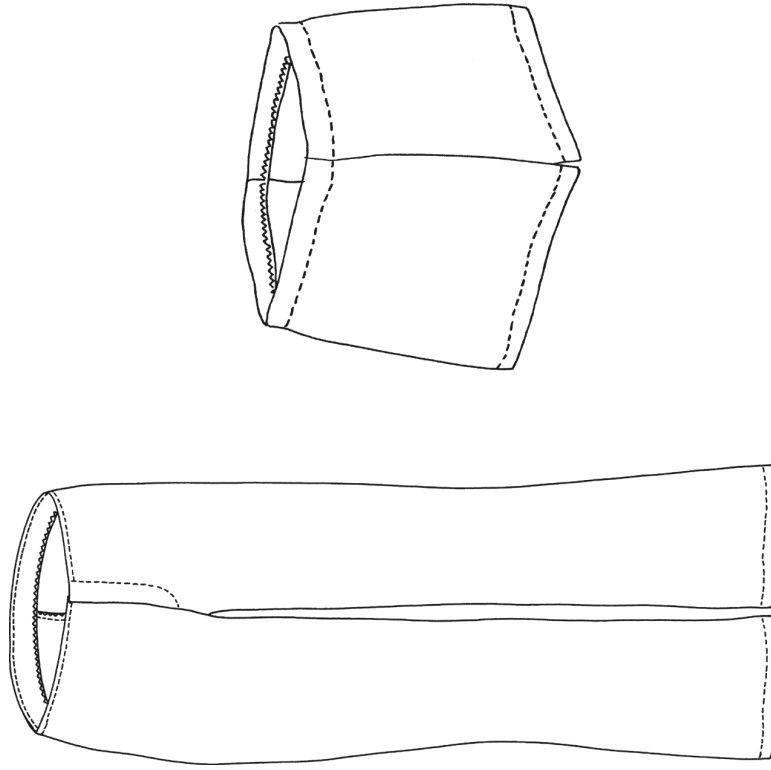

NAFN: _____ SNIDASTÆRD: _____

ORÐANOTKUN Í VÉLSAUMI

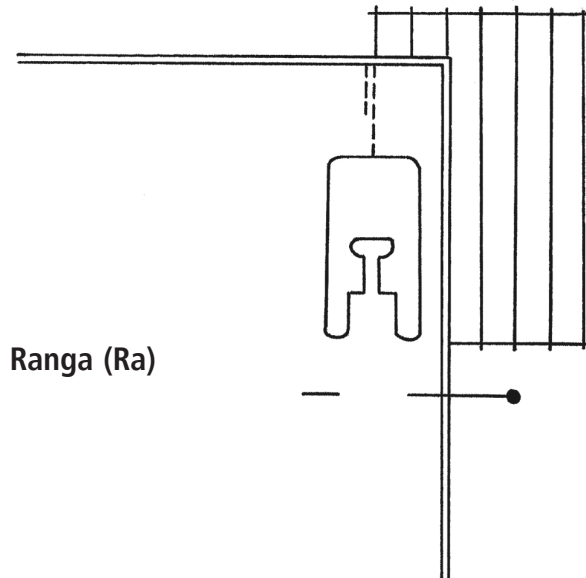
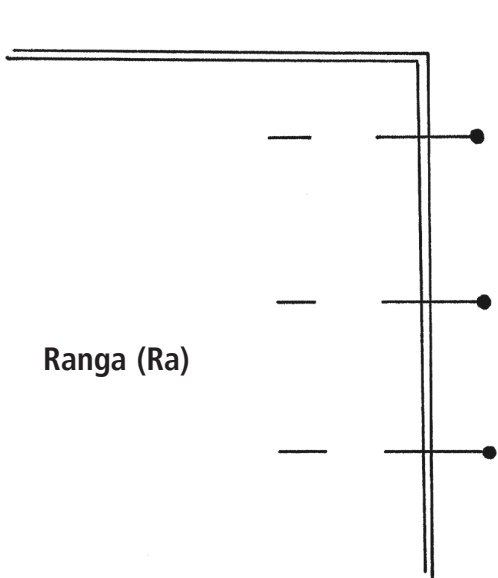

NÆLDU = Festu efnin saman með títuprjónum. Réttu snýr á móti réttu á efninu.

SAUMAÐU = Nældu og saumaðu beinsaum í saumavélinni eða í lokusaumavélinni án títuprjóna. Athugaðu breiddina á saumfarinu!

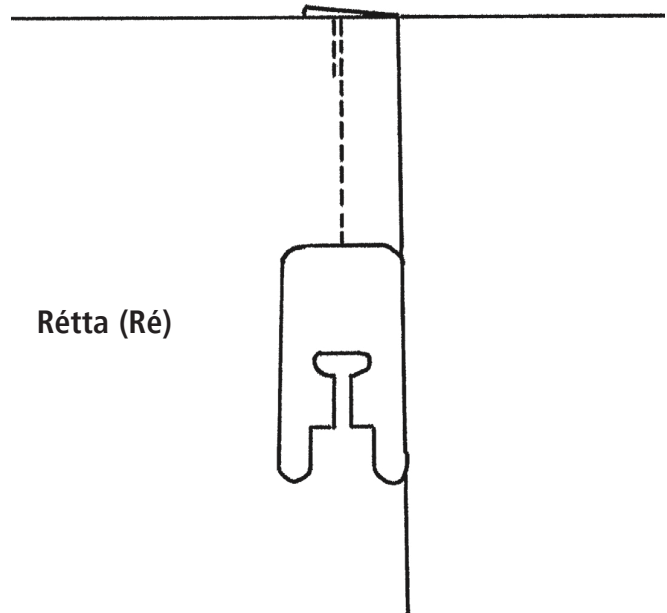
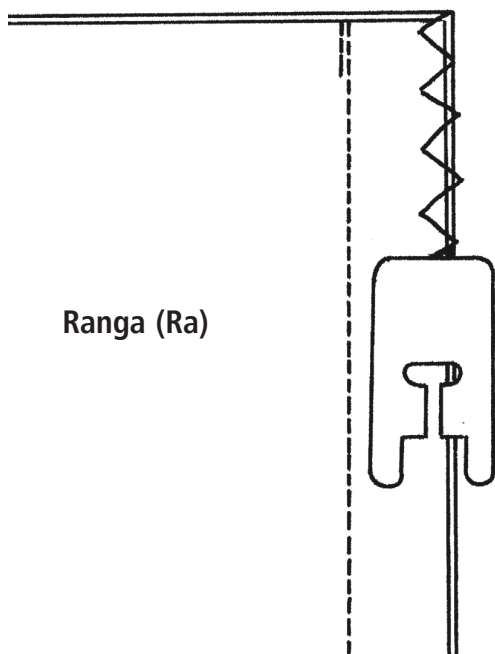

VÍXLSAUMAÐU = Vixlsaumaðu saumförin saman eða saumaðu þau í lokusaumavélinni. Athugaðu staðsetninguna á sporinu!

STINGDU = Saumaðu beinsaum yfir saumförin frá réttunni. Saumurinn eða stungan er sýnileg og festir saumfarið við flíkina.

SPORLENGD OG SPORBREIDD

BEINSAUMUR

SPORLENGD 3

SPORBREIDD 0

VÍXLSAUMUR

SPORLENGD 3

SPORBREIDD 5

MJÓR VÍXLSAUMUR

SPORLENGD 2

SPORBREIDD 2

ÞÉTT VÍXLSPOR-ÁSAUMUR

SPORLENGD 0,3–0,5

SPORBREIDD 3–5

ERMI MEÐ RYKKINGARÞRÆÐI

1. Stilltu saumavélina: beint spor
sporlengd 4–5
spenna á yfirtvinna 2–3
(eins og hnappagat)

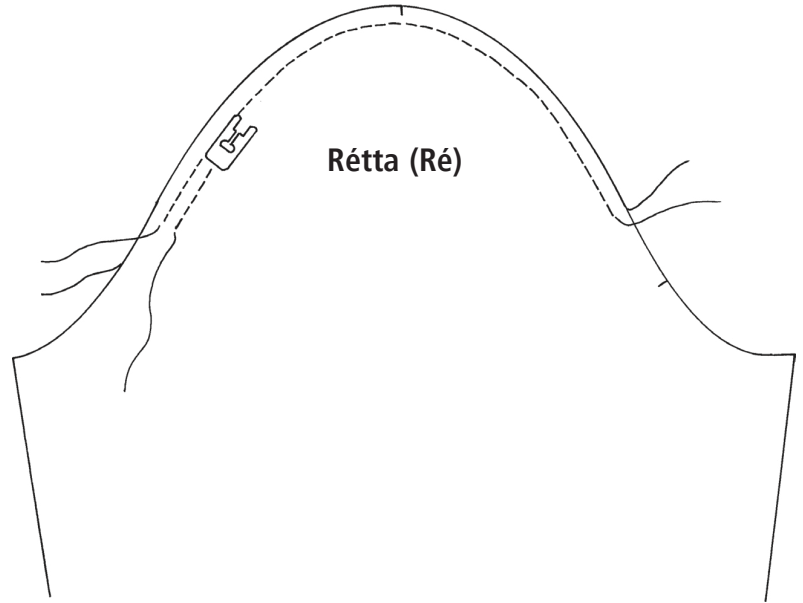

2. Saumaðu 2 beinsauma meðfram
sveigðri brún ermakúpunnar frá réttu:
fyrri sauminn saumfótarbreidd frá
efnisbrún, annan sauminn saumfótar-
breidd frá fyrri saumnum, réttan á
efni snýr upp.
Hvorki bakka við byrjun né við
enda saums!

3. Stilltu vélina aftur á venjulega stillingu.

4. Hnýttu endana saman öðrum megin
frá röngunni, togaðu svo varlega
í hinum megin frá. Sveigða brúnin
á að verða kúpt en gættu þess að
hún verði ekki rykkt.

5. Nældu og saumaðu ermina við
handveg á milli rykkingarþráðanna.

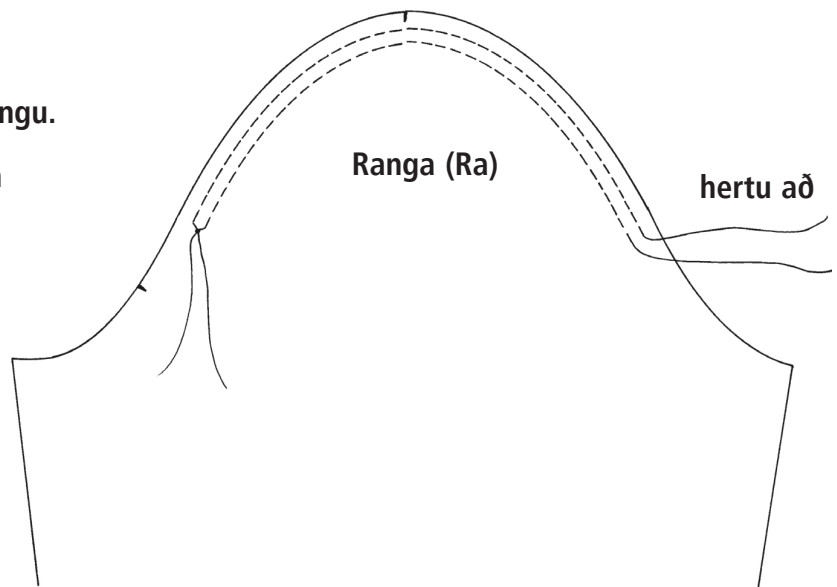

HVAÐ ER TVÖFÖLD NÁL?

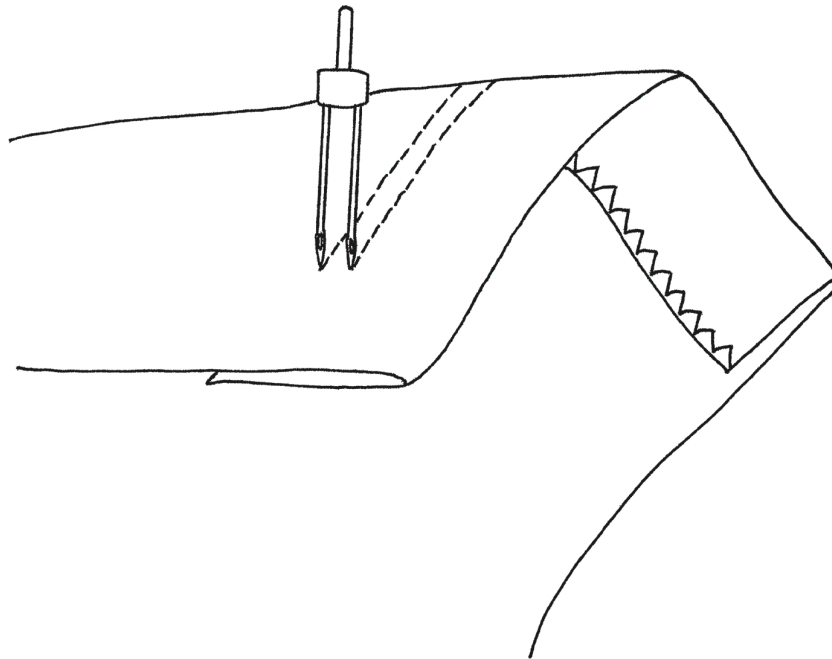

HVAÐ ER ÞETTA?

Tvöföld nál er saumavélanál sem er með tveimur nálum hlið við hlið.

HVAÐ GERIR HÚN?

Hún saumar tvo samhliða beinsauma á réttu efnisins og víxlsaum á röngunni.

Í HVAF ER HÚN NOTUÐ?

Tvöfalda nál er hægt að nota til að sauma beinsauma og falda á teygjanlegum efnum og skrautsauma á venjuleg efni.

HVERNIG ER HÚN NOTUÐ?

1. Skiptu um tvöfalda nál á sama hátt og venjulega saumavélanál, slétta hliðin efst snýr aftur.
2. Settu tvö tvinnakefli á tvinnastangirnar. Þræddu vélina með báðum tvinnaendum samtímis. Við spennustillinn eru tvinnarendarnir þræddir sitt hvorum megin og loks í sitt hvora nálina.
3. Stilltu saumavélina á beinsaum, sporlengd 4.
4. Saumaðu prufu og stilltu saumavélina eftir þörfum. Það er ekki hægt að sauma víxlspor með tvöfaldri nál!
5. Nældu fald með títuprjónum og saumaðu með tvöfaldri nál frá réttunni. Notaðu línurnar á stingplötunni til að sauma eftir.

Farðu varlega þegar þú saumar. Tvöfaldar saumavélanálar eru dýrar!

LOKUSAUMAVÉL – ÖRYGGISATRÍÐI

1. Þegar saumað er með lokusaumavél eru ekki notaðir tituprjónar! Tituprjónarnir geta farið auðveldlega á milli hnífa, eyðilaggt bitið og augun þín geta verið í hættu.
2. Settu efnið vandlega undir saumfótinn með því að lyfta honum upp að framanverðu.
3. Stýrðu þannig að hnífarnir skeri alltaf smávegis af brún efnisins.
4. Láttu staðsetningarkerkin standast á um leið og þú saumar.
5. Gættu þess að efnið haldist slétt undir saumfætinum svo vélin skeri ekki gat á efnið.
6. Ef það er nauðsynlegt að nota tituprjóna, festu þá í minnst 5 cm fjarlægð jafnhliða brúninni.

AÐ REKJA UPP LOKUSAUMSPOR

1. Klípptu á beinsauminn frá réttunni.

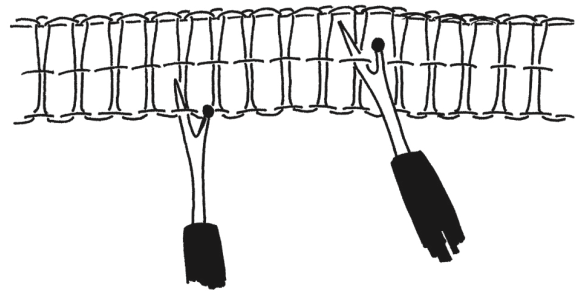



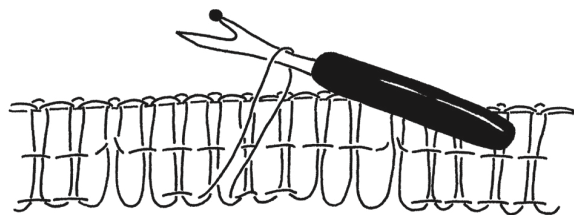

2. Dragðu beinsauminn úr með sprettuhníf. Það er auðveldast á þunnum efnum.

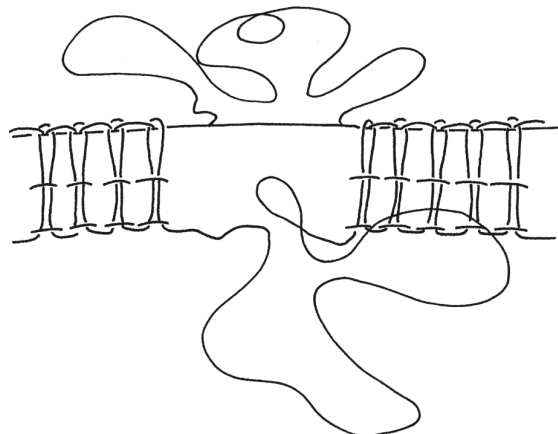

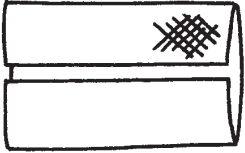

3. Gripsporin rakna upp sjálfkrafa.

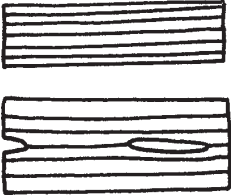

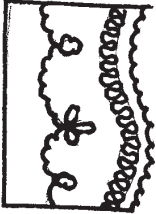
BORÐAR OG BÖND

Íslenska	Annað tungumál	Límdu sýnishorn
		
		
		
		
		

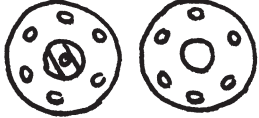
FESTINGAR

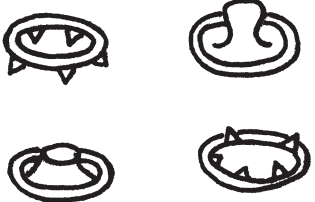
Íslenska	Annað tungumál	Límdu sýnishorn
		
		
		
		

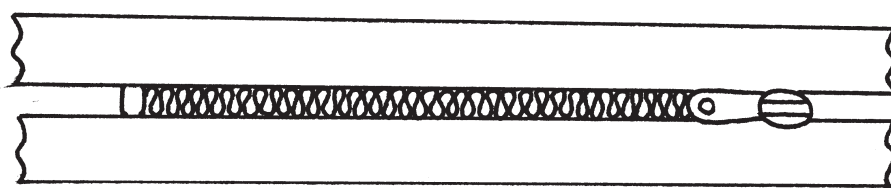

SAUMAÁHÖLD

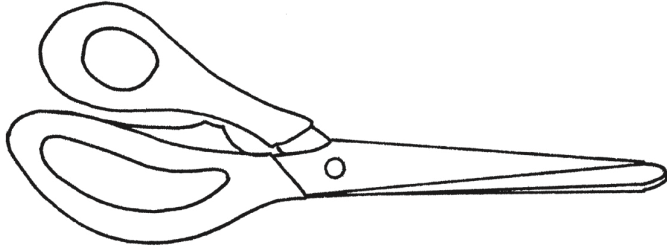

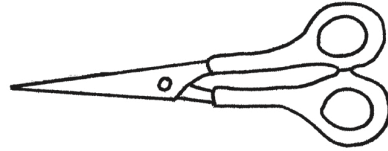

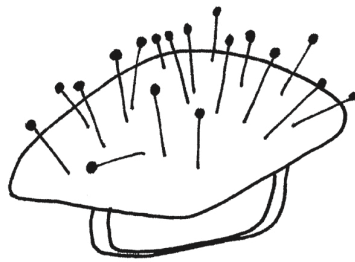
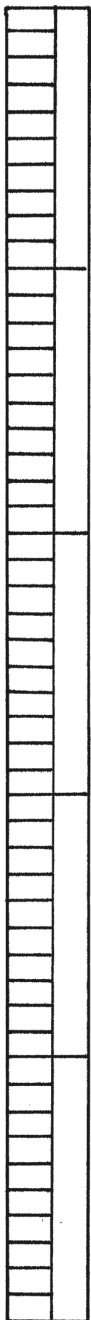



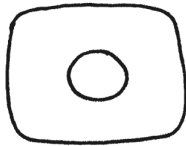

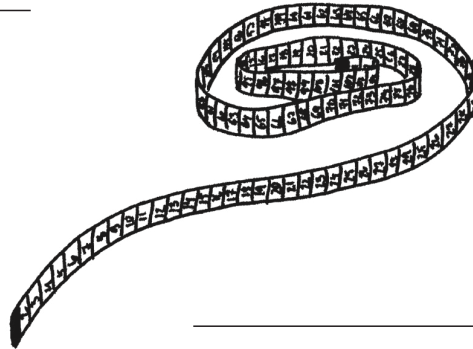

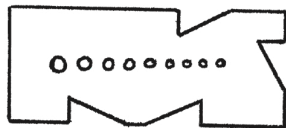

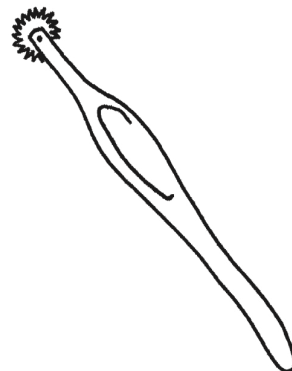

ÞJÁLFUNARSKÍRTEINI FYRIR SAUMAVÉLINA

Þetta verkefni hjálpar þér að læra að nota saumavélarnar í textílstofunni.

Verkefnið geturðu leyst sjálfstætt eða í samstarfi við bekkjarféлага sem fylgist þá með og staðfestir að þú hafir staðist verkefnið. Kynntu þér vel notkunarleiðbeiningar um saumavélina áður en þú byrjar á verkefninu.

Þú þarft straujaðan efnisbút og tvinna í lit sem sker sig vel frá efninu.

Fyrir aftan alla þessa upptalningu er reitur til að haka í.

Geymslustaður saumavélarinnar <input type="checkbox"/> Taka upp og ganga frá saumavél <input type="checkbox"/> Tengja fótstigið <input type="checkbox"/> Setja saumavélina í samband <input type="checkbox"/> Nota vinnuborðið á saumavélinni <input type="checkbox"/>	Saumaðu: 1. Beinsaum <input type="checkbox"/> 2. Víxlsaum <input type="checkbox"/> 3. Þrískiptan víxlsaum <input type="checkbox"/> 4. Mismunandi skrautspor <input type="checkbox"/> Stilla sporlengd <input type="checkbox"/>
Þræða efri tvinnann <input type="checkbox"/> Spóla (setja undirtvinna á spólu) <input type="checkbox"/> Staðsetning á spólu í spóluhúsinu <input type="checkbox"/>	Skipta um saumavélanál <input type="checkbox"/> Skipta um saumfót <input type="checkbox"/> Setja „tennur“ flytjarans í stingplötunni niður <input type="checkbox"/>
Stilla þráðaspennuna 1. Beinsaumur <input type="checkbox"/> 2. Víxlsaumur <input type="checkbox"/> 3. Hnappagöt <input type="checkbox"/>	Teiknaðu: Hnappagatafót Rennilásafót
Sauma hnappagat með þeim sem stillihnöppum sem þarf <input type="checkbox"/>	

Festu vélsaumsprufuna þína hér

_____ hefur fengið þjálfunarskírteini fyrir saumavél

VETRARKÁPA Á GÆLUDÝRIÐ

Efnisþörf:

- * ullarefni fyrir ytra byrðið (efnisþörf fer eftir stærð dýrsins)
- * bómullarflónel eða bómullarefni í fóður
- * smellur 6 stk.
- * tvinni
- * (endurskinsefni)

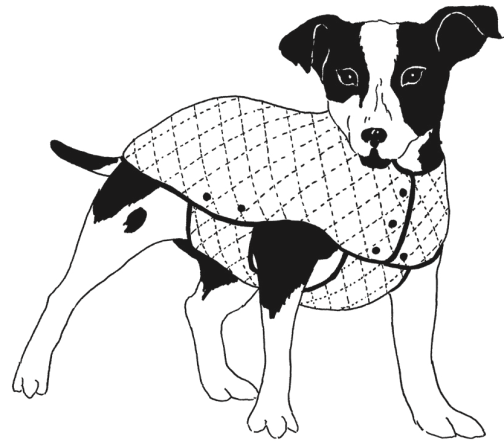

Sniðteikning:

1. Mældu baklengd á gæludýrinu frá hálsi að skottu/rófu, ummál bols þar sem hann er sverastur, ummál háls og millibil framfóta.

Lengd baks = _____ cm

Ummál bols = _____ cm

Ummál háls = ____ cm : 2 = ____ cm

Millibil framfóta = _____ cm

2. Teiknaðu rétthyrning, þar sem lengri hliðin er lengd baks + 1/2 ummál háls, og styttri hliðin er ummál bols.

Skiptu ummáli bols í þrennt og einnig lengd baks í þrennt. Afmarkaðu hvern reit með rétthyrningi.

LENGD BAKS	1/2 UMMÁL HÁLSMÁLS			
		1/3		1/3
				1/3
		1/3	1/3	1/3
UMMÁL BOLS				

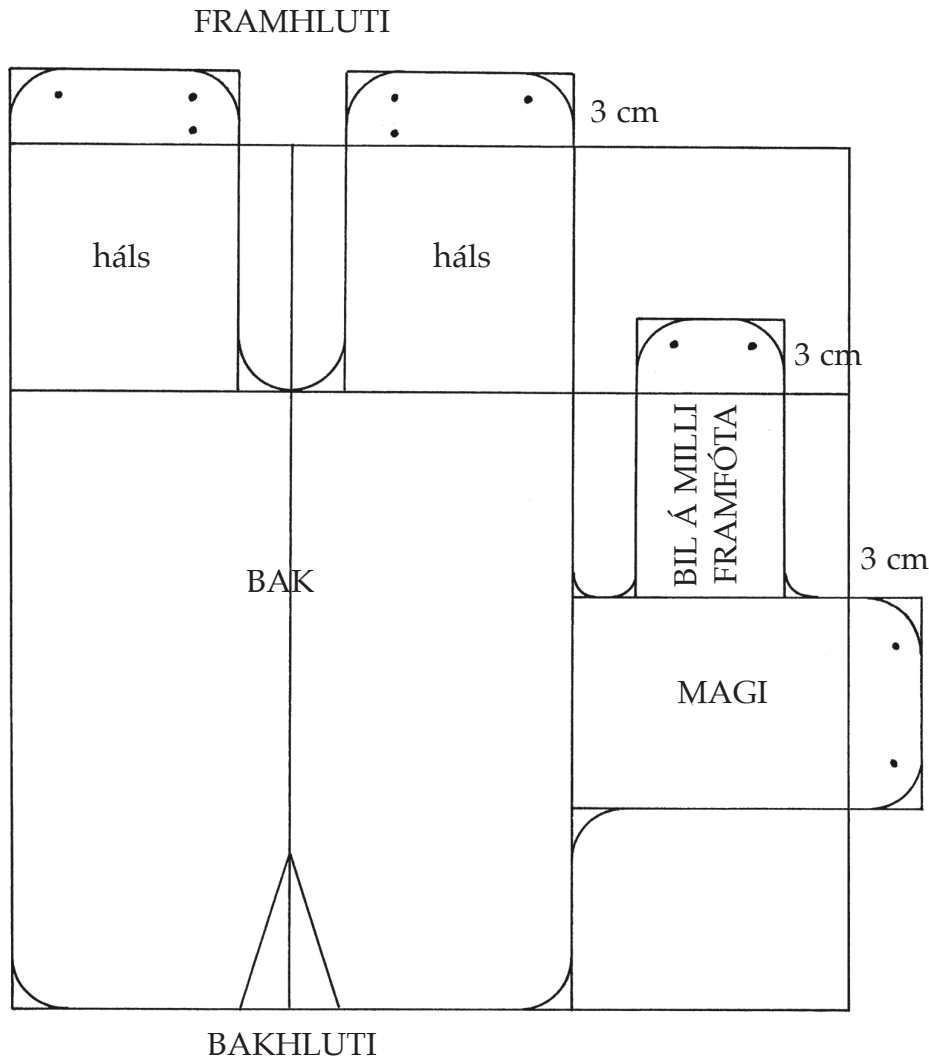

- Teiknaðu á sniðið op fyrir hálsmál eftir myndinni og þrengdu fremri hluta magans sem nemur breidd bilsins á milli framfóta. Teiknaðu sniðsaum á mitt bakið aftast.
- Bættu við sniðið 3 cm lengju fyrir smellur meðfram báðum háshlutum og meðfram hlið og fremst á magahluta. Rúnnaðu öll horn. Klipptu sniðið út. Mátuðu sniðið á gæludýrið þitt, áður en þú sniðir efni eftir því. Gerðu þær breytingar sem þarf.

Sníða:
 Leggðu ytra byrði og fóður saman með réttu á móti réttu. Leggðu sniðið á og nældu. Þráðréttan er miðlínan eftir endirlöngu bakinu. Bættu við 1 cm saumföllum. Merktu fyrir sniðsaumum. Klipptu.

Sauma:

- Saumaðu sniðsaumana og straujaðu þá.
- Nældu ytra byrði og fóður saman, réttu á móti réttu. Saumaðu brúnirnar með saumfótarbreidd frá brún, skildu eftir op á beinni hlið til að snúa við.
- Klipptu uppí saumför á sveigðum brúnum svo að þær herpist ekki saman þegar þú snýrð réttunni út. Snúðu kápunni við og straujaðu brúnirnar.
- Saumaðu fyrir opið í höndum. Saumaðu beinsaum saumfótarbreidd frá brún allan hringinn.
- Settu smellur á merkta staði. Ef vill má sauma mynd á kápunu úr endurskinsefni.

KRUMPUTEYGJA/SKRÖNSÍTEYGJA

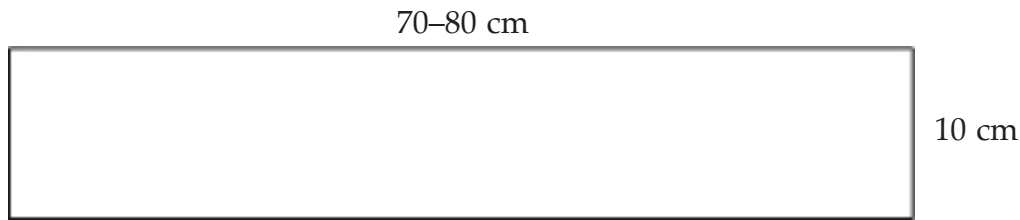

1. Klipptu efnislengju í krumputeygjuna. Það kemur betur út að hafa þunnt efni.

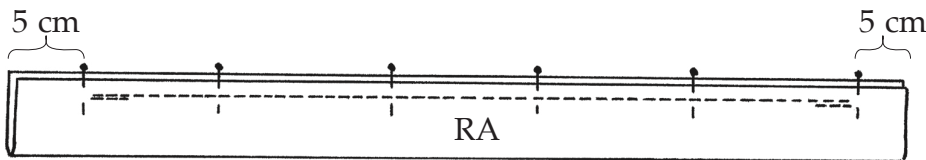

2. Brjóttu efnið tvöfalt eftir lengdinni með rönguna út og nældu brúnirnar saman. Saumaðu lengjuna saman með beinsaumi. Byrjaðu um 5 cm frá enda og saumaðu þar til 5 cm eru eftir að að hinum endanum.

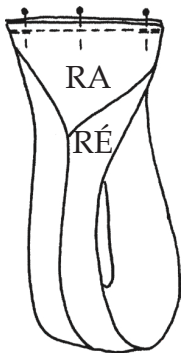

3. Snúðu lengjinni við með réttuna út. Saumaðu endana saman með réttu á móti réttu.

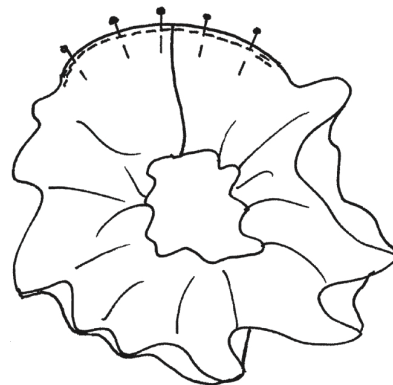
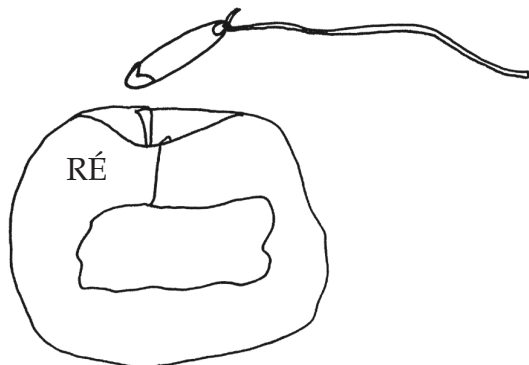

4. Þræddu teygju (um 15–20 cm) í gegnum göngin. Hnýttu teygjuendana saman.
5. Brjóttu brúnirnar á opin inn af, nældu og saumaðu fyrir opið.

HÁRBAND

Efnisþörf:

- * flauels- eða velúrbútar
- * 15 cm teygja, breidd 2 cm (-vatt)



Aðferð:

1. Klipptu 15 x 40 cm og 6 x 25 cm búta úr efninu. Ef þú vilt að hárbandið verði þykkara klipptu þá einnig 7 x 40 cm af vatti.
2. Brjóttu minni bútin tvöfaldan eftir lengdinni með rönguna út og saumaðu lengri hliðina saman með beinsaumi. Snúðu stykkinu við, gott að nota öryggisnælu.
3. Þræddu teygjuna inn í lengjuna með öryggisnælu. Festu teygjuendana vel beggja vegna með beinsaumi. Þá rykkist hárbandið.
4. Brjóttu stærri bútin eftir lengdinni með rönguna út. Leggðu vattið á aðra hliðina. Saumaðu.

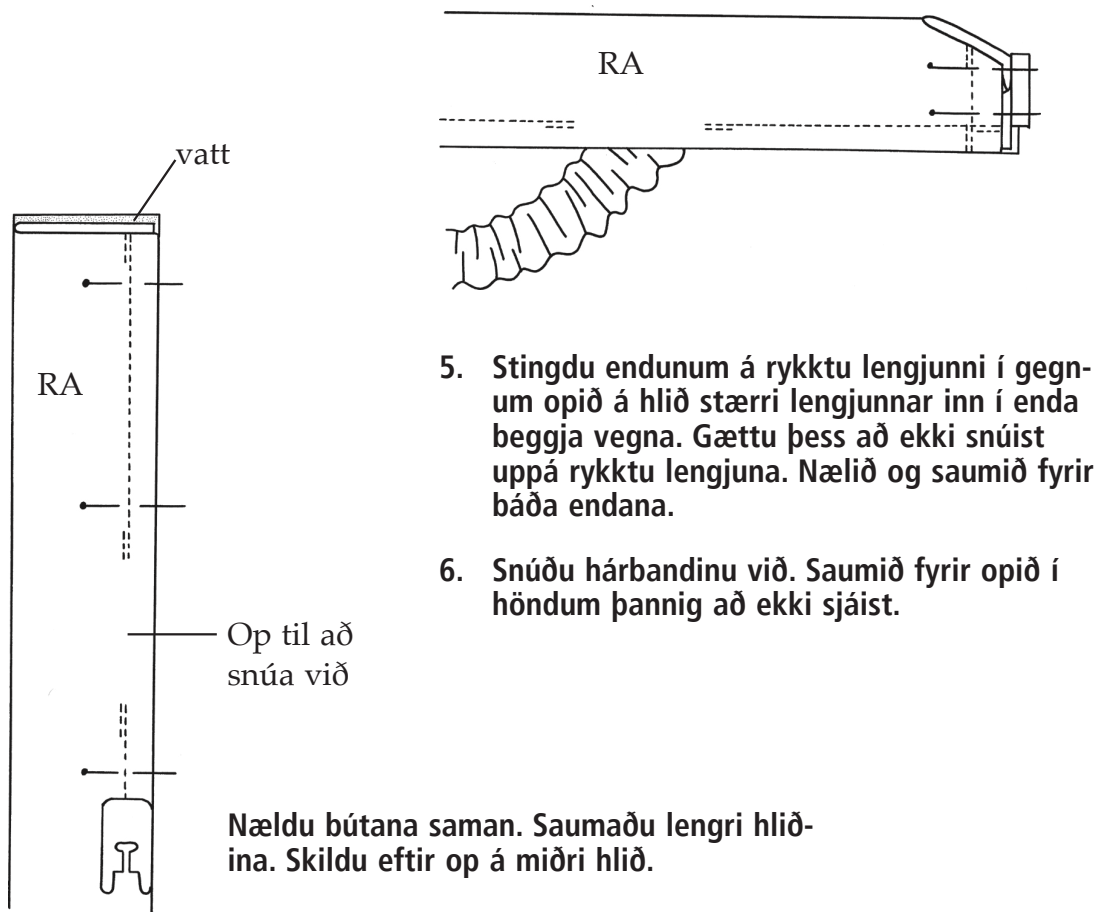

5. Stingdu endunum á rykktu lengjunni í gegnum opið á hlið stærri lengjunnar inn í enda beggja vegna. Gættu þess að ekki snúist uppá rykktu lengjuna. Nælið og saumið fyrir báða endana.

6. Snúðu hárbandinu við. Saumið fyrir opið í höndum þannig að ekki sjáist.

Nældu búтана saman. Saumaðu lengri hliðina. Skildu eftir op á miðri hlið.

PÚÐAVER/KODDAVER

Til að sauma púðaver eða koddaver þarftu efni í tveimur mismunandi litum. Þú getur skreytt miðbúttinn með tauprykki, vattstungu, ásaumi eða útsaumi.

Efnisþörf:

Litur 1: Miðbútur A 36 cm x 46 cm

Litur 2: Hliðarbútar B og C auk baks D 52 cm x 140 cm

Að sníða:

Það er gert ráð fyrir 1 cm saumförum á öllum bútum. Klípptu efnisbúтана eftir fyrirmælum. Það er í lagi að nýta jaðrana. Í miðjunni verður afgangsbútur.

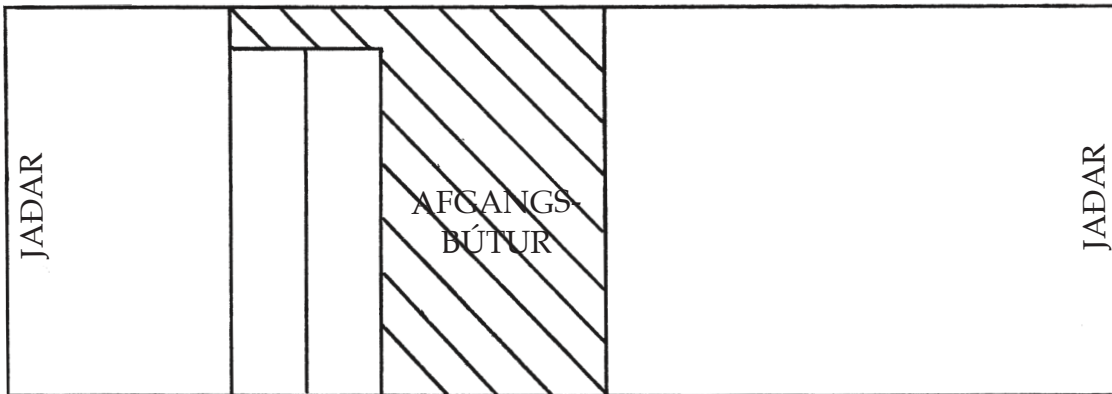
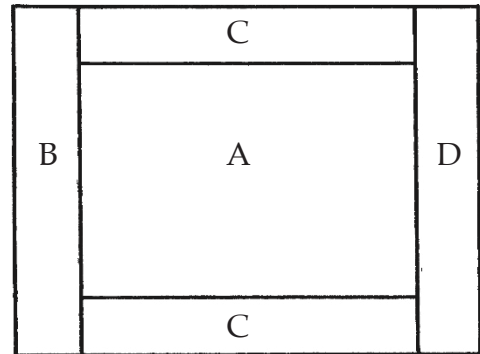

Hliðarbútar:

1 stk. B = 52 cm x 30 cm (við jaðar efnisins) 2 stk. C = 10 cm x 46 cm

Bakstykki:

1 stk. D = 52 cm x 69 cm (við jaðar)

Aðferð:

1. Skreyttu miðbúttinn áður en hliðarnar eru saumaðar við.

2. Nældu og saumaðu hliðarnar (C) við miðbúttinn (A). Víxlsaumaðu saumförin og straujaðu í átt að ytri brún.

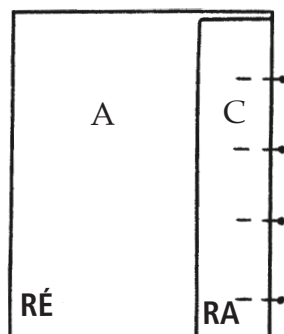

3. Leggðu hliðarbúttinn B yfir eina hlið miðbútsins (A + C + C), ekki nota jaðar. Nældu og saumaðu stykkinn saman. Víxlsaumaðu saumförin og straujaðu þau í átt að ytri hliðum.

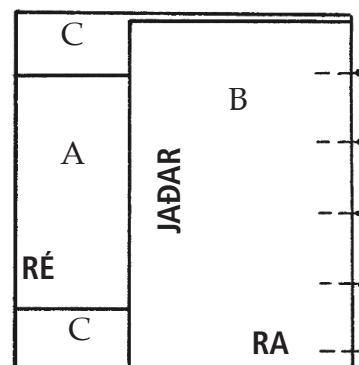

4. Leggðu bakstykkið D ofan á framstykkið (A + C + C). Láttu jaðarinn snúa frá framstykkinu. Nældu og saumaðu stykkinn saman. Víxlsaumaðu saumförin og straujaðu út frá miðju.

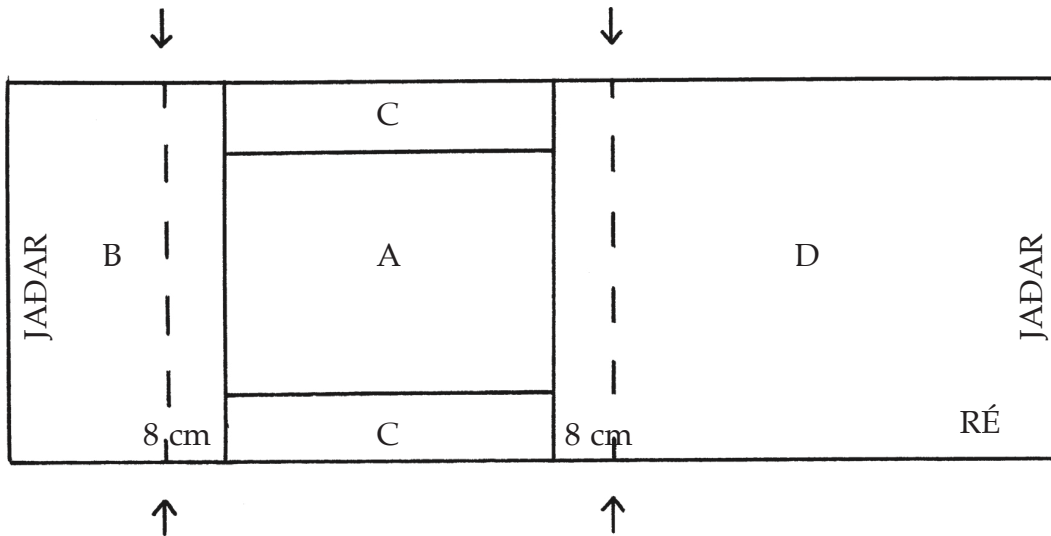

5. Merktu brotlínur með títuþrjónum.
6. Brjóttu bakstykkið yfir framstykkið D um títuþrjónamerkinguna. Réttan snýr inn. Jaðarinn leggst við títuþrjónamerkinguna á búi B.

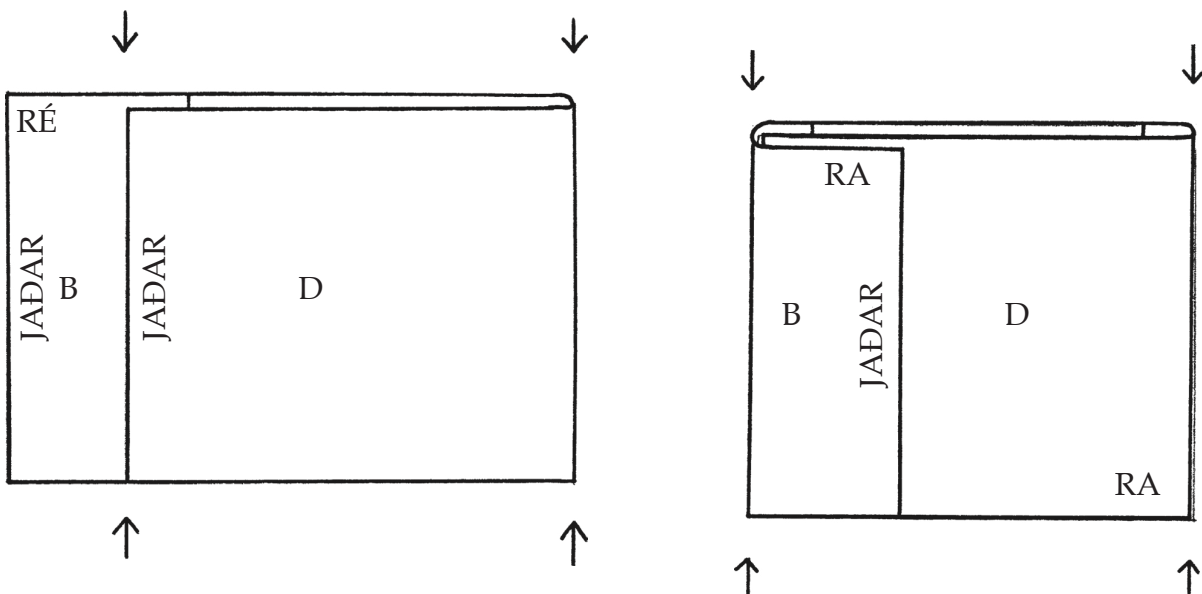

7. Brjóttu hliðarbúi B um títuþrjónamerkinguna yfir bakstykkið D.
8. Nældu hliðar púðaversins. Gættu þess að öll efnin leggjast rétt og saumist með. Beinsaumaðu og víxlsaumaðu hliðar púðaversins.
9. Snúðu púðaverinu yfir á réttu og straujaðu.

FÓÐRAÐUR POKI

1. Gerðu mynd úr bútasauri, vélarútsauri, tauprykki eða annarri skreytiaðferð eftir vinnulýsingum úr bókinni.

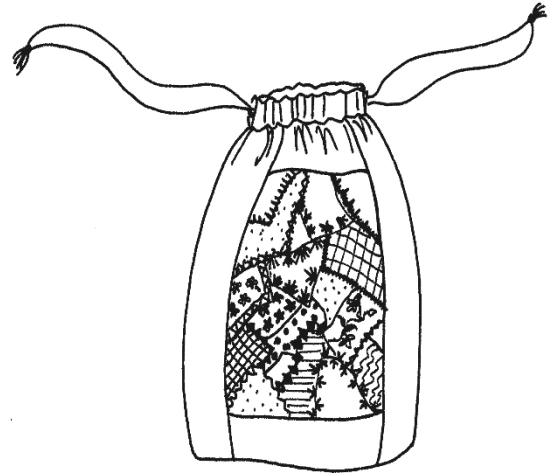
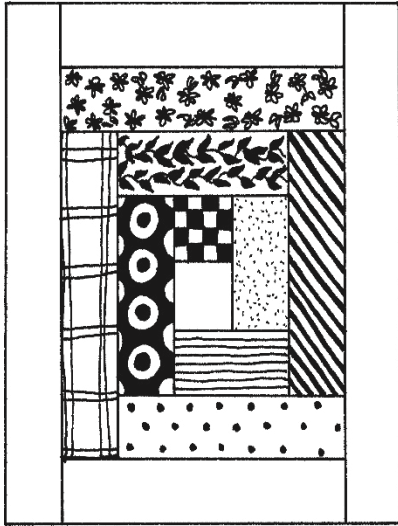

2. Rammaðu myndina inn:
 - Klipptu t.d. 6 cm breiða ræmu til að ramma inn myndina þína úr viðeigandi efni.
 - Rammaðu myndina inn með bjákkakofa aðferðinni.

3. Straujaðu verkefnið með mjúku undirlagi frá röngunni.

4. Klipptu tvær ræmur fyrir snúrugöng sem eru 5 cm breiðar og jafnlangar styttri hliðinni á verkefninu. Veldu efni í lit sem passar við.

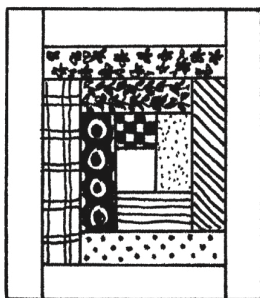
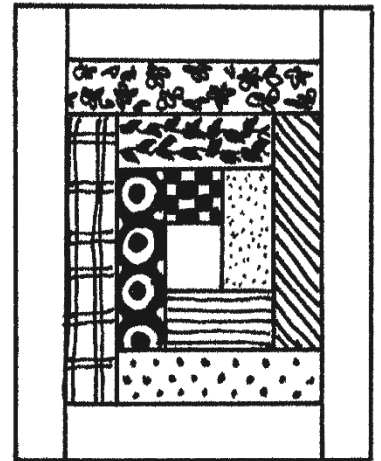

FRAMHLIÐ

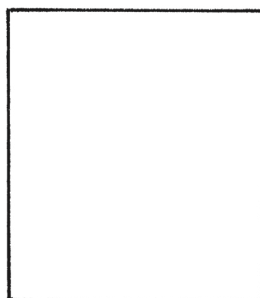

BAKHLIÐ

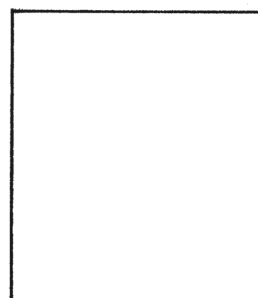

FÓÐUR

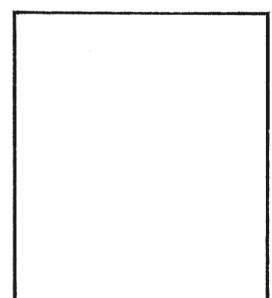

FÓÐUR

5. Klipptu heilt stykki fyrir bakhlutann úr efni í lit sem passar við framhlutann og tvo jafn stóra búta fyrir fóður úr afgangsefninu.

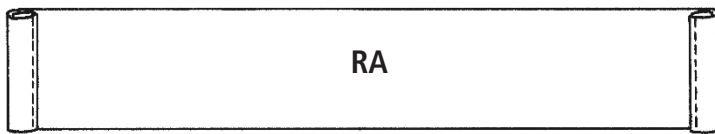

6. Saumaðu tvöfaldan fald á endana beggja vegna á ræmuna fyrir snúrugöngin

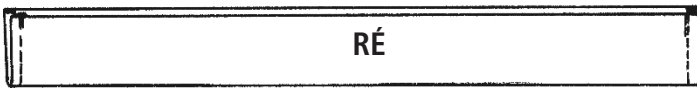

7. Brjóttu snúrugöngin tvöföld eftir endilöngu með réttu út og straujaðu.

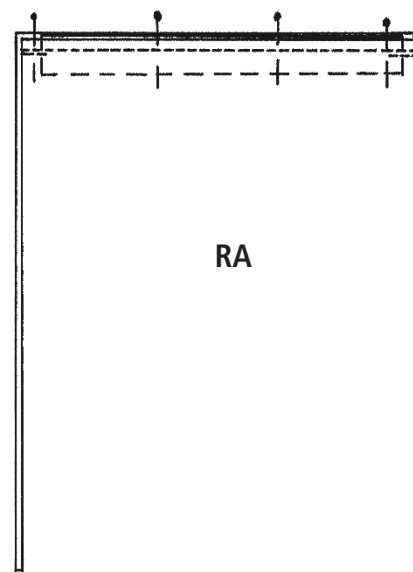
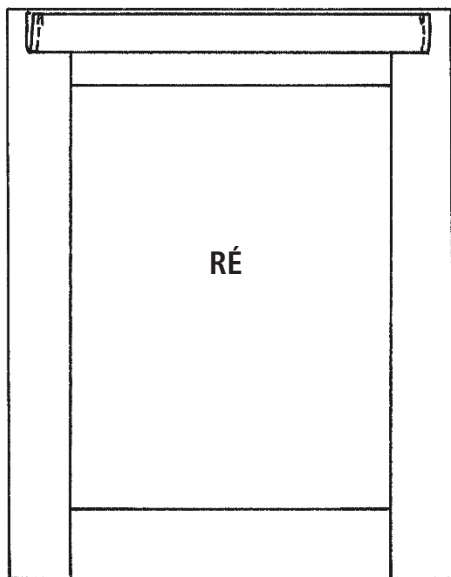

8. Leggðu aðra ræmuna fyrir snúrugöng við efri brún framhliðarinnar í miðju, með réttu á móti réttu. Leggðu fóðurbútin ofan á og nældu saman. Snúrugöngin verða á milli búta. Saumaðu saman. Gerðu bakhlið pokans alveg eins.

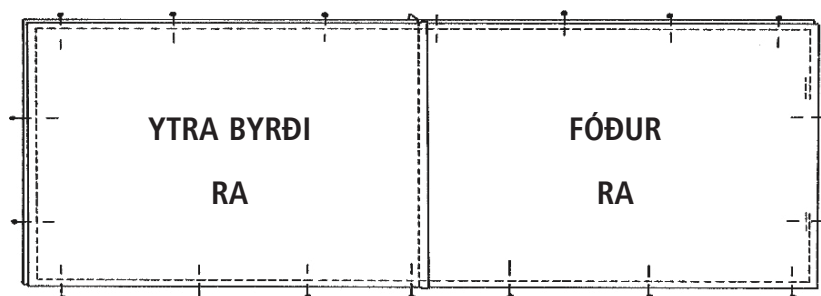

9. Leggðu framhlið + fóður og bakhlið + fóður flatt saman með réttu á móti réttu og nældu. Byrjaðu að næla frá miðju. Saumaðu pokann saman, en skildu eftir op á botni fóðursins til að snúa við.
10. Snúðu pokanum yfir á réttuna, brjóttu brúnir opsins inn á röngu og saumaðu saman nálægt brún. Búðu til snúru og þræddu í gegnum göngin.

BÓKARKÁPA EÐA PENINGAVESKI

Efnisþörf:

- * plasthúðað efni fyrir ytra byrðið og vasana
- * bómullarefni í fóðrið
- * flíselín til að styrkja fóðrið
- * plast fyrir ljósmyndavasann
- * 4 stk. af málmhornum fyrir veski (fæst í fönðurbúðum)
- * stuttur rennilás fyrir smámyntavasann

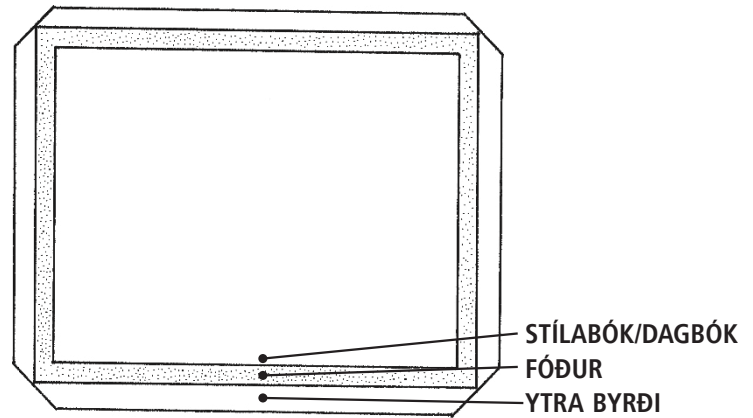
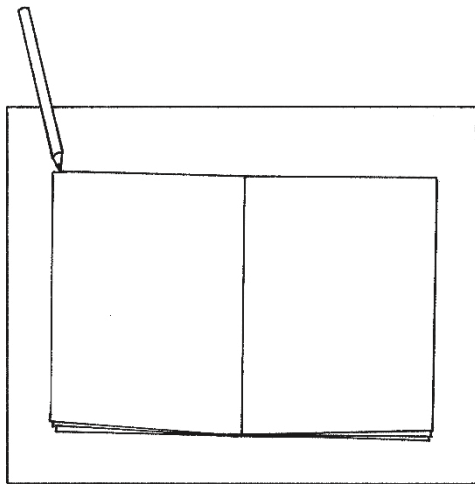
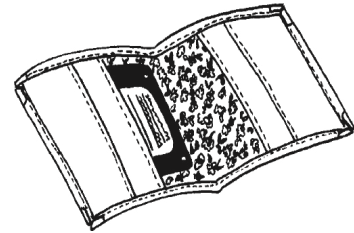
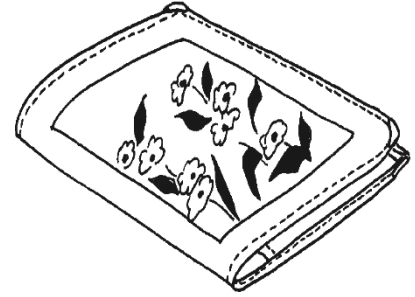

1. Taktu upp snið eða búðu til þitt eigið:

- * Teiknaðu snið eftir opinni dagbók eða stílabók. Bættu við 1 cm saumfari á fóðrið, 2 cm á ytra byrðið og skáklipptu hornin. Vasasniðið er jafnbreitt fóðrinu.
- * Sniðið passar fyrir stílabók í A6 stærð.

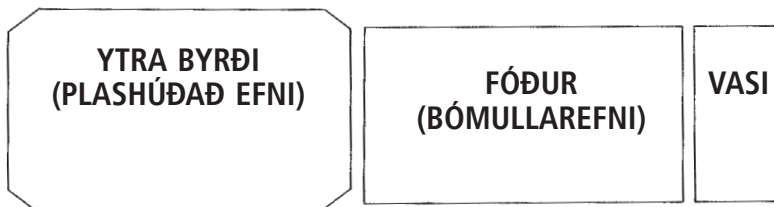

2. Klipptu ytra byrðið og eins marga vasa og þú vilt (2–4 stk.) úr plasthúðuðu efni eða þykku plastefni. Klipptu fóðrið og smámyntavasann úr bómullarefni. Athugaðu í hvað röð þú klippir svo efnin nýtist sem best.

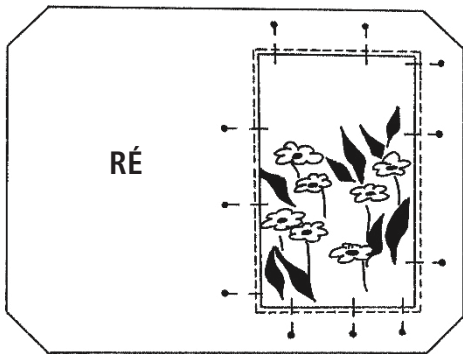

3. Mynd fest á framhlið:

- * Klipptu "glugga" á framhliðina, fjarlægð gluggans frá brún allan hringinn er minnst 3 cm.
- * Settu útsaumsverk, handmálað efni, munstrað efni eða annað í opið og finndu rétt sjónarhorn.
- * Nældu með tituprjónum og saumaðu með beinsaumi nálægt brúninni.
- * Snyrtu brúnirnar á myndinni frá röngu.

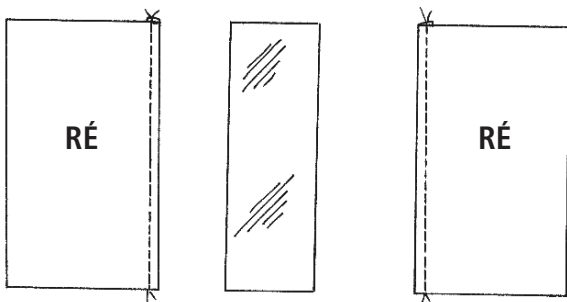

4. Samsetning:

- * Saumaðu fald á aðra lengri hlið vasanna, ekki samt á þykka plastefnið.
- * Saumaðu rennilás á smámyntavasann. Fóðraðu smámyntavasann: Saumaðu fóðrið við brún vasans, rétta á móti réttu, brjóttu fóðrið undir vasann og víxlsaumaðu brúnir vasans og fóðursins saman.
- * Straujaðu flíselín á röngu fóðursins ef efnið er þunnt.
- * Nældu vasana ofan á fóðrið og víxlsaumaðu brúnirnar. Vasarnir festast við fóðrið.
- * Settu ytra byrðið undir fóðrið með röngu á móti röngu.
- * Brjóttu brúnir ytra byrðisins 1 cm yfir á fóðrið allan hringinn og nældu.
- * Saumaðu með beinsaumi saumfótargreidd frá brún.

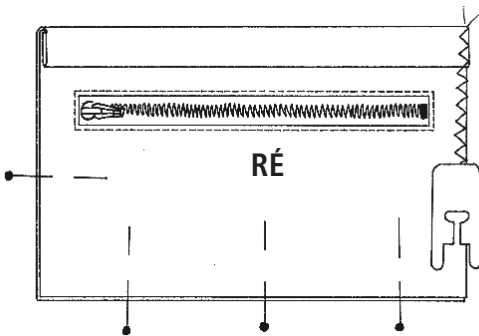

5. Settu smá dropa af lími á hornin og festu málmhornin varlega með hamri.

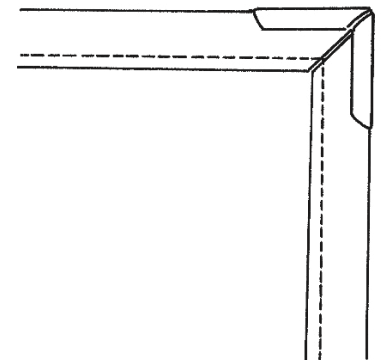
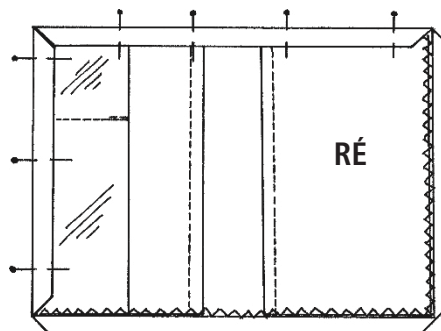
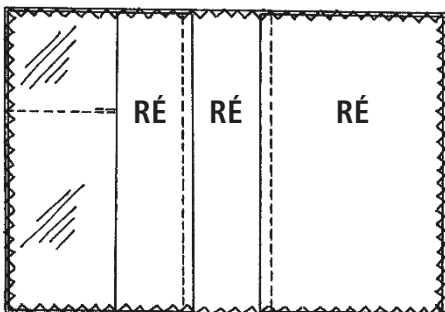

YTRA BYRÐI

FÓÐUR

OP HÁMARKS STÆRÐ

VASI HÁMARKS STÆRÐ

PLASTVASI

VEGABRÉFSVESKI

Efnisþörf:

- * bómullarefni um 15 cm x 50 cm
- * ofin bönd 75 cm
- * 2 stk. rennilásar, lengd 10 cm eða 15 cm

Sníða:

1. Bakstykkki 35 cm x 15 cm
2. Renningur 5 cm x 15 cm
3. Vasi 10 cm x 15 cm



Aðferð:

1. Klipptu stykkinn eftir uppgefnum málum
1 cm saumfar er innifalið.
2. Nældu rennilásinn á milli bakstykkis
og rennings.
3. Skiptu yfir í rennilásafót á saumavélinni.
Saumaðu rennilásinn á. Stingdu með
beinsaumi meðfram rennilásnum beggja
vegna frá réttunni.
4. Nældu og saumaðu hinn rennilásinn við
vasastykkið.
5. Brjóttu 1 cm innaf neðri brún vasans
fyrir saumfar. Nældu og saumaðu vasann
á bakstykkið.
6. Nældu og saumaðu aðra hlið rennilássins
á bakstykkið.
7. Staðsettu bandendana efst, þvert á brún
renningsins frá réttu. Gættu þess að
bandið sé ekki snúið. Festu bandið með
beinsaumi fram- og tilbaka.
8. Brjóttu vegabréfsveskið með réttu
á móti réttu. Bandið fer inn í veskið.
Skildu rennilásinn eftir opinn svo þú
getir snúið veskinu aftur við með
réttuna út.
9. Nældu hliðar og efri brún. Saumaðu með
1 cm saumfari. Víxlsaumaðu brúnirnar.
10. Snúðu veskinu við og straujaðu. Góða ferð!

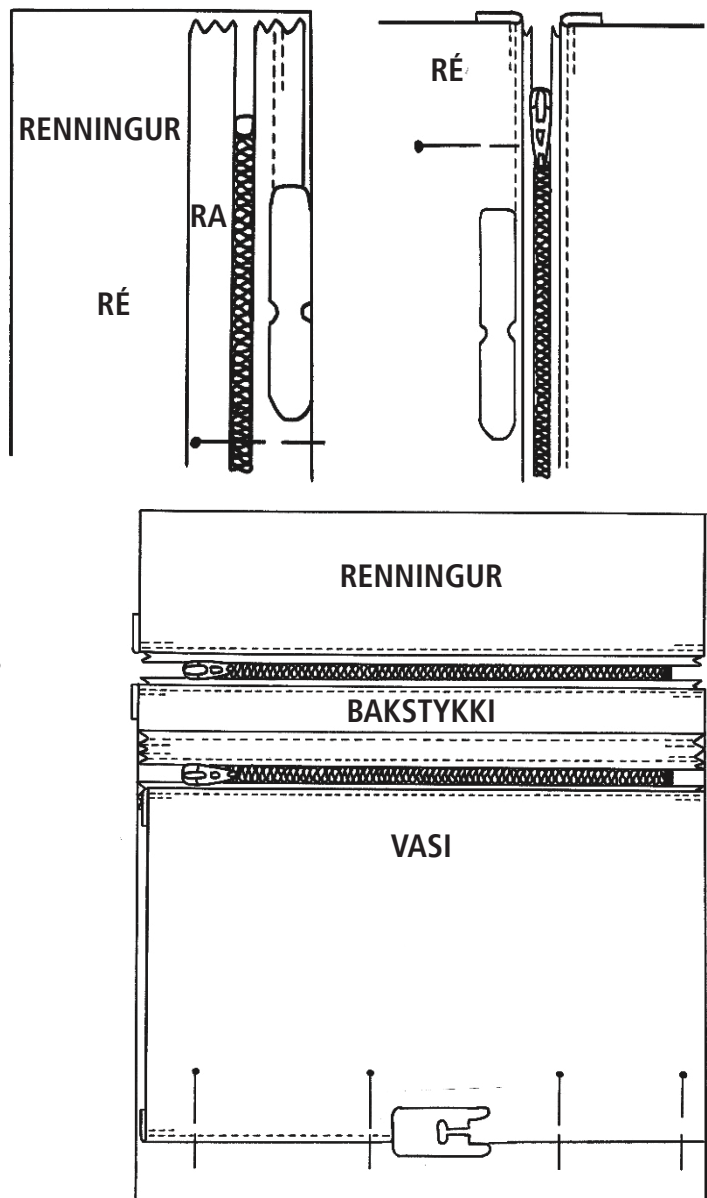

FÓÐRUÐ RENNILÁSABUDDA

Efnisþörf:

- * þéttofið bómullarefni eftir þinni hugmynd
- * rennilás

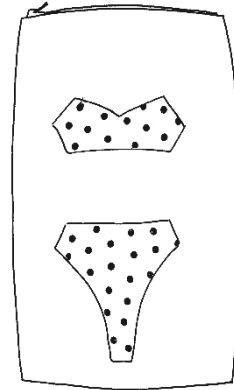
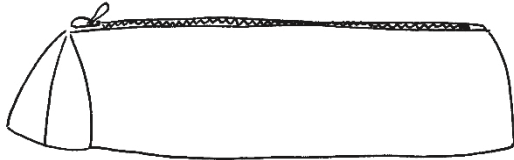

1. Ákveddu hvernig buddu þú vilt gera (snyrtibuddu, penna-veski, peningabuddu, íþróttapoka, veski, ferðatöskupoka...) og hve stór hún á að vera.
2. Teiknaðu sniðið. Efri brúnin verður að vera jafn löng rennilásnum. Ef þú vilt að buddan verði breiðari að neðan (t.d. 6 cm breiður botn), bættu þá við sniðið hálfri breidd (= 3 cm) við hvora hlið og við botninn.
3. Klipptu 2 x ytra byrði og 2 x fóður.
4. Ef það eiga að vera skreytingar eða annað á ytra byrðinu eða fóðrinu (vasar, myndir, merki...) þá þarf að huga að því núna.

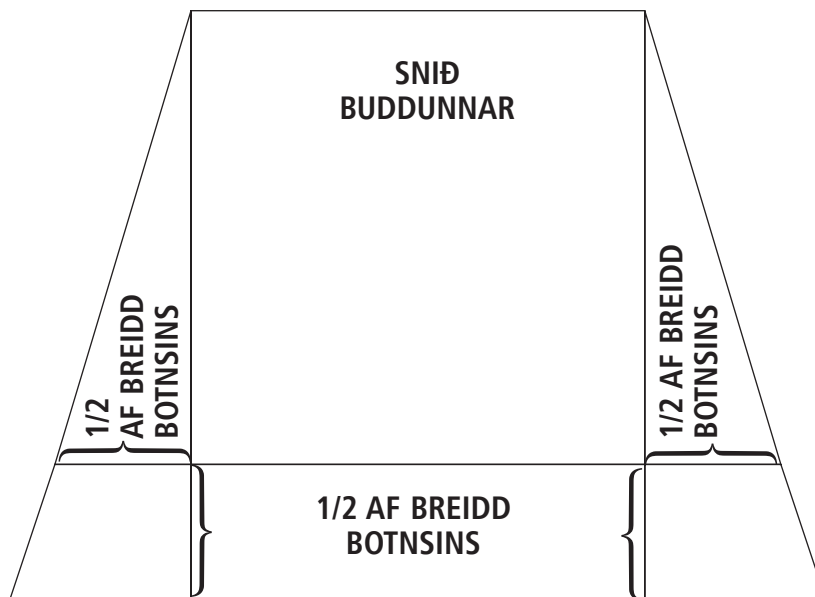

FÓÐRUÐ RENNILÁSABUDDA

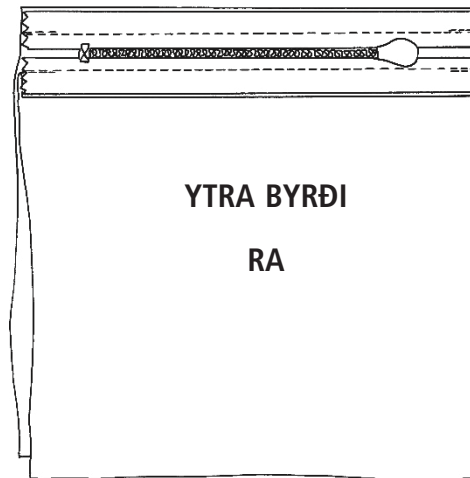
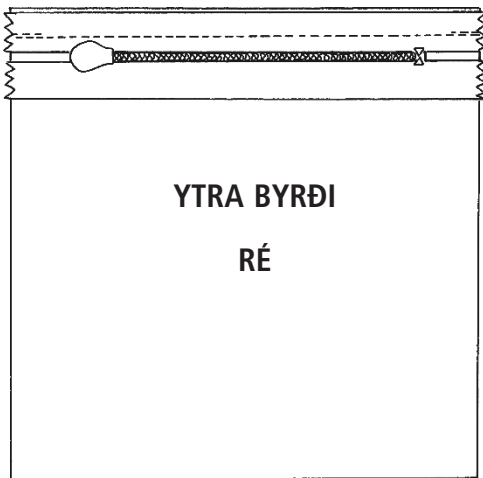

5. Nældu og saumaðu rennilásinn við efri hlið ytra byrðisins. Endar rennilássins eiga að liggja samhliða brún efnisins. Réttu rennilássins á að liggja á móti réttu efnisins.

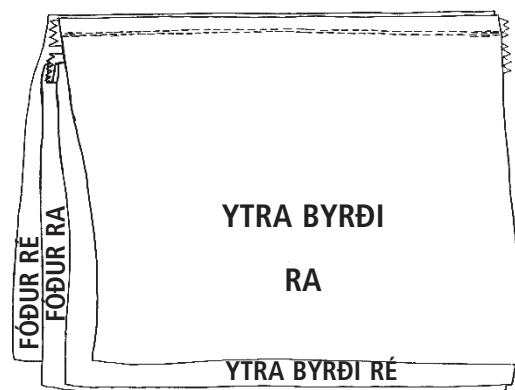
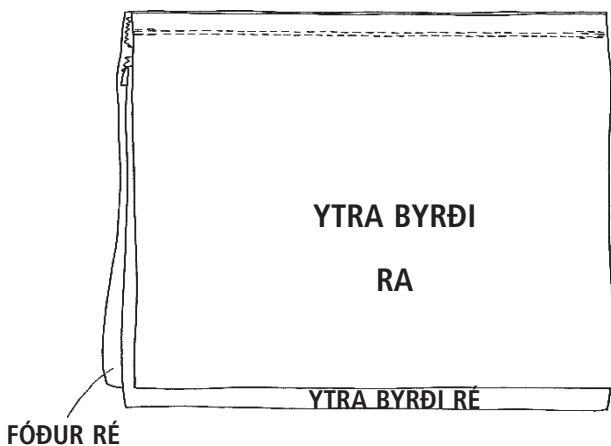

6. Nældu og saumaðu efri brún fódursins við rennilásinn þannig að rétta fódursins snúi að röngu rennilássins. Saumaðu eftir saumnum sem fyrir er. Rennilásinn verður á milli ytra byrðisins og fódursins.

FÓÐRUÐ RENNILÁSABUDDA

7. Opnaðu rennilásinn hálf leið.
8. Leggðu ytra byrðið yfir ytra byrði og fóður yfir fóður. Passaðu að rennilásinn liggi rétt og saumaðu hliðarnar saman. Skildu eftir op á miðjum botninum til að snúa við.
9. Klipptu af hornin af saumförinum. Ef þú ætlar að hafa botn á buddunni saumaðu þá þvert á hornin. Snúðu buddunni yfir á réttuna, brjóttu brúnir opsins inn á röngu og saumaðu saman nálægt brún.

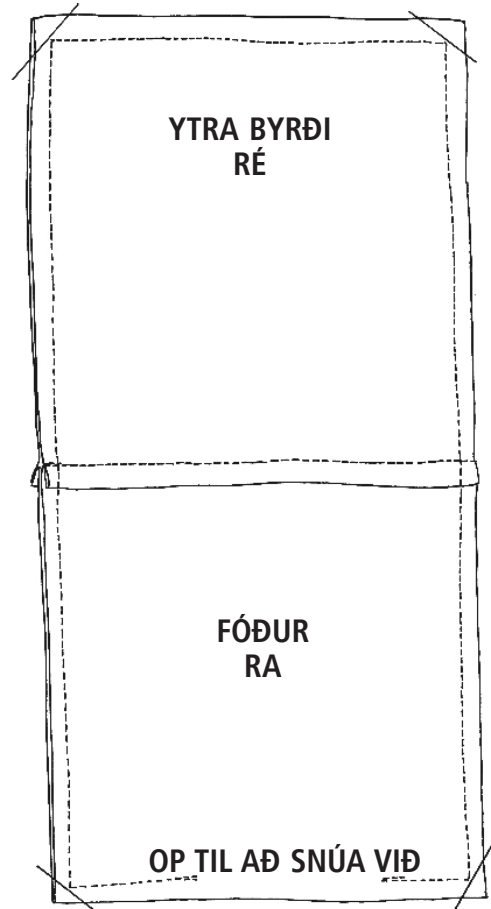
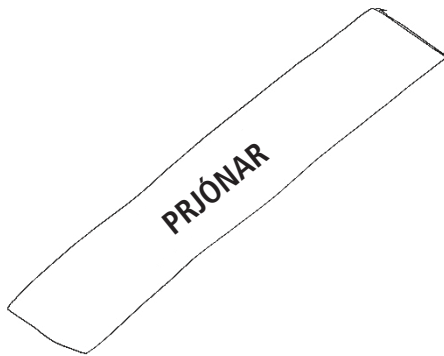

SÍMAHULSTUR

Efnisþörf:

- * bútur af þéttofnu bómullarefni
- * riflásbútur
- * 1 D-hringur
- * 1 lyklahringur
- * 1 m snúra

Klipptu:

- 1 x ytra byrði
- 1 x fóður
- 2 x efnislengjur
- 2 x styttri bönd (efnisræmur) fyrir hringina.

Merktu staðsetningu riflássins og bandsins fyrir hringina á efnið með fatapenna.

1. Brjóttu brúnirnar á lengri hliðinni inn að miðju og straujaðu. Þræddu aðra ræmuna í gegnum D-hringinn og hina í gegnum lyklahringinn. Brjóttu böndin tvöföld og saumaðu þau við á merktan stað með beinsaumi fram og til baka.

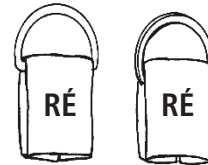
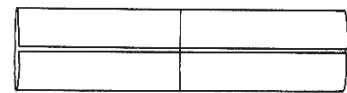

2. Saumaðu mýkri hluta riflássins á aðra lengjuna og harðari hluta riflássins á merktan stað á ytra byrðinu.

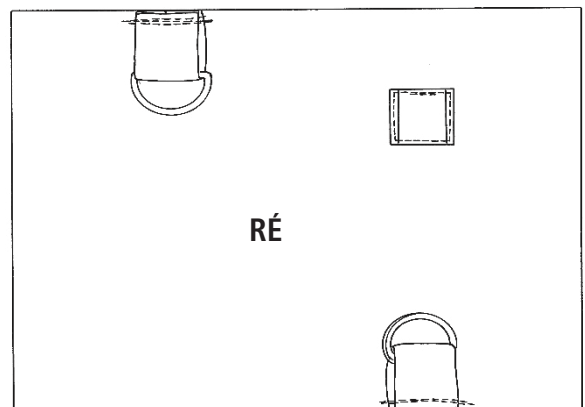
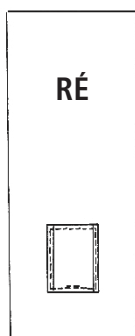

SÍMAHULSTUR

3. Saumaðu lengjurnar tvær saman eftir brúnunum, réttu á mótí réttu. Snyrtu saumförin á hornum. Snúðu yfir á réttuna og ýttu hornunum út með grófum þrjóni. Straujaðu og stingdu brúnirnar.

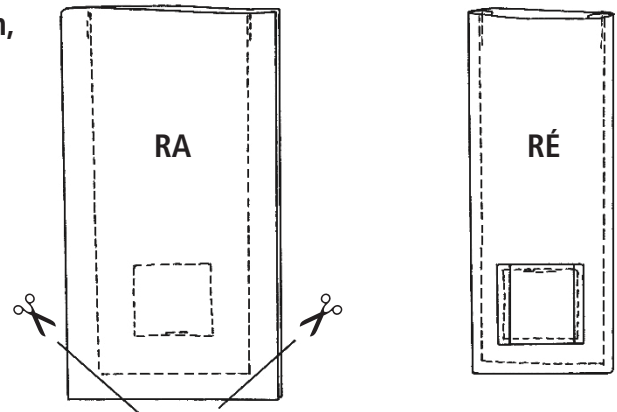

4. Saumaðu lengjuna með riflásum upp, ofan á bandið með D-hringnum.

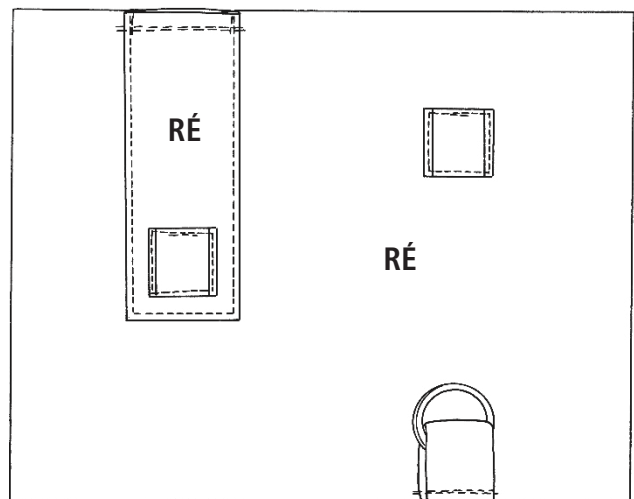

5. Saumaðu fóðrið og efri brún símahulstursins saman, með réttu á mótí réttu.

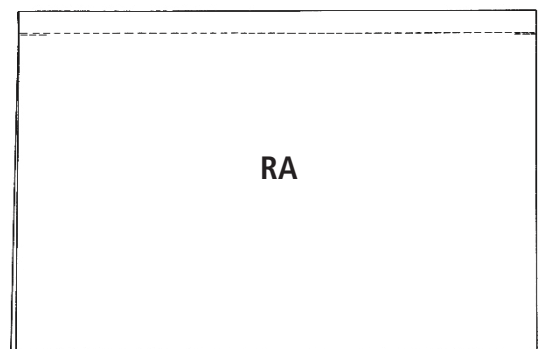

SÍMAHULSTUR

6. Opnaðu hulstrið og brjóttu það tvöfalt eftir lengdinni. Saumaðu hliðar og botn ytra byrðis. Snyrtu saumförin á hornum. Snúðu hulstrinu við með réttuna út og ýttu hornunum út með grófum þrjóni.

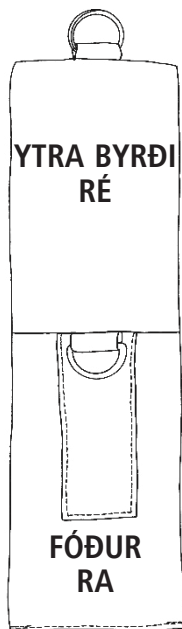
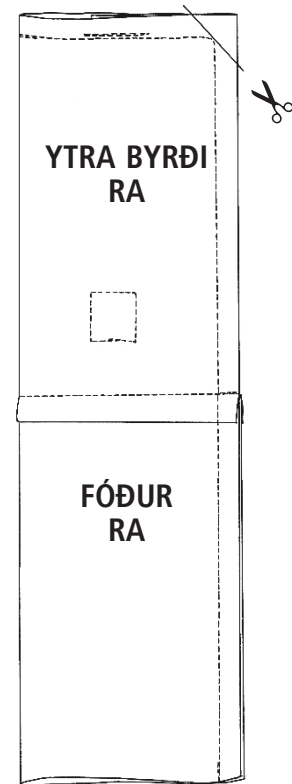

7. Brjóttu brúnir opsins á fóðrinu inn á röngu og saumaðu saman nálægt brún. Stingdu fóðrinu inn í hulstrið.
8. Þræddu snúruna í gegnum D-hringinn.

SÍMAHULSTUR

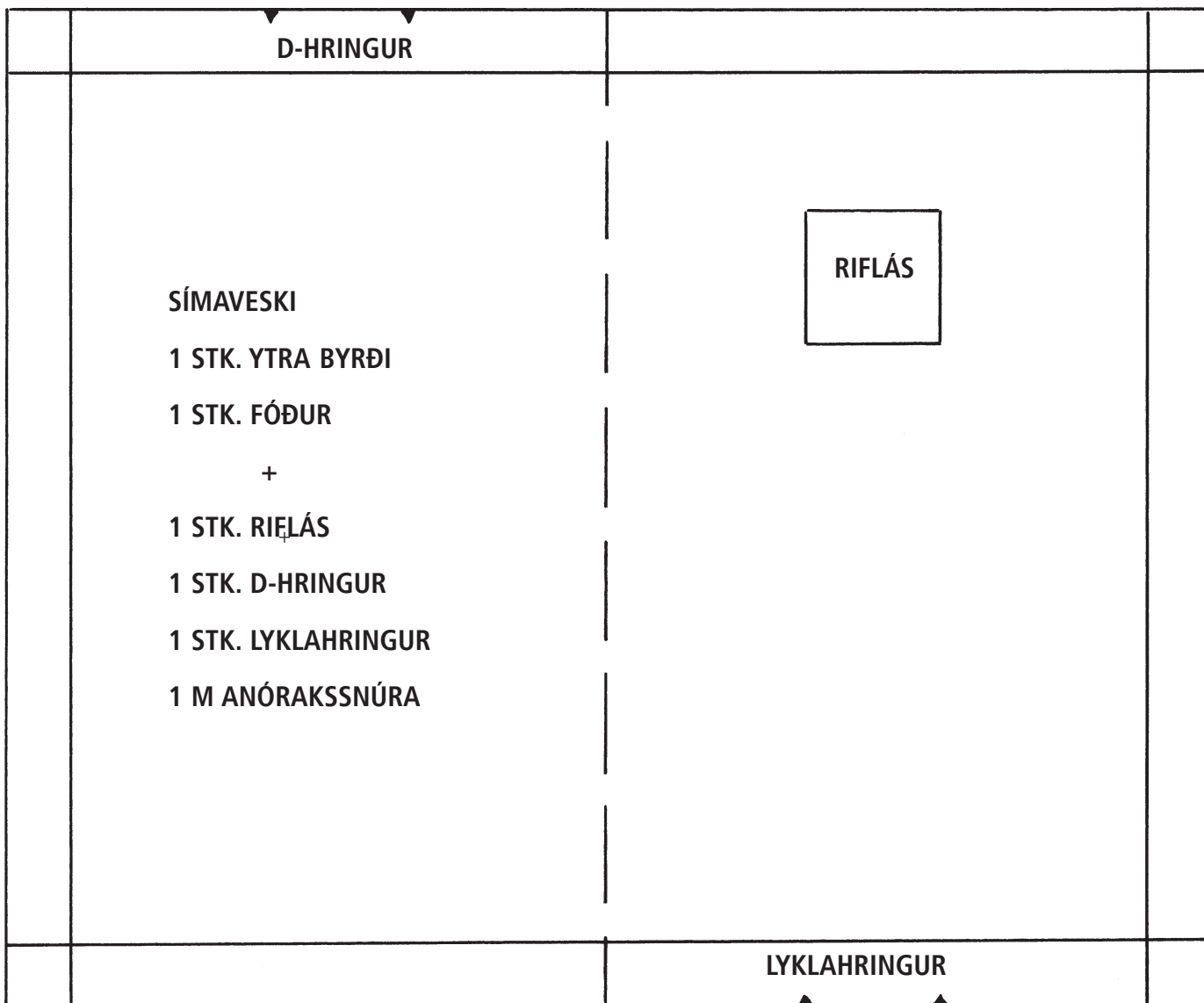
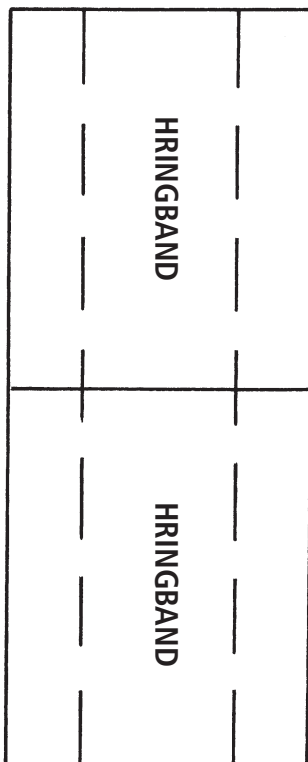
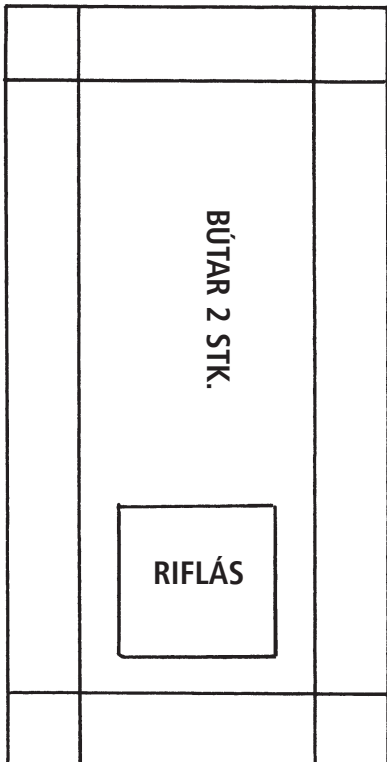

BUXNAVASAR – VASI Á ÆFINGABUXUR

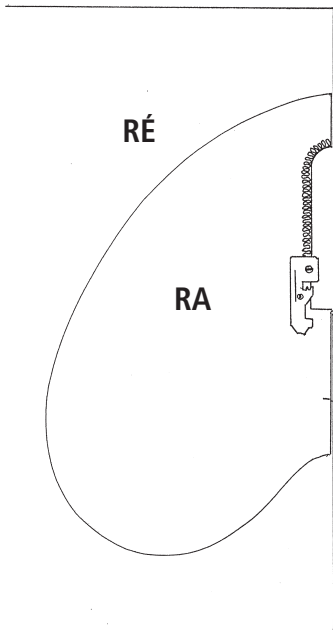

1. Leggðu vasastykkið ofan á framstykkið á buxunum með réttu á móti réttu. Láttu merkingar standast á. Saumaðu vasaopið með lokusaumavél, byrjaðu við brún efnisins og endaðu við brún. Fjarlægð saums frá brún = breidd saumfars.

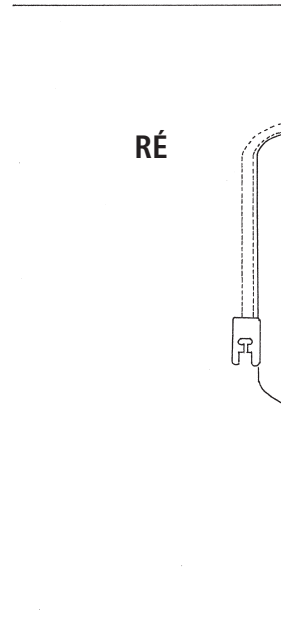

2. Snúðu vasastykkinu yfir á rönguna, straujaðu og stingdu meðfram vasaopinu með tvöfaldri nál eða beinsaumi.

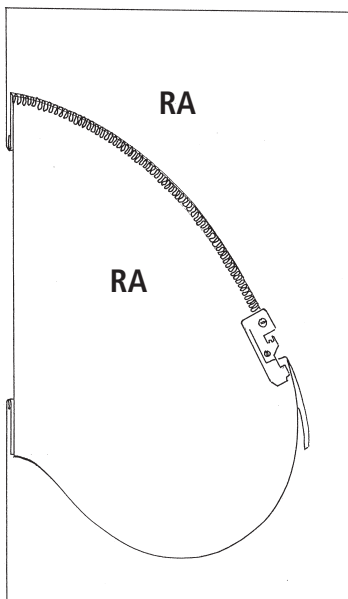

3. Leggðu vasastykkin saman með réttu á móti réttu og saumaðu vasabrúnirnar saman.

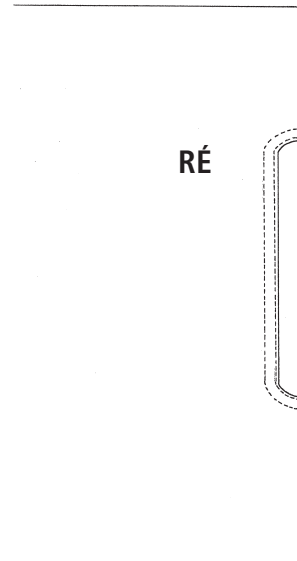

4. Tilbúinn vasi er fastur við hliðarsauminn, aðeins vasaopið er sýnilegt.

**BUXNAVASAR –
HLIÐARVASI Í SAUM**

1 cm saumfar innifalið

1 stk. úr fataefni

1 stk. úr fóðurefni

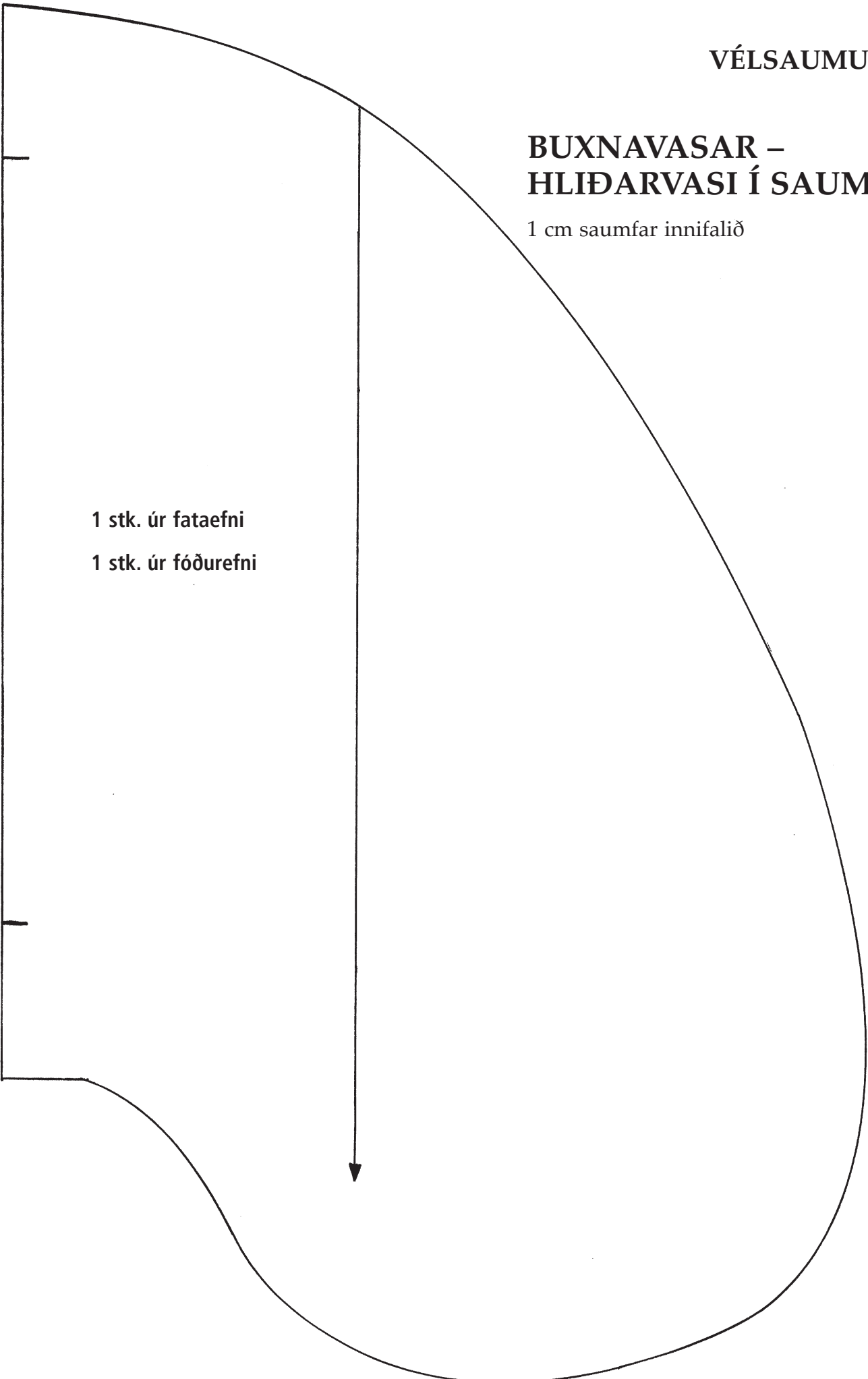

BUXNAVASAR – BRYDDAÐUR VASI

VÉLSAUMUR

1 cm saumfar innifalið.

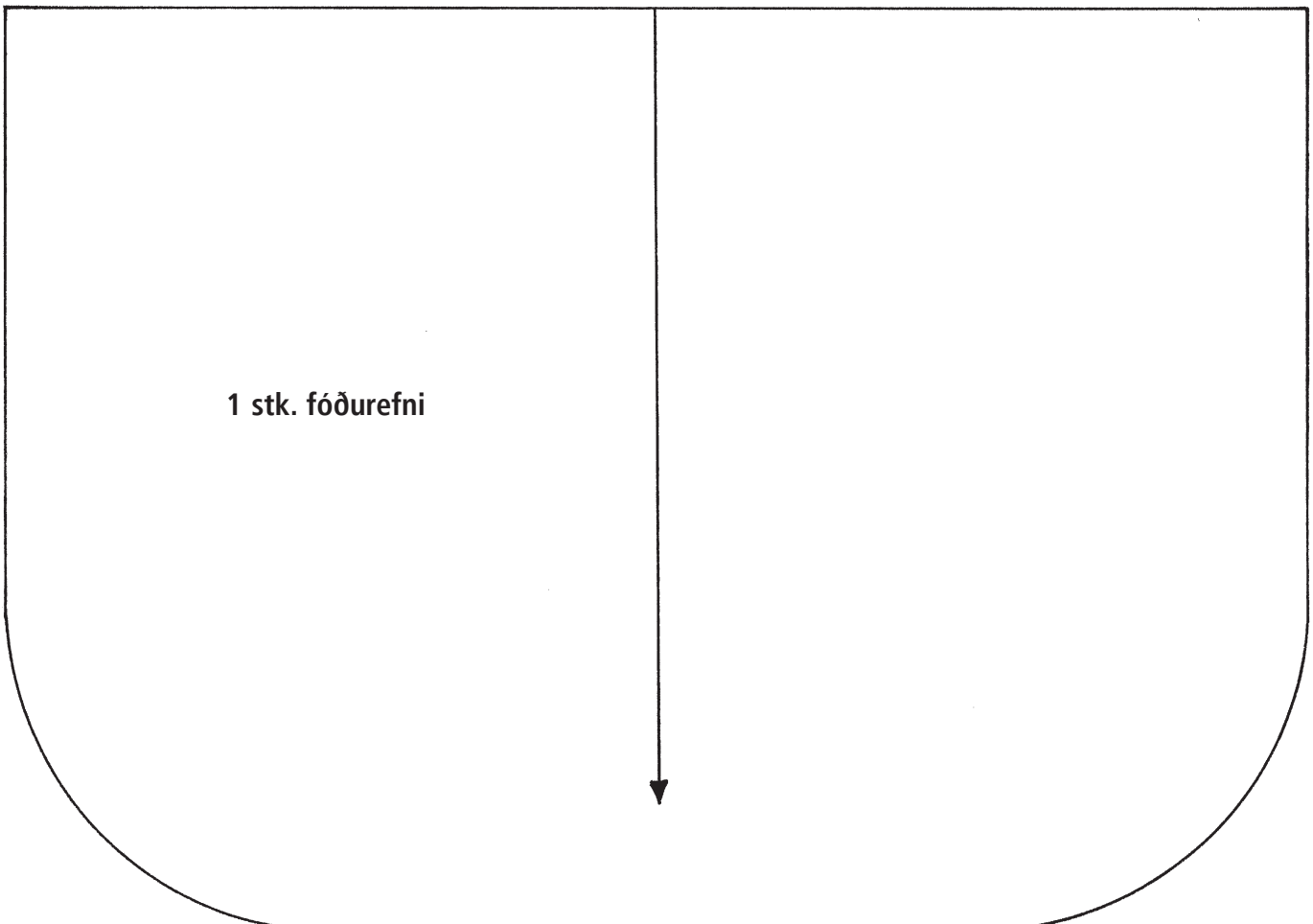
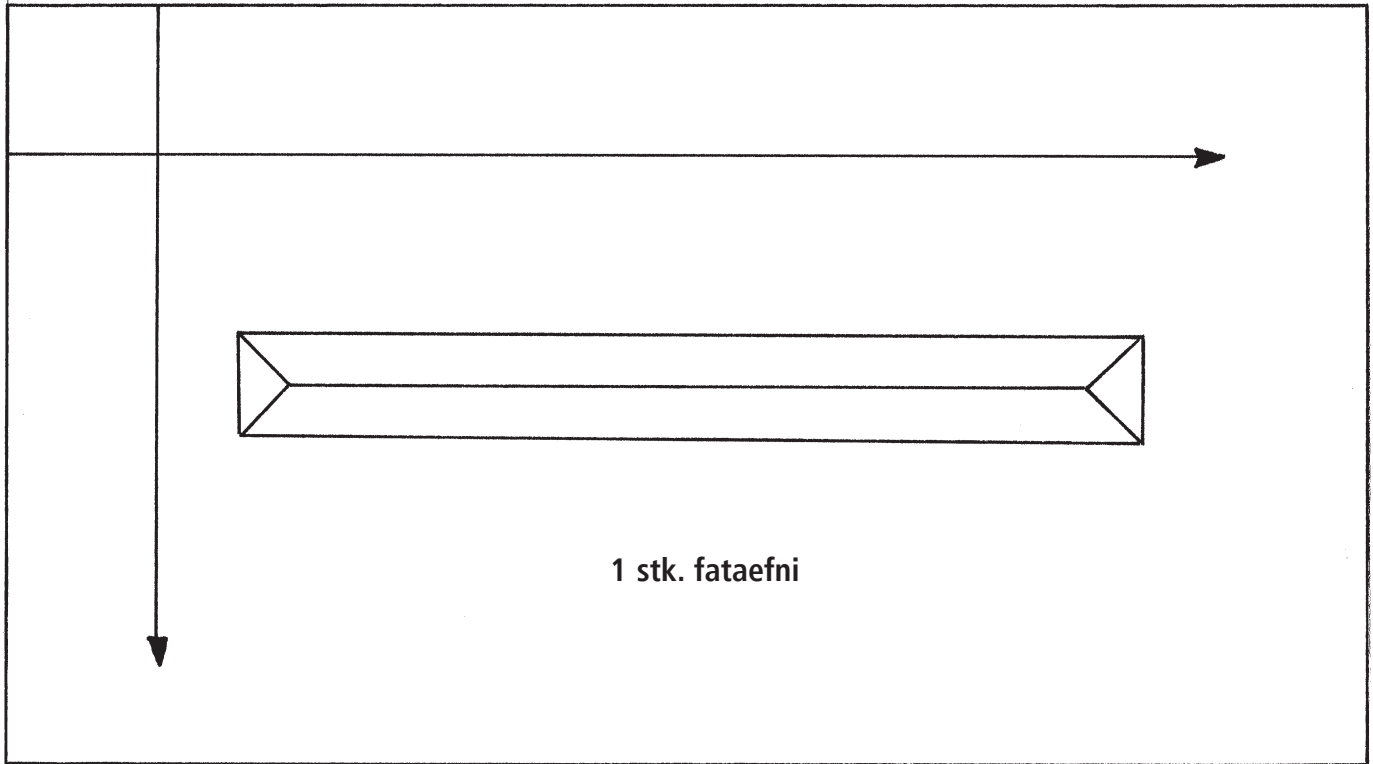

BUXNAVASAR – BRYDDAÐUR VASI

1 cm saumfar innifalið.

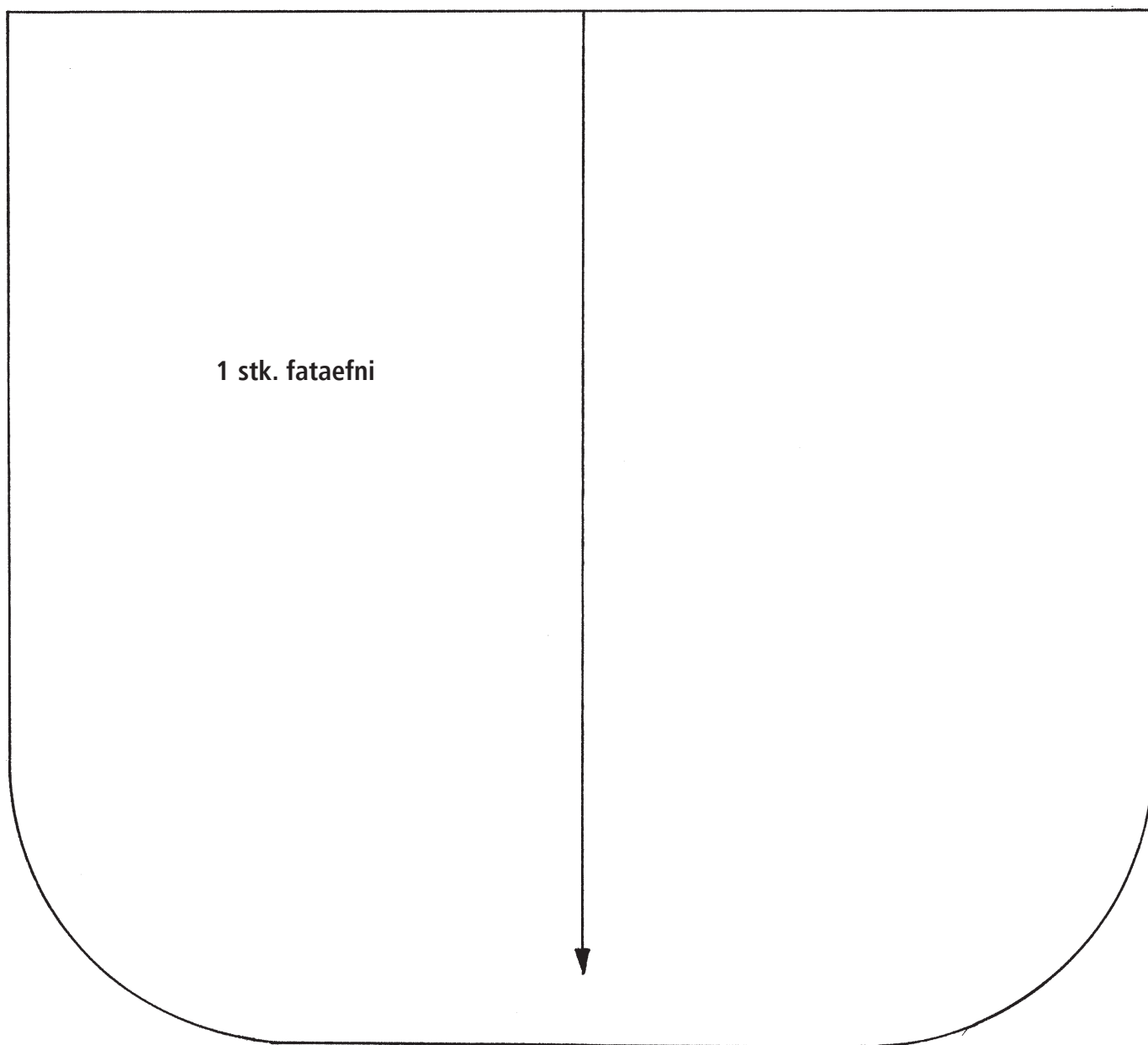

UNGBARNAHÚFA

Stærð: 70 cm

Efnisþörf:

- * teygjuefnabútar
- * stroffefni 42 cm x 10 cm



Aðferð:

1. Klipptu hífubútana (4 stk.) eftir sniðinu. Bættu við 1 cm saumfari. Þráðrétta = eftir lykkjuröð í efninu.
2. Klipptu stroffefnið þannig að renningurinn teygist á lengdina. Bættu við 1 cm saumfari.
3. Saumaðu hífubútana saman tvo í einu með lokusaumavél. Saumaðu helmingana saman.
4. Merktu á brún húfunnar á 8 stöðum með jöfnu millibili með blýanti eða með því að klippa hak uppí brúnina.
5. Saumaðu enda stroffsins saman. Brjóttu stroffið tvöfalt og merktu það á 8 stöðum eins og á húfunni.
6. Leggðu hífuna og stroffið saman með réttu á móti réttu þannig að merkin standist á „Þræddu“ stykkinn saman með beinsaumi. Saumaðu stykkinn saman með lokusaumavél.

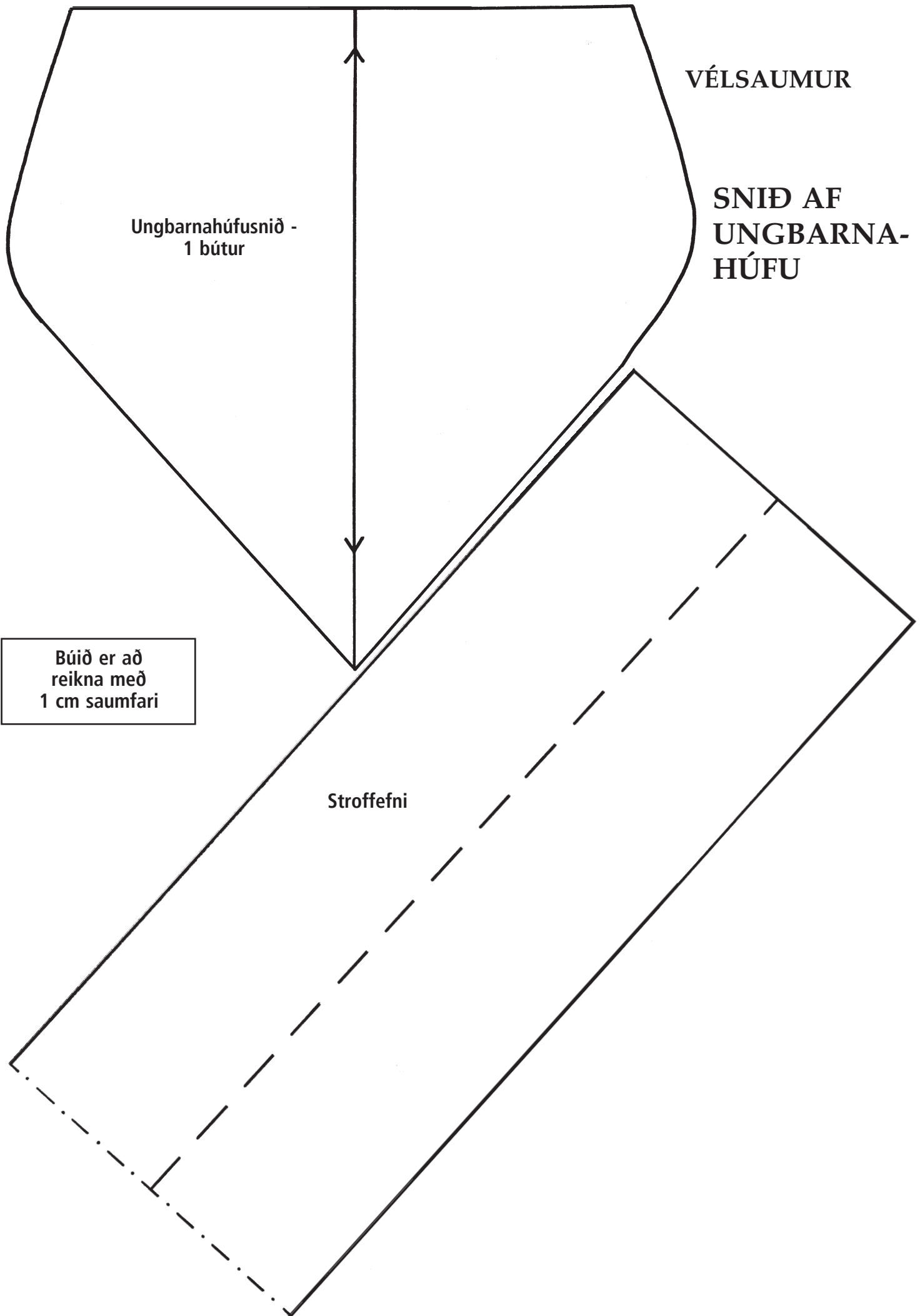

Ungbarnahúfusnið -
1 bútur

VÉLSAUMUR

SNIÐ AF
UNGBARNA-
HÚFU

Búið er að
reikna með
1 cm saumfari

Stroffefni

UNGBARNABOLUR

Stærð: 70 cm

Efnisþörf:

- * 35 cm teygjuefni
- * stroffefni

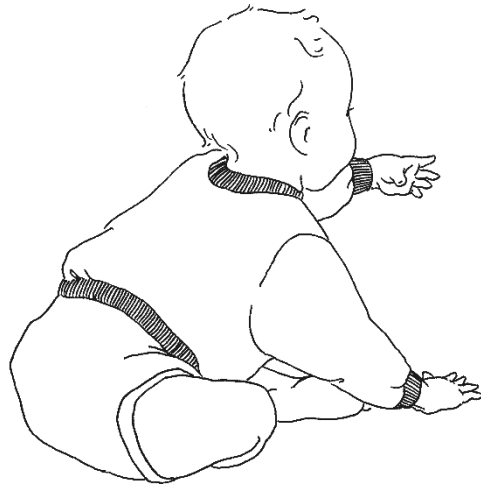

Aðferð:

1. Klipptu eftir sniðunum. Bættu við 1 cm saumfari. Þráðréttu = eftir lykkjuröð í efninu.
2. Saumaðu axlarsaumana. Saumaðu saman með lokusaumavél eða mjóum víxlsaumi + víxlsaumi yfir brúnirnar.
3. Nældu ermarnar við bolinn, gættu þess að axlarsaumur og merking á ermi standist á. Saumaðu eins og axlarsauminn.
4. Leggðu bolinn saman með rönguna út, framhlið ofan á bak og ermarnar tvöfaldar. Nældu hliðar á bol og ermum. Saumaðu eins og axlarsaumana.
5. Mældu:
vidd bols _____ cm ummál háls máls _____ cm ummál ermaops _____ cm
6. Klipptu stroffefnið:
lengd stroffs neðan á bol = $\frac{3}{4}$ af vidd bols = _____ cm
lengd stroffs í háls máli = $\frac{3}{4}$ af ummáli háls máls = _____ cm
lengd stroffs í ermaopi = $\frac{3}{4}$ ummáli ermaops = _____ cm.
Breidd á tilbúinni hálslíningu er 2–4 cm.
Breidd á tilbúnu stroffi neðan á bol og ermaop er 4–6 cm.
7. Saumaðu stroffbútana þannig að þeir myndi hring.
8. Merktu neðan á bolinn, í háls málið og við ermaop, á 4 stöðum með jöfnu millibili með blýanti.
9. Merktu stroff lengjurnar eins á 4 stöðum með jöfnu millibili með blýanti.
10. Settu tvöfalt stroffið utan um bolinn frá réttu, merki á móti merki og nældu. Ef þú notar lokusaumavél, "þræddu" þá fyrst með saumavél með beinsaumi og fjarlægðu tituprjónana. Þá fyrst skaltu sauma með lokusaumavélinni svo að tituprjónarnir skemmi ekki lokusaumavélina.
11. Saumaðu stroff á háls málið og á ermaop eins og neðst á bol.

VÉLSAUMUR

Snið:

- 1. Fram- og bakstykki
- 2. Ermi

1.

UNGBARNABOLUR

2.

AÐ FÓÐRA JAKKA

Þegar jakki er fóðraður eru saumaður tveir jakkar, annar úr jakkaefni og hinn úr fóðurefni. Þegar að bakstykki, framstykki og ermar hafa verið saumuð saman eru ytra og innra byrði jakkans sameinuð.

YTRA BYRÐI



FÓÐUR



1. Saumaðu vasa og önnur smáatriði (lek, rendur o.fl.) á framstykkið, bakstykkið og ermarnar. Saumaðu barmfóðrið við framstykki fóðursins. Þau eiga að vera samtals jafn stór og framstykki á jakka. Ef þú vilt hafa brjóstvasa saumaðu hann þá við rétt fyrir neðan handveg.

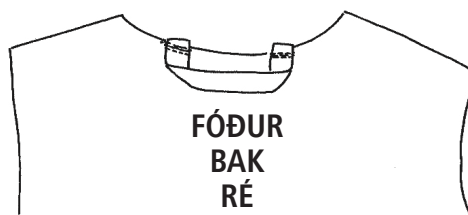

2. Saumaðu hanka á fóðrið á hálsmálið fyrir miðju, frá réttu, með beinsaumi nokkrum sinnum nálægt brún.

3. Gakktu frá kraga eða hettu.



4. Saumaðu axlarsauma á jakkanum og fóðrinu.
5. Saumaðu ermar á jakkann og fóðrið. Jakkinn og fóðrið líta út eins og kross.
6. Nældu hliðarsaum á ermum og mátaðu til að ákvarða jakkasídd og lengd á ermum. Ekki sauma strax! Taktu tituprjónana úr.

AÐ FÓÐRA JAKKA

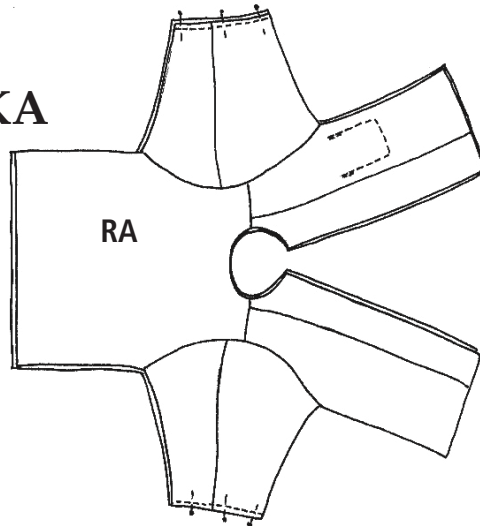

7. Leggðu jakkann og fódrið saman á borð með réttu á móti réttu. Þannig snýst ekki óvart uppá jakka og fóður. Nældu og saumaðu ermaopin saman. Ef að það eru stroff framan á ermum þá er annar hluti stroffsins saumaður við jakkann en hinn við fódrið.

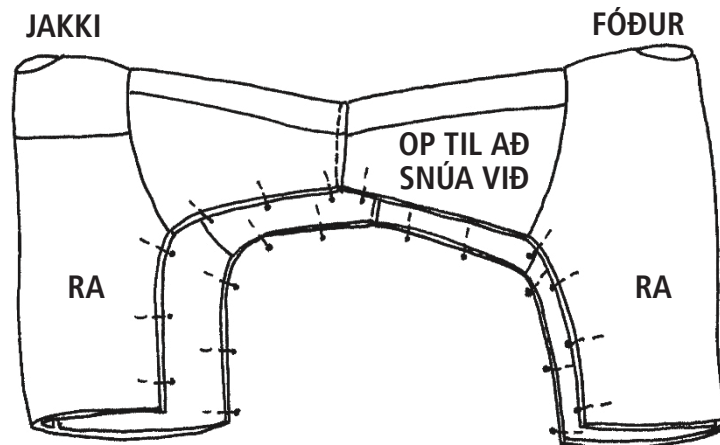

8. Taktu jakkann og fódrið í sundur. Jakkinn og fódrið mynda hring. Jakkinn og fódrið líta út fyrir að snúa hvort á móti öðru og takast í hendur. Nældu hliðarsaumana. Byrjaðu að næla frá handvegi. Saumaðu hliðarsaumana, byrjaðu neðst á jakka og saumaðu í einum saumi alla leið meðfram ermum og endaðu neðst á fódri. Skildu eftir um 40 cm op á annarri fódurermi, svo hægt sé að snúa jakkanum við.
9. Nældu kraga eða hettu við hálsmálið á milli jakka og fóðurs. Efra byrði á kraganum snýr að fódriinu eða ytra byrði á hettunni snýr að jakkanum. Byrjaðu að næla saman frá miðju að aftan og nældu um leið barmfóðrið og framhlið jakkans saman. Saumaðu framhlið - hálsmál - framhlið á jakkanum.
10. Nældu saman faldinn á jakkanum og fódriinu. Ef það á að vera stroff neðst á jakkanum, klipptu stroffefnislengju og saumaðu við jakkan eins og í hálsmáli. Saumaðu faldinn og snyrtu saumför á öllum hornum.
11. Snúðu jakkanum við og ýttu út hornum.
12. Stingdu brúnirnar á framhliðum og kraga með saumfótarbreiðu saumfari og faldinn með 2 cm saumfari.
13. Saumaðu hnappagöt og festu tölur.
14. Brjóttu brúnir opsins á fódurerminni inn á röngu og saumaðu saman nálægt brún.

BLAÐAGRIND

Efnisþörf:

- * þykkt bómullarefni 43 x 100 cm
- * fóður; þynnra bómullarefni 43 x 100 cm
- * viðarplata
- * trésköft 2 stk. (lengd 38 cm, þvermál 20 mm)
- * trédílar 4 stk. (10 x 50 mm)
- * skrúfur 16 stk. (3,5 x 50 mm)
- * lím

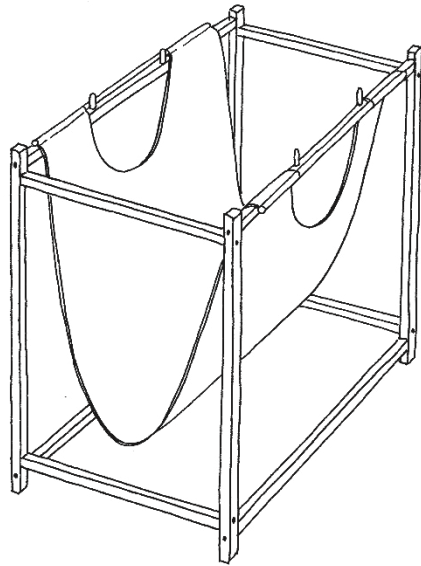

1. Klipptu þykka efnið og fóðurefnið.
2. Merktu fyrir miðju á styttri hlið fóðurefnisins.
3. Nældu stykkinn saman með réttu á móti réttu.
4. Saumaðu lengri hliðarnar saman með beinsaumi. Skildu eftir OP til að snúa við á miðri lengri hliðinni. Bakkaðu í byrjun og enda saums.
5. Leggðu merkin á miðju beggja efna saman. Teiknaðu á báða styttri endana op fyrir handfang eftir sniði.
6. Klipptu eftir bogadregnu línunni beggja vegna.
7. Nældu stykkinn saman og saumaðu þau saman með beinsaumi saumfótarbreidd frá brún. Bakkaðu í byrjun og enda saums.
8. Klipptu eftir bogadregna saumnum um 1 cm frá. Gættu þess að klippa ekki í sauminn!
9. Snúðu stykkinu yfir á réttu. Bleyttu saumana með úðabrúsa. Jafnaðu brúnirnar og straujaðu.
10. Stingdu með beinsaumi meðfram hliðum og bogadregnu brúnunum.
11. Snyrtu stuttu brúnirnar og víxlsaumaðu þær.
12. Brjóttu 3 cm fald á stuttu hliðarnar. Nældu og saumaðu með beinsaumi við hliðina á víxsaumnum. Bakkaðu í byrjun og enda saums.
13. Stingdu trésköftunum í gegnum faldinn sitt hvorum megin við hölduopið.

BLAÐAGRIND

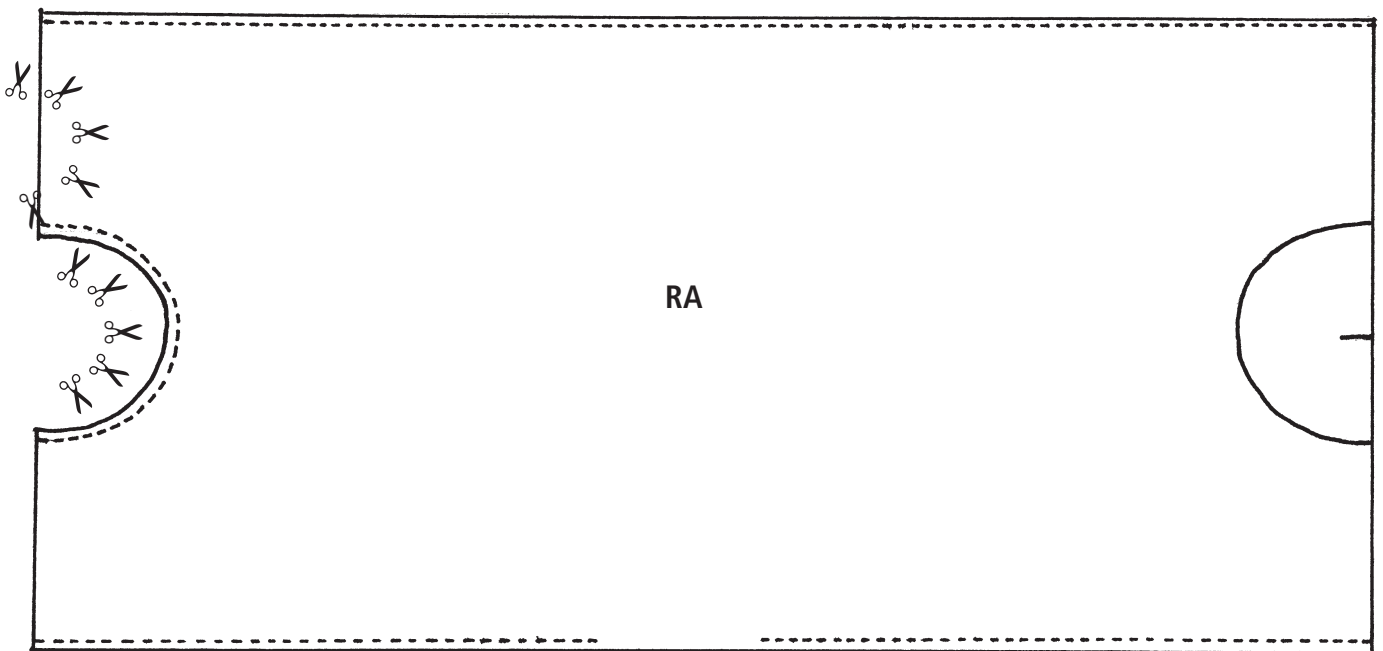
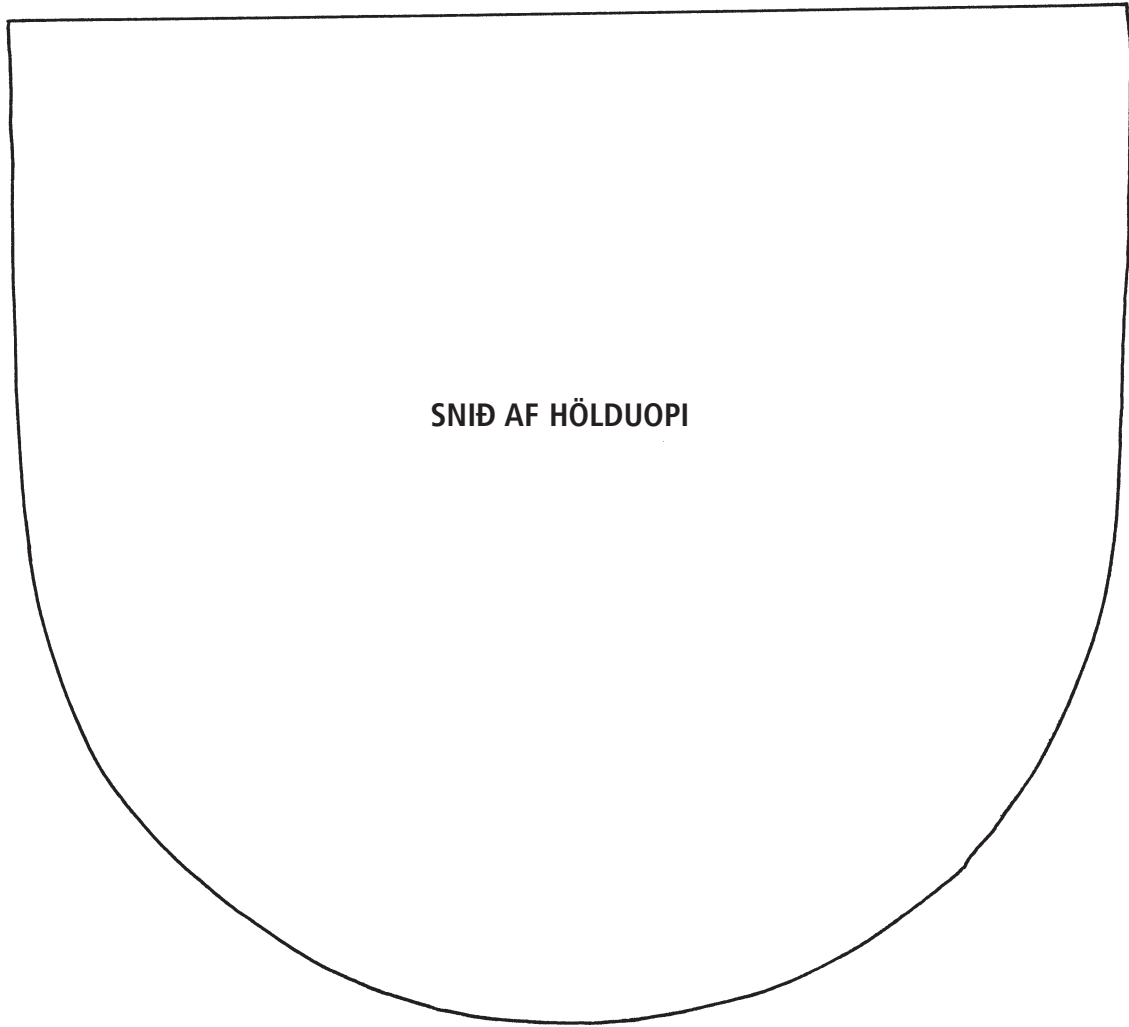

BLAÐAGRIND

1. Sagaðu tréstagir úr hæfilega sterkri viðarplötu (sjá mál á teikningu).
2. Heflaðu stangirnar á hefðbundinn hátt. Sagaðu þær í mátulegar lengdir með hjólsög.
3. Sagaðu eftir þetta plötuna með bandsög í stangir. Heflaðu ójafnar brúnirnar eins og þarf. Merktu fyrir skrúfugötum á stangirnar (3,5 x 50) og fyrir trédílum (10 x 50). Boraðu götin. Rúnnaðu brúnirnar með sandpappír. Boraðu með hleðsluborvél lítil göt á miðjan enda milli-stanganna.
4. Settu límdropa í samskeytin áður en skrúfað er saman til að auðvelda samsetninguna á grindinni. Betra að nota þvingur við verkið. Límdu loks trédílan sem halda efninu í blaða-grindinni á sínum stað. Kannaðu hvort grindin sé ekki rétt samsett.
5. Sagaðu 2 sköft, 15-20 mm í þvermál og 380 mm á lengd sem er stungið inn í faldinn sitt hvorum megin við hölduopin á efninu.

Vinnulýsing:

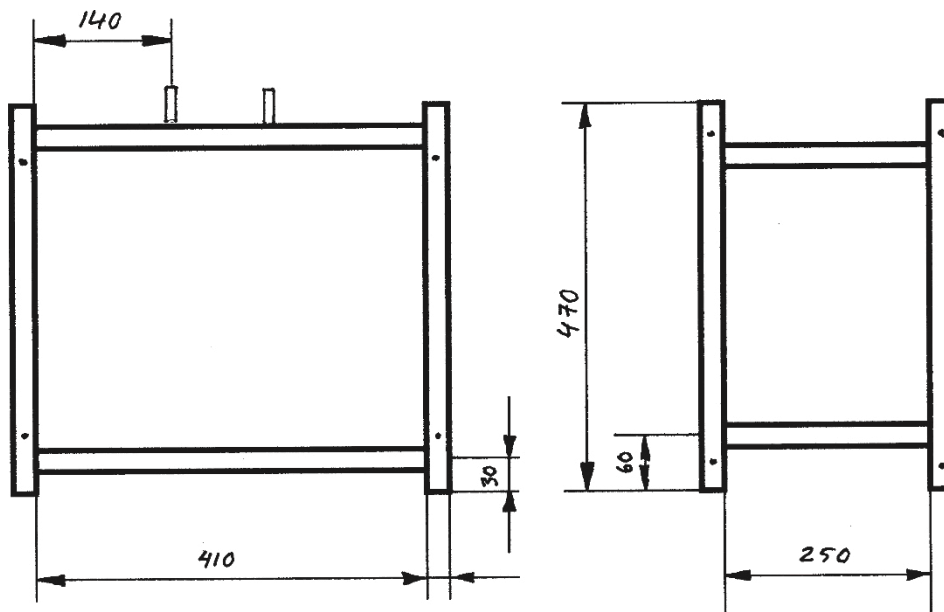

FERÐAKOLLUR

Efnisþörf:

Burðarpoki

- * segldúkur 50 cm x 80 cm (burðarpoki + halda) og 18 x 18 cm (vasi)
- * rennilás, lengd 15 cm
- * snæri 50 cm
- * þykkt plast fyrir nafnspjald

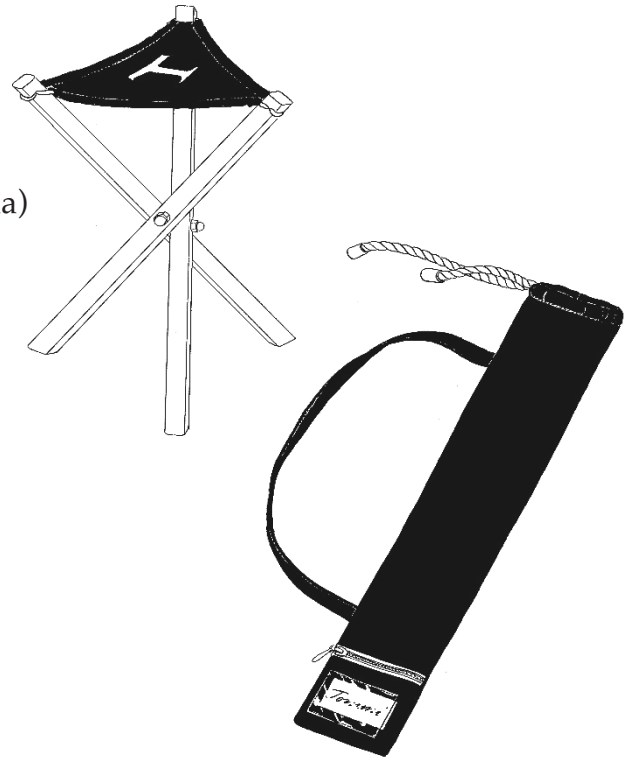
*Seta*

- segldúkur 45 x 45 cm
- bómullarefni fyrir undirlag 45 x 45 cm
- 6 stk. ræmur af nælonefni 5 x 50 cm
- 3 stk. kósar

Grind

- 3 stk. furubitar með fáum eða engum kvistum, lengd 60 cm
- snittuð stöng (M8)
- 3 stk. hetturær, skinnur
- 3 stk. tréskrúfur

Setan

Ef þú vilt koma með eigin hugmynd að setu, teiknaðu þá ásaumsmynd sem hægt er að sauma á með þéttum víxlsaumi á setuna áður en fóðrið er fest við efra byrðið.

1. Klipptu 6 x 50 cm langar lengjur úr segldúknum.
2. Teiknaðu snið af setunni eftir teikningunni og klipptu segldúkinn og undirlagið eftir sniðinu. Merktu þá hlið sem er með þrádréttuna jafnhliða lengri hliðinni.

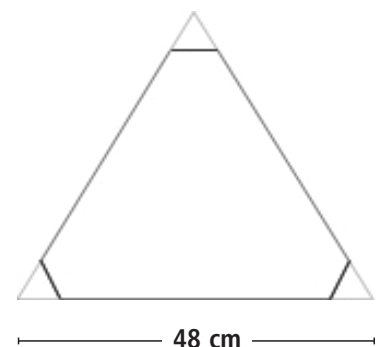

Teiknaðu jafnhliða þríhyrning, hver hlið er 48 cm. Klipptu hornin af

FERÐAKOLLUR

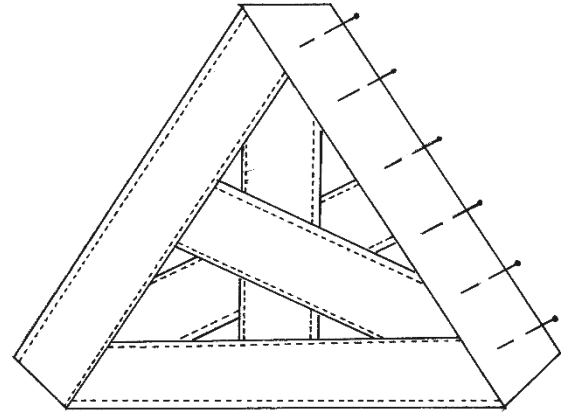
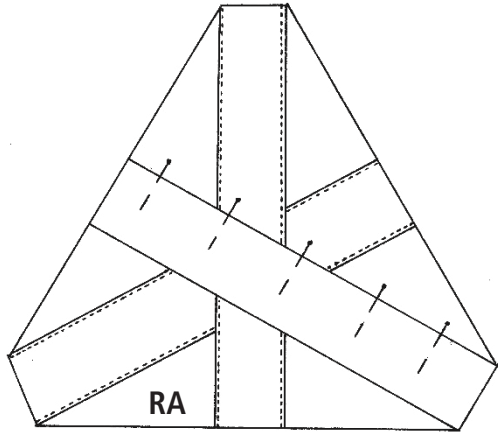

3. Nældu og saumaðu renningana einn í einu, á röngu undirlagsins, frá horni að miðri hlið á móti. Festu renningana með beinsaumi meðfram báðum brúnum.
4. Festu renninga á sama hátt meðfram brúnum undirlagsins.

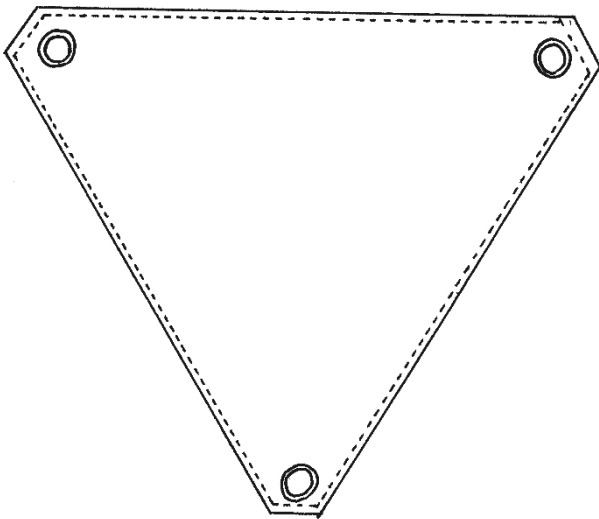

5. Leggðu undilagið og segldúkinn saman með réttu á móti réttu.
6. Saumaðu með beinsaumi saumfótarbreidd frá brún. Skildu eftir OP á miðri hlið.
7. Þynntu saumförin á hornum og snúðu verkefninu við. Jafnaðu brúnirnar.
8. Stingdu með beinsaumi meðfram brún allan hringinn.
9. Festu kósa í hornin.

FERÐAKOLLUR

GRIND

Aðferð:

1. Heflaðu allar hliðar furubitana í stærðina 20 mm x 30 mm.
2. Boraðu göt (8 mm) á miðjan bitann mælt þvert og á lengdina fyrir snittuðu stangirnar. Boraðu líka göt efst fyrir snærið til að festa setuna.
3. Pússaðu neðsta hluta fótanna með slípivél. Pússaðu einnig brúnirnar á fótunum með slípivél og/eða sandpappír áður en þú berð á þá fúavörn eða málningu.

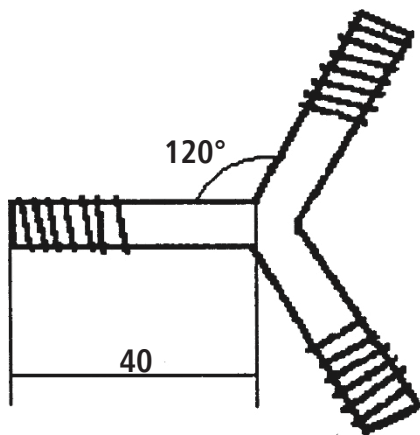
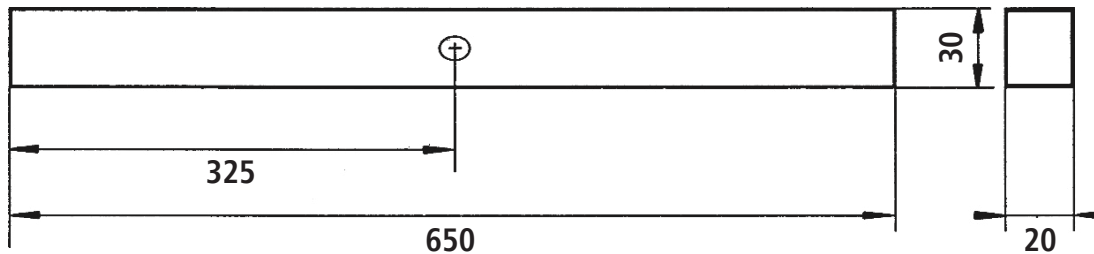
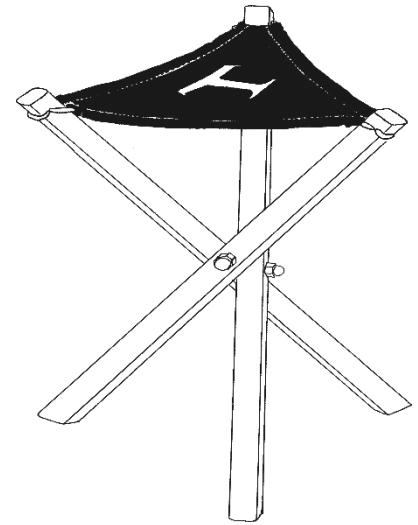

4. Undirbúðu snittuðu stöngina (M8) með því að saga hana í þrjár 40 mm lengjur. Nú þarf að sjóða saman endana, nákvæmlega með MIG suðu þannig að 120 gráðu horn myndist á milli stanganna þriggja. Mikilvægt að sjóða í þar til gerðri aðstöðu til að auðvelda verkið og tryggja árangur.
5. Prófaðu grindina á ferðakollinum með því að setja saman þríarma festinguna og fætturna og skrúfa með skinnum og hetturónum mátulega fast.
6. Festu setuna við fætturna.

Vinnulýsing: Pertti Säämäki

FERÐAKOLLUR

BURÐARPOKI

Aðferð:

1. Klipptu segldúkinn í eftirfarandi búta:

burðarpoki 38 cm x 80 cm

halda 12 cm x 80 cm

vasi 18 cm x 18 cm

2. Merktu alla búтана með þínu nafni á málningalímband.

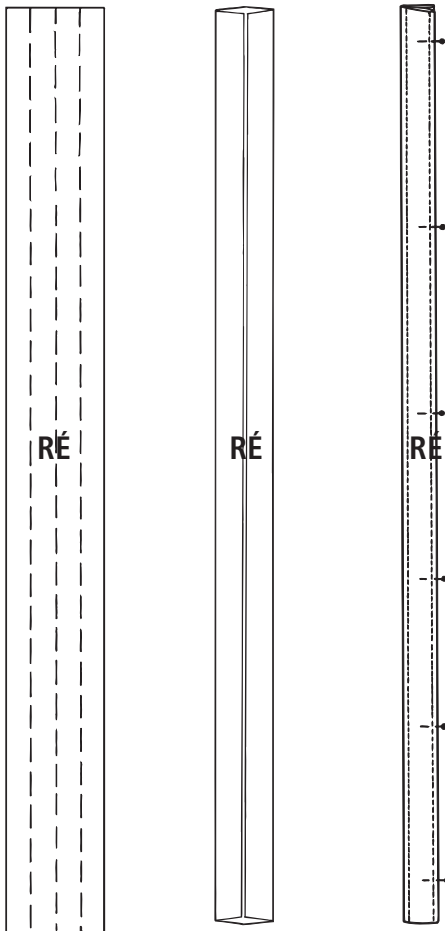

3. Undirbúðu fjórfalda hölduna: Leggðu hölduna tvöfalda, með réttuna út, eftir endirlöngu og straujaðu brot í miðjuna. Opnaðu brotið, brjóttu brúnirnar að miðju, og svo aftur tvöfalt og straujaðu. Nú er efnið fjórfalt. Stingdu lengjuna með beinsaumi meðfram báðum brúnum. Byrjaðu að stinga báða saumana frá sama enda.

4. Klipptu vasastykkið í tvennt.

5. Vixlsaumaðu brúnir burðarpokaefnisins og vasastykkisins.

6. Brjóttu efri brún pokans til að mynda 3 cm fald. Nældu faldinn og saumaðu með beinsaumi við hliðina á vixlsaumnum. Straujaðu.

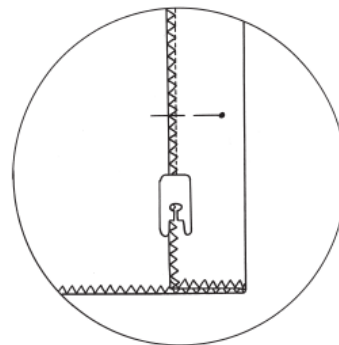

FERÐAKOLLUR

BURÐARPOKI

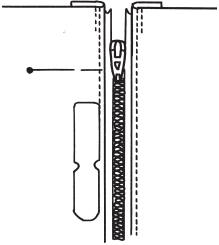

7. Straujaðu 1 cm innafbrot á lengri hlið vasastykkjanna.
8. Nældu rennilásinn á milli brotbrúna vasastykkjanna með enda rennilásins þvert á brúnt vasans. Nældu og saumaðu eins og myndin sýnir. Mundu að skipta yfir í rennilásafót.

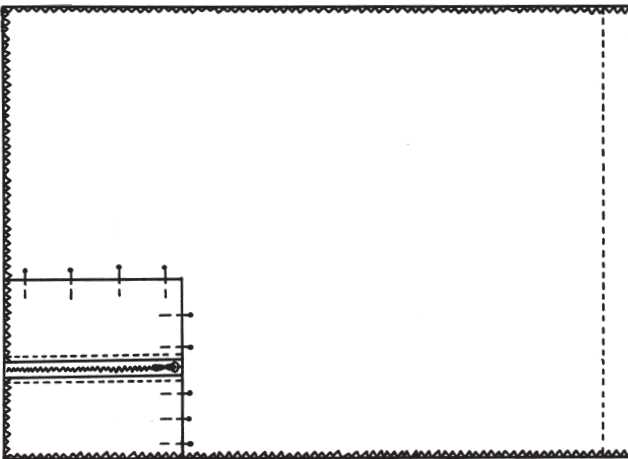

9. Straujaðu 1 cm innafbrot á hina stuttu og löngu hlið vasans.
10. Leggðu vasann ofan á burðarpokann, neðst við brúnir hornsins. Nældu. Saumaðu vasann á með beinsaumi.

MUNDU AÐ Hafa SAUMAVÉLANÁLINA NIÐRI ÞEGAR ÞÚ SNÝRÐ VIÐ Á HORN!

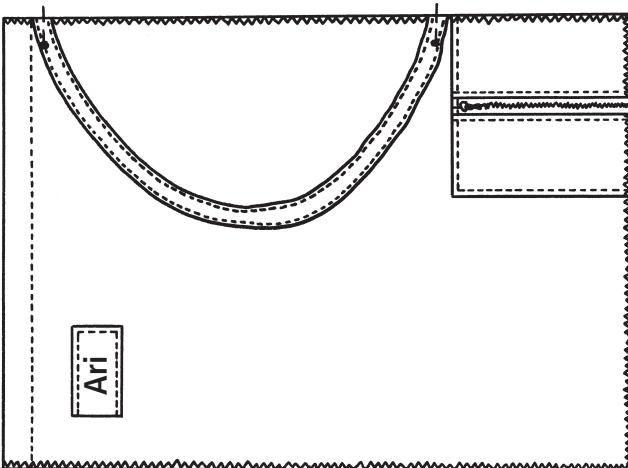

11. Festu plastvasann við fyrir nafnspjald á góðan stað með límbandi. Saumaðu meðfram þremur hliðum með beinsaumi.
12. Staðsettu hölduna við brún burðarpokans frá réttu, með enda höldunnar þvert á brún pokans. Saumaðu með beinsaumi fram og til baka.
13. Brjóttu pokann eftir endirlöngu. Haldan fer inn í pokann og rangan snýr út á pokanum. Saumaðu eftir lengri hliðinni og botninum.
14. Byrjaðu að sauma fyrir neðan faldinn efst á pokanum, (skilja faldinn eftir opinn á endum!). Saumaðu með beinsaumi, mundu að bakk í byrjun og enda.
15. Snúðu burðarpokanum við yfir á réttuna. Straujaðu, en gættu þess að strauja ekki vasann fyrir nafnspjalðið.
16. Þræddu snúru í faldinn/snúrugöngin.

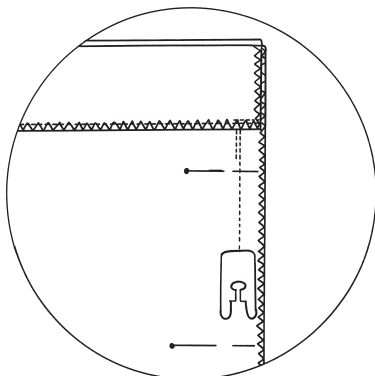

BANGSI

Efnisþörf:

- * 30 cm af efni (t.d. bangsaefni, ullar- eða bómullarefni)
- * mukkaskinnsbútar eða gervileðurbútar fyrir trýnið og hrammana
- * 2 stk. bangsaaugu
- * 1 stk. hnappur fyrir nef
- * tróð

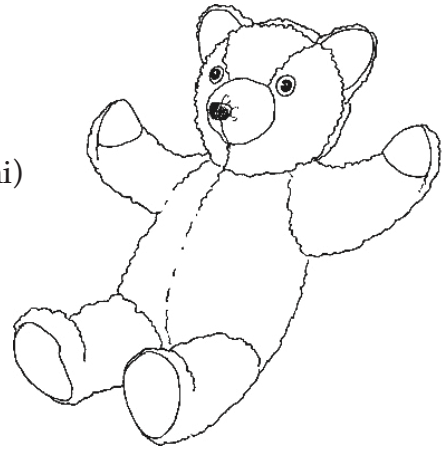

Teikna og klippa eftir sniðum

1. Þegar þú teiknar eftir sniðum skaltu muna að setja inn merkingar. Merkingarnar hjálpa við að fylgja vinnulýsingunni. Saumfarið, 1 cm, er innifalið í sniðinu.
2. Klipptu eftir sniðhlutum. Þegar klippt er eftir spegilmynd er sniðinu snúið á hvolf.
3. Fjarlægðu sniðið af efninu fyrst þegar kemur að því að sauma búтана saman. Búturnir eru líkir og erfitt að vita hvað er hvað þegar búið er að taka sniðið af.

Bangsabúkurinn saumaður

1. Nældu og saumaðu hrammana á framhlið framfótanna (JL).
2. Nældu og saumaðu miðsauminn á framstykkinu.
3. Nældu og saumaðu sniðsaumana á framstykkinu (V).
4. Nældu og saumaðu framfæturna á framstykkið (MN).
5. Finndu miðjuna á bakstykki og afturfótum (P). Nældu saman og saumaðu saman bakstykkið og afturfætur (OPO).
6. Nældu og saumaðu framfætur við bakstykkið (RS).
7. Nældu maga- og bakstykki á bangsanum saman, réttu á móti réttu. Byrjaðu að sauma við hálsinn. Haltu áfram að sauma meðfram brúnum framfótar, hlið á bók og endaðu neðst á fæti.
8. Nældu og saumaðu skrefsauminn. Klipptu uppí saumförin á sveigðum bútum eins og þarf. Gættu þess að klippa ekki í sauminn!
9. Nældu og saumaðu iljarnar á afturfæturna (Y). Snúðu bóknum við yfir á réttuna.

BANGSI

Bangsahöfuðið saumað

1. Nældu og saumaðu eyrun. Skildu beinu hliðina eftir ósaumaða. Snúðu eyrunum við yfir á réttuna.
2. Nældu og saumaðu ennishlutann við kinnahlutana (AB).
3. Festu trýnisbútinn við ennis- og kinnabúta-ana. Láttu miðjuna á trýnisbútnum og ennisbútnum nema saman, nældu og saumaðu saman (F).
4. Nældu og saumaðu miðsauminn á afturhluta höfuðsins.
5. Festu afturhluta höfuðsins og kinnahlutana saman. Nældu eyrun við kinna- og afturhluta höfuðsins við merkingarnar (AD). Nældu og saumaðu saman (ZC).
6. Nældu og saumaðu háls- og trýnissauminn í einu lagi (GFH).
7. Nældu og saumaðu nefsauminn (HIH). Snúðu bangsanum yfir á réttuna. Festu nefhnappinn á endann á trýninu og augun á sinn stað.

Frágangur

1. Fylltu búkinn og höfuðið með tróði.
2. Saumaðu höfuðið vel við búkinn í höndum. Notaðu perlugarn eða sterkan/grófan tvinna.

BANGSI

1. Eyra
2. Trýni
3. Kinn
4. Enni
5. Afturhluti höfuðs
6. Hrammi
7. Framhlið framfótar
8. Framstykki
9. Bakhlið framfótar
10. Bakstykki
11. Bakhlið afturfóta
12. Iljar

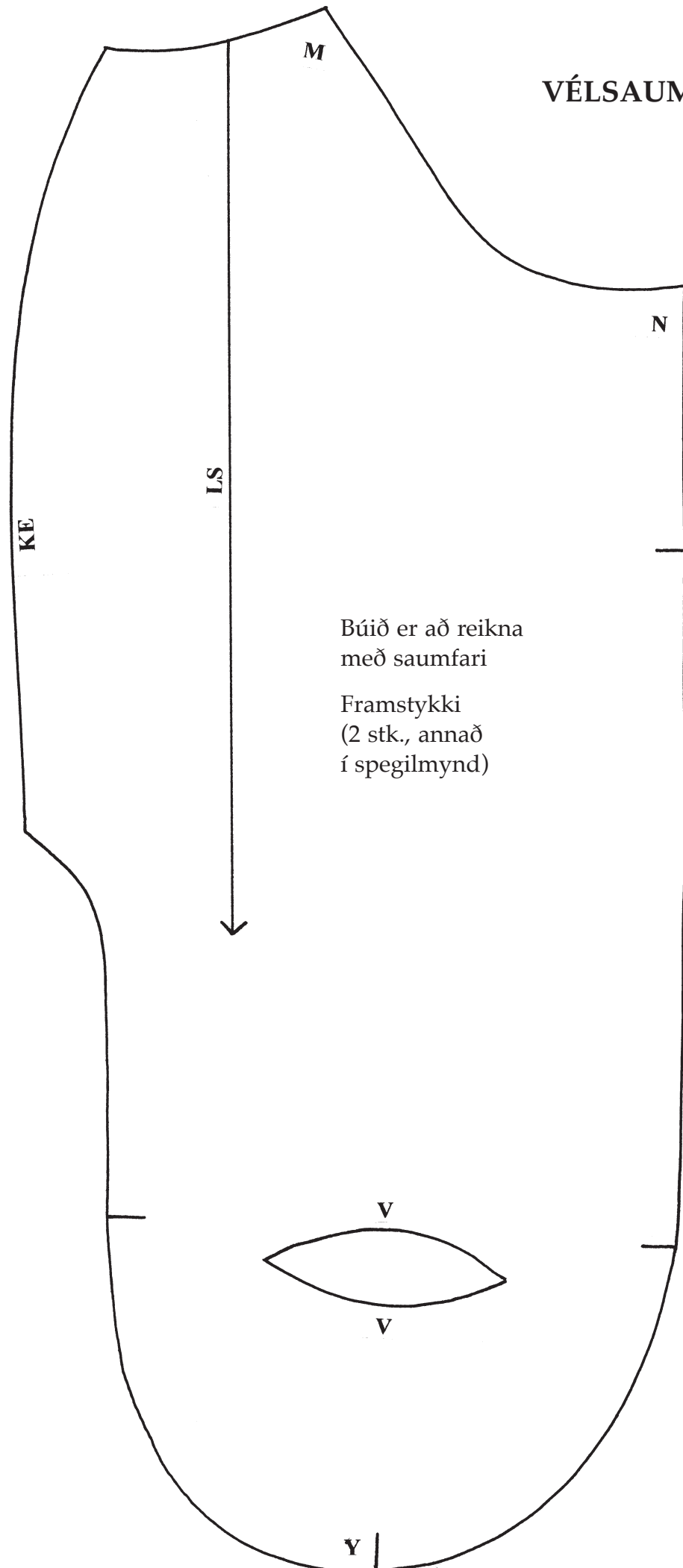

Búið er að reikna með saumfari

Framstykki
(2 stk., annað í spegilmynd)

BANGSI

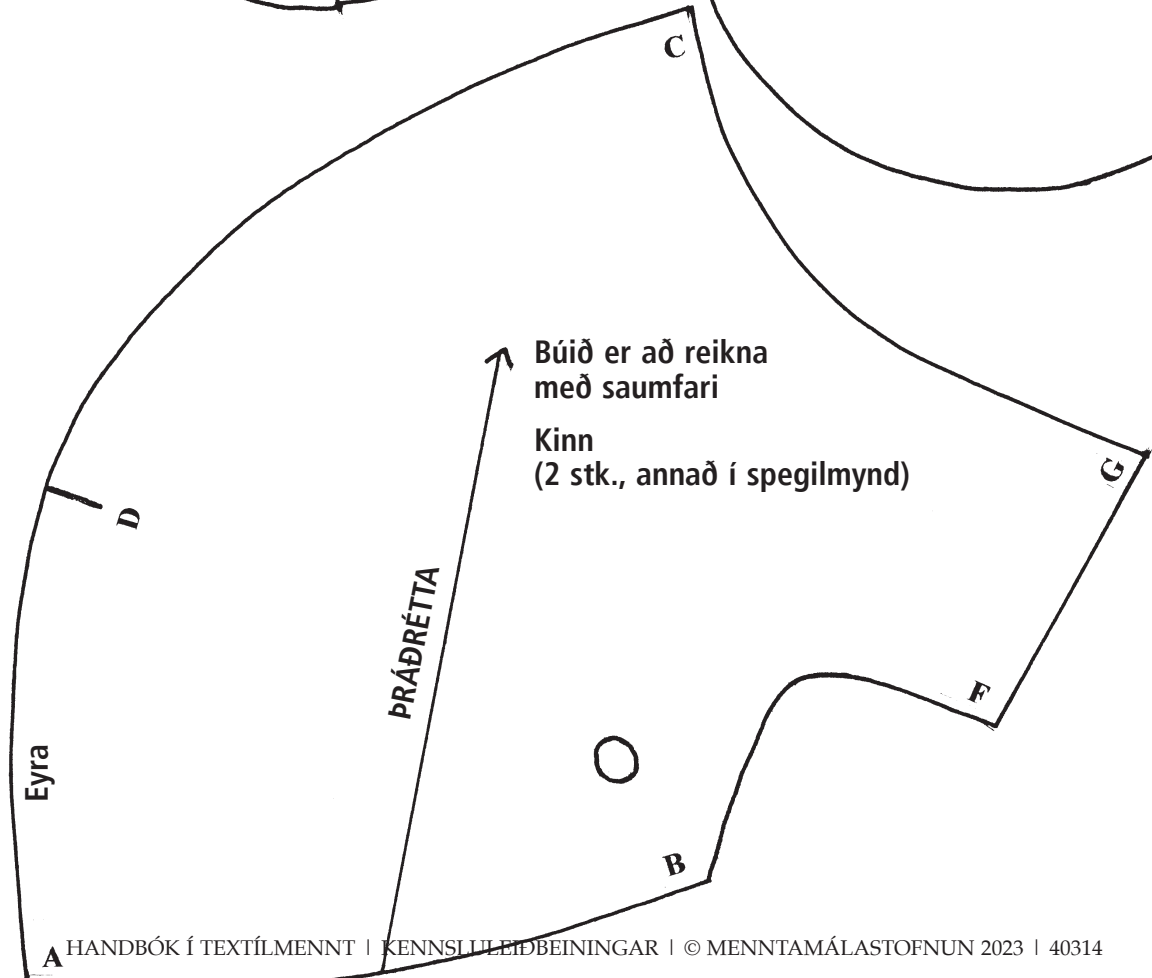
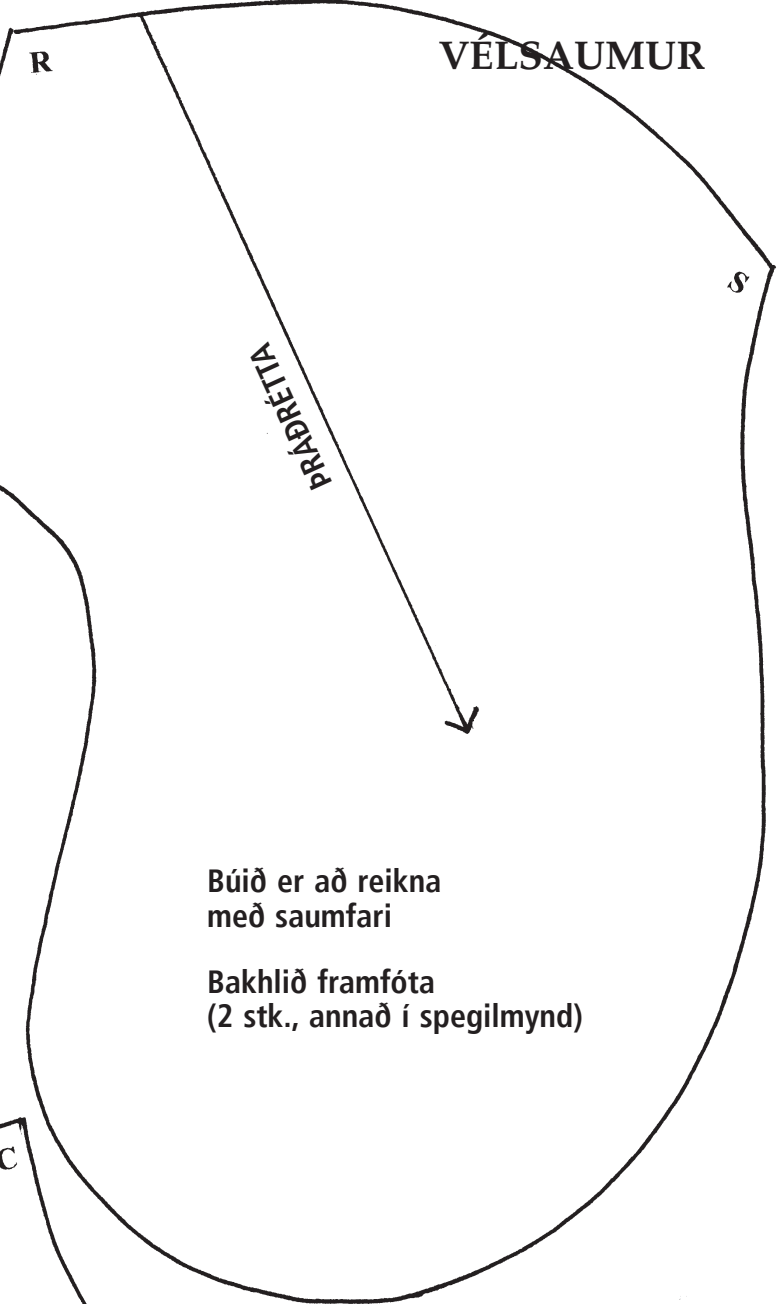
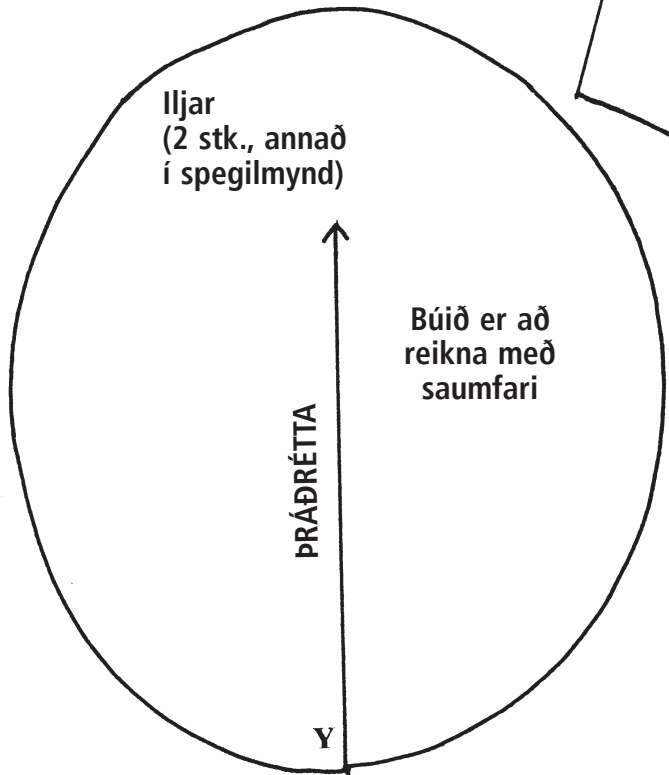

VÉLSAUMUR

BANGSI

MA

PRÁÐRÉTTA

P

Búið er að reikna með saumfari.

11. Bakhlíð afturfóta (1 stk.)
Saumför eru innifalin.

T

Búið er að reikna með saumfari

PRÁÐRÉTTA

f

6. Hrammar
(2 stk., annað í spegilmynd)

d

PRÁÐRÉTTA

Búið er að reikna með saumfari

v

1. Eyr
(2 stk., annað í spegilmynd)

BANGSI

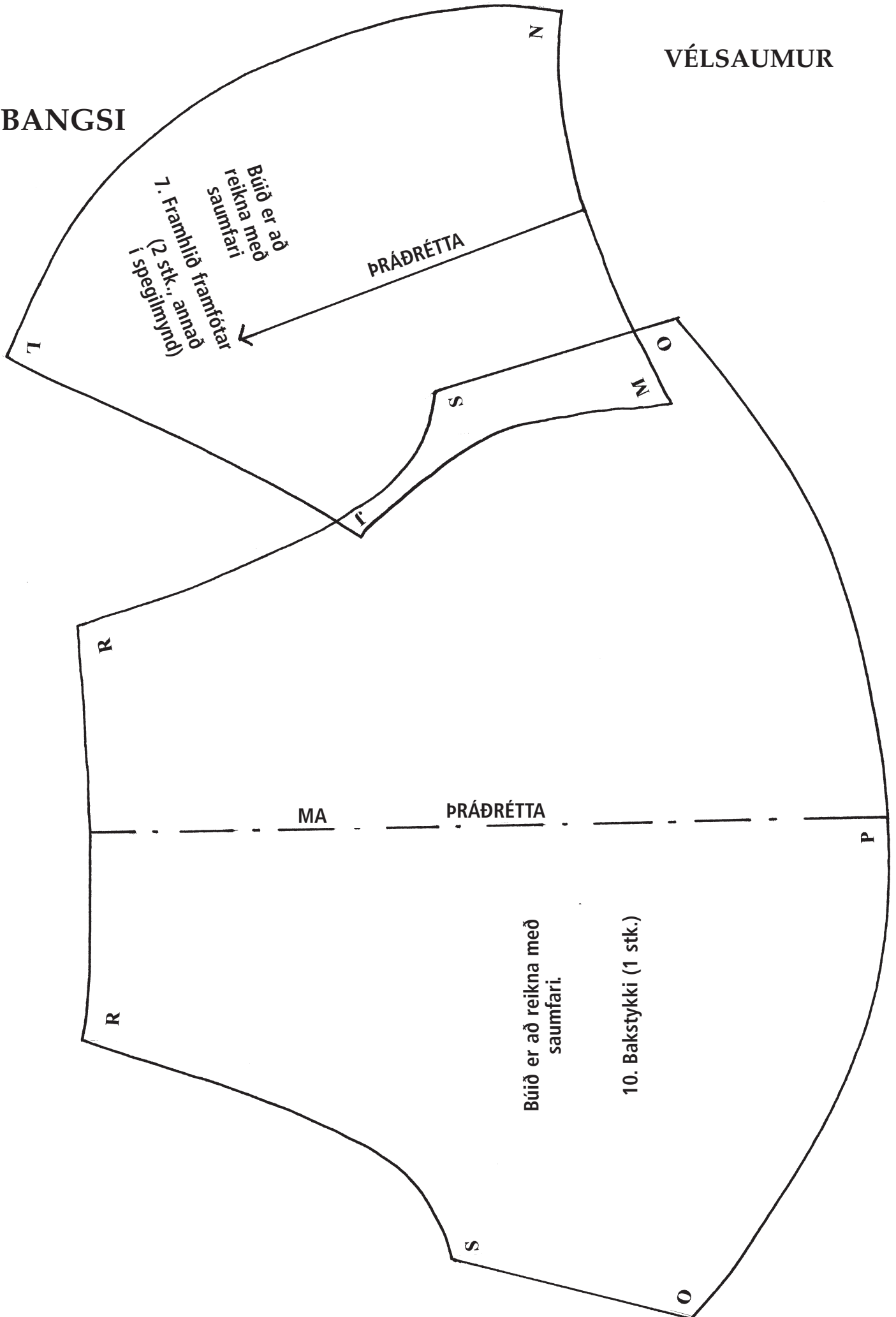

VÉLSAUMUR

BANGSI

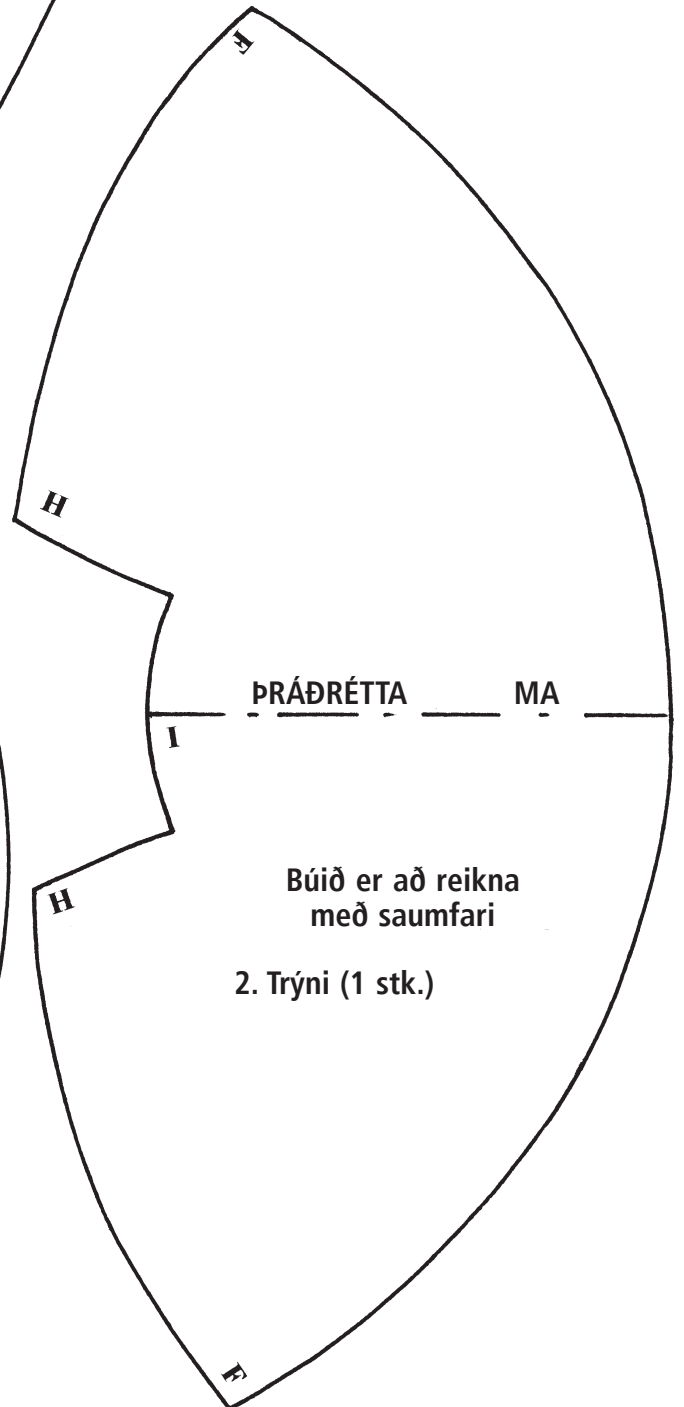
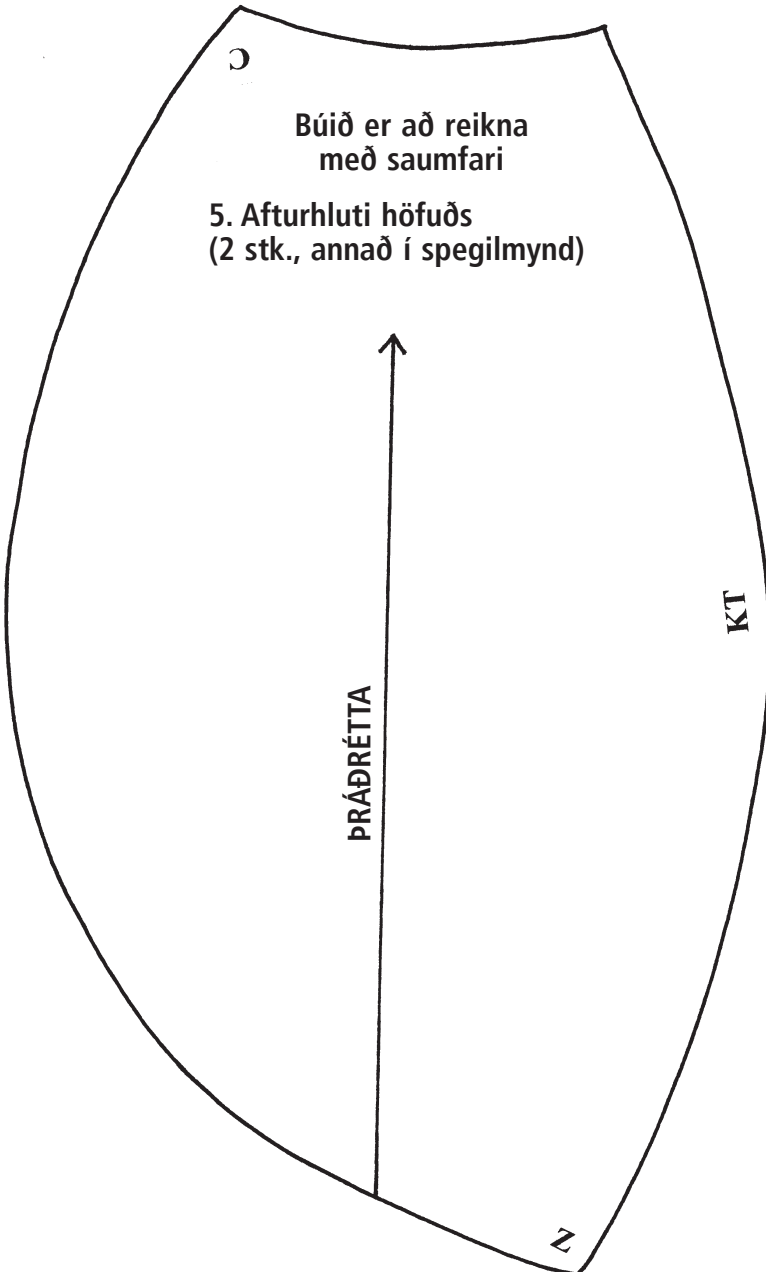
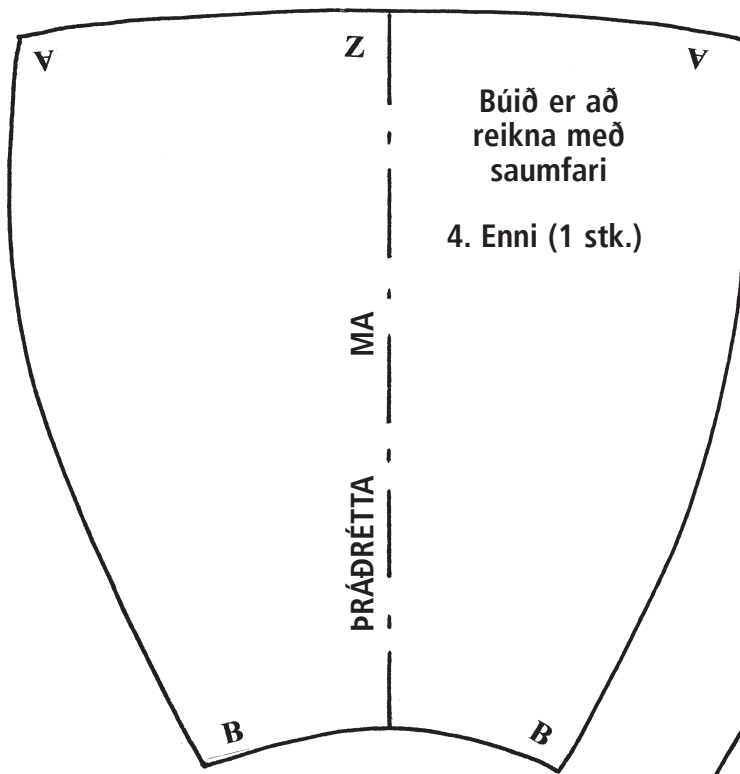

TUSKUDÚKKA

Efnisþörf:

- * þunnt teygjuefni 40 cm x 40 cm í dúkkuna, höfuðið og búkinn
- * tróð
- * bútar af teygjuefni í samfesting dúkkunnar
- * perlugarn



Aðferð:

1. Teiknaðu hring innan í efnisferninginn laust með blýanti. Þvermál hringins á að vera 15 cm (= höfuð dúkkunnar).
2. Teiknaðu í hvert horn, um 1 cm frá miðjum hringnum, hringi sem eru 5 cm í þvermál (hendur og fætur).
3. Saumaðu í útlínur hvers hringi smá þræðispor með tvöföldu perlugarni. Því smærri sem sporin eru því jafnari verður rykkingin. Skildu eftir um 10 cm langan spotta í byrjun og enda saumsins svo hægt sé að þrengja opið eftir að búið er að fylla með tróði.

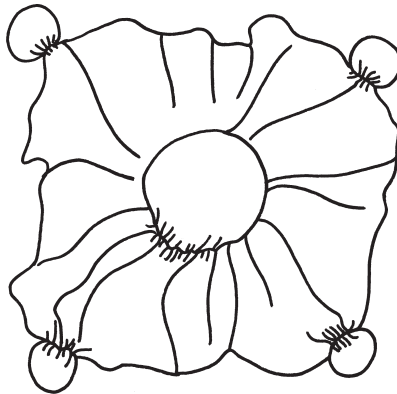

4. Dúkkuhöfuðið:

Togaðu í spottana þannig að það myndist poki í miðjunni.

Fylltu pokann með tróði og mótaðu höfuð.

Lokaðu opinu með því að toga þétt í spottana og herða vel að.

Hnýttu með nokkrum sinnum og feldu spottana með því að stiga þeim inn í höfuðið með nál.

5. Gerðu hendur og fætur á sama hátt úr minni hringjunum á hornum efnisbútsins. Það er ekki sett tróð í búkinn.

TUSKUDÚKKA

6. Samfestingur:

Leggðu saman tvo búta af teygjuefni með réttu á móti réttu og nældu saman á nokkrum stöðum við brúnirnar.

Teiknaðu útlínur samfestingsins eftir sniðinu á teygjuefni með fatakrit. **EKKI KLIPPA!**

Saumaðu axlarsaumana á samfestingnum, hliðarsauma á ermum og bol og skálmum og skrefsauminn með mjóum víxlsaumi eftir línunni.

Klipptu samfestinginn frá, skildu eftir 1 cm saumfar meðfram saumnum.

Snúðu samfestingnum við á réttuna.

7. Settu dúkkubúkin inn samfestinginn. Togaðu hendur og fætur út úr ermum og skálmum.
8. Brjóttu 1 cm innaf í hálsmálinu og saumaðu við dúkkuhálsinn með smáum sporum í höndum. Þrengdu hálsmálið aðeins á meðan þú saumar.
9. Brjóttu 1 cm innaf erma- og skálmaopum og saumaðu við dúkkuna eins og í hálsmálinu.
10. Þræddu með tvöföldu perlugarni utan um miðjan búkin til að móta mitti. Hertu laust að og gakktu frá endum.
11. Mældu ummál dúkkuhöfuðs. Klipptu bút sem er ummál höfuðs á breidd og 6 cm á hæð fyrir húfu.
12. Brjóttu 1 cm fald inn af annarri lengri hliðinni og víxlsaumaðu. Saumaðu húfuna saman að aftan með mjóum víxlsaumi.
13. Saumaðu þræðispor í efri brúnina og lokaðu totunni með því að herða að. Búðu til lítinn skúf úr perlugarni.
14. Settu húfuna á höfuðið og saumaðu hana fasta með smáum sporum í höndum.
15. Saumaðu augu og munn með perlugarni. Þú getur líka saumað nokkra ennislokka.

TUSKUDÚKKA

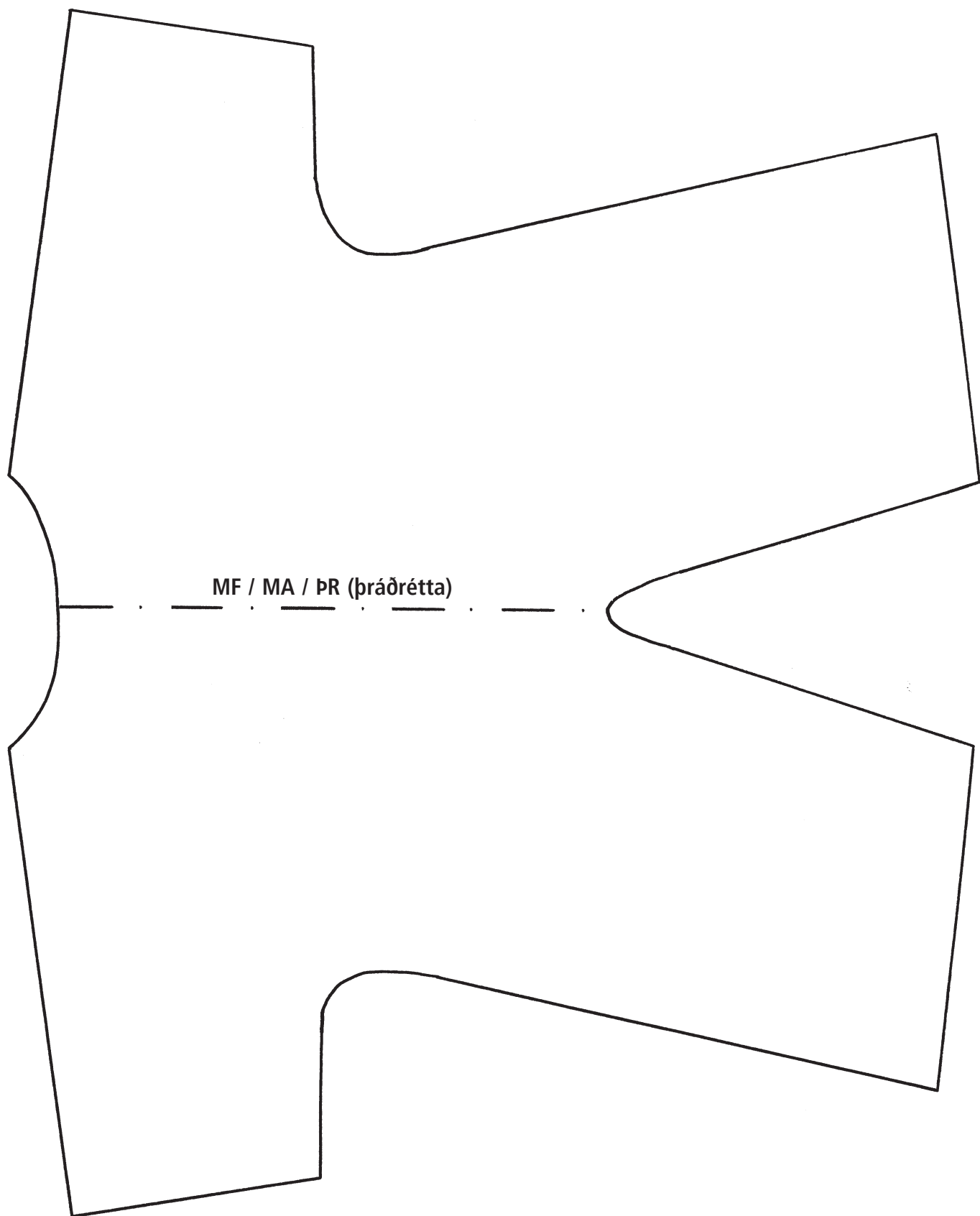

ENDURNÝTING/ÍSSKÁPASEGULL

Efnisþörf:

- * sokkabuxur
- * tróð
- * perlugarn
- * nál með oddi og stóru auga
- * perlur
- * efnisbútar

Aðferð:

1. Klíptu hólk úr sokkabuxunum (þvermál t.d. 6–8 cm).

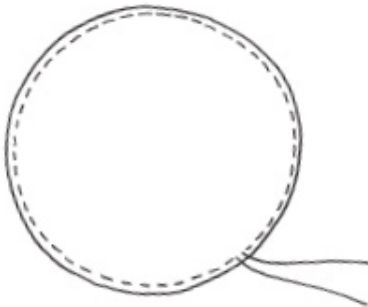

2. Þræddu með perlugarni nálægt brún beggja vegna.
3. Settu smávegis af vatti inn í hólkin.

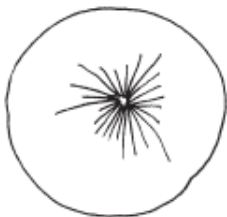

4. Dragðu í endana beggja vegna til að loka opinu. Hnýttu vel.
5. Saumaðu fyrir opið með spottanum og stingdu nálinni inn í gegnum tróðið hinum megin. Saumaðu perlur í fyrir augu.

6. Saumaðu með sama spotta nef og eyru með því að krumpa saman sokkabuxnaefnið til að forma það.
7. Notaðu upprak úr garni úr ull eða hör til að búa til hár og festa við kollinn með lími.



8. Skreyttu með gleraugum úr, vír eða trefli. Settu rauðar kinnar með kít.
9. Límdu lítinn segul á bakhliðina.

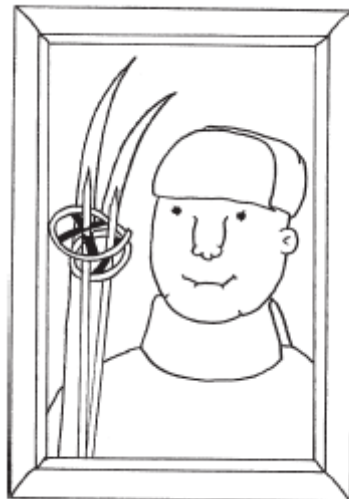

Hægt er að búa til vinakort með því að líma sokkafígúru á pappaspjald eða setja í ramma.

TRÉ ÚR ÞURRKUÐUM BLÓMUM

Efnisþörf:

- * blómapottur
- * gifsi
- * vatn
- * mosi
- * grein
- * mismunandi jurtir

Aðferð:

1. Finndu mátulegan blómapott eða annað fallett ílát. Þú getur líka málað eða klætt dós.
2. Fóðraðu blómapottinn með plastpoka ef það er gat á botninum.

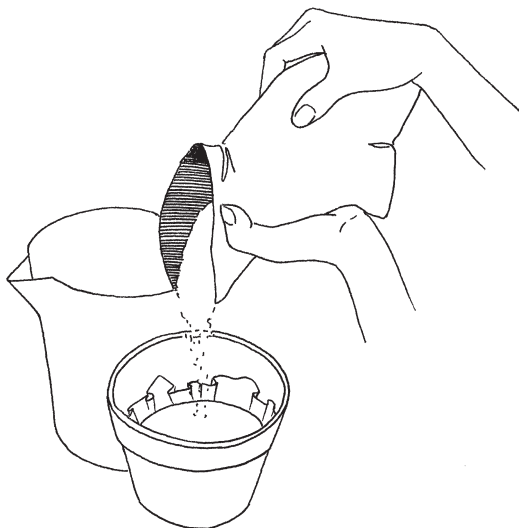

3. Helltu vatni í pottinn rúmlega hálf fullan.
4. Helltu hægt og rólega gifsi í pottinn, þar til í miðjunni myndast smá gifsjall upp úr vatninu.
5. Hrærðu varlega og þrýstu grein ofan í miðjan pottinn og leyfðu að þorna.

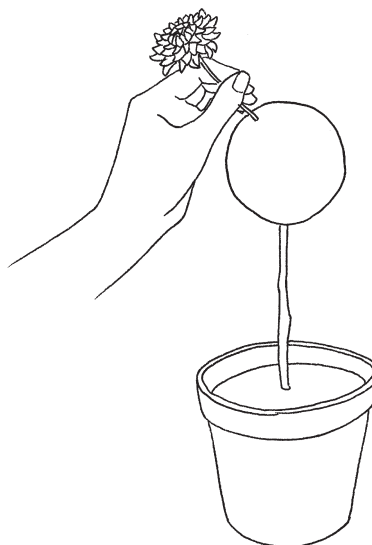

6. Þrýstu kúlulaga blómasvampi ofan á greinina.

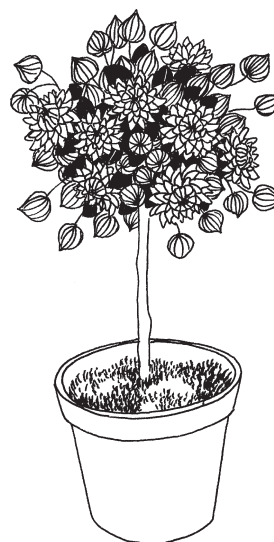

7. Stingdu blómum og öðrum jurtum allan hringinn í blómasvampinn.
8. Þektu gifsið í pottinum með mosa (og könglum).

BLÓMAKRANS

Efnisþörf:

- * sveigjanleg víðisgrein
- * sterkur tvinni eða annar sterkur þráður
- * jurtir: grasstrá, mosi, sóleyjar og önnur strá eða blóm

Svona safnarðu efni:

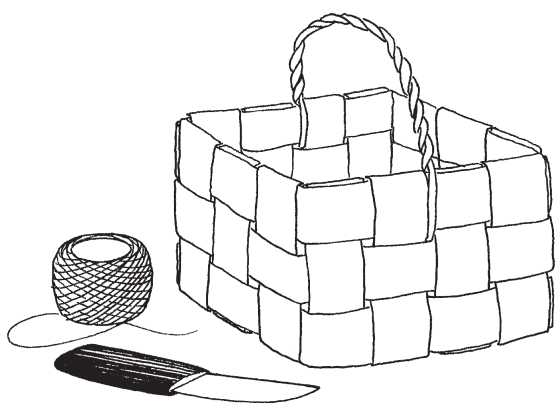

1. Taktu með þér kórflu eða lítinn pappakassa, beittan hnif og sterkan tvinna.

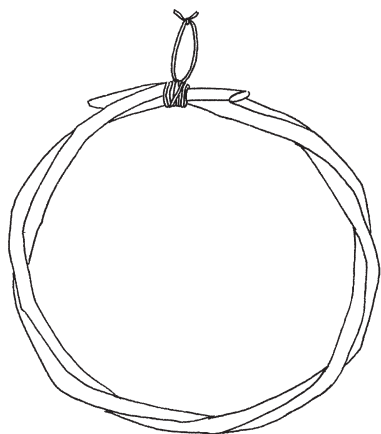

2. Finndu fyrst sveigjanlega víðigrein sem þú snýrð í hring til að gera krans. Hringurinn helst betur ef þú bindur báða enda greinarinnar með tvinnanum. Gerðu um leið lykkju á kransinn með tvinnanum til að hengja hann upp.



3. Tíndu mismunandi jurtir og búðu til stóra vendi úr þeim.
4. Hreinsaðu og klipptu til jurtirnar í mátulega lengdir (um 15 cm) á meðan þú ert úti.
5. Búðu til lítil knippi úr mismunandi jurtum og bittu saman með tvinnanum.

BLÓMAKRANS

Svona vefurðu kransinn:

6. Settu fyrsta knippið utan á kransinn. Festu knippið vel við kransinn með tvinna. Ekki klippa á tvinnann!
7. Settu næsta knippi innan í kransinn aðeins fyrir neðan knippið sem var fyrir og vefðu og bittu vel.
8. Settu þriðja knippið ofan á kransinn, vefðu og bittu vel.
9. Haltu áfram að binda knippin, fyrst að utanverðu, svo að innanverðu. Þriðja knippið er svo sett ofan á til að fela vafninginn.
10. Þegar búið er að hylja kransinn með jurtaknippum er hægt að setja slaufu úr borða til að hylja samskeytin.
11. Hengdu kransinn upp til að láta hann þorna.

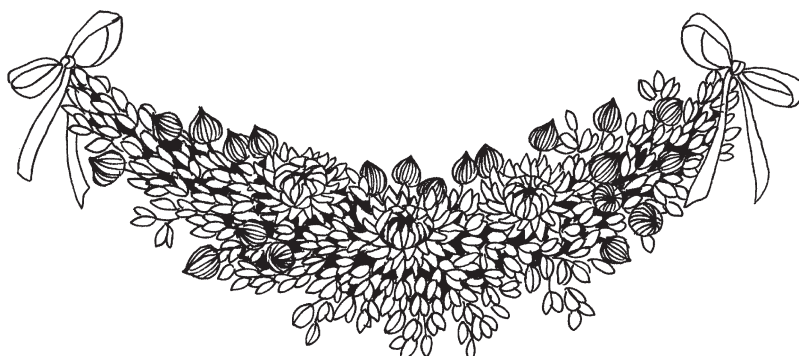
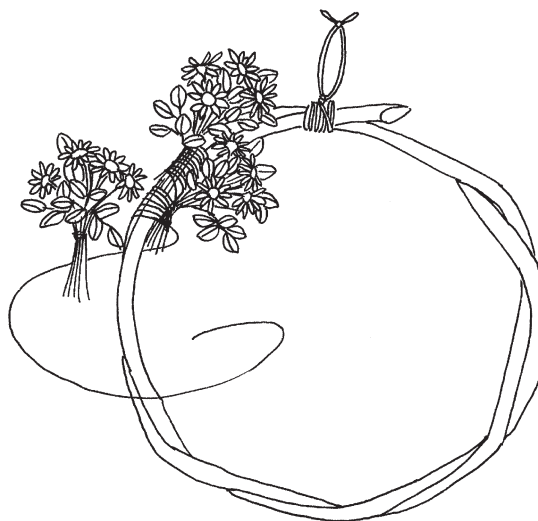

PAPPÍRSENGILL

EFNISPÖRF:

- * um 4 m af pappírssnæri (sem hægt er að fletta í sundur twisted paper cord)
- * 1, 2 m af silfur/gullsnæri
- * postulínshöfuð og -hendur eða misstórar trékúlur
- * þykkt pappakarton fyrir búkinn
- * þykkt pappakarton fyrir vængina
- * fíngerðan vír fyrir kjólfaldinn og sjalið
- * 30 cm grófari vír fyrir handleggina
- * 50 cm gull/silfursnúru
- * gull/silfurmálning
- * lím
- * límband



ÁHÖLD:

- skæri
- virklippur
- hefti
- títuprjónar
- þvottaklemmur
- penni



1. Opnaðu pappírssnærið varlega. Rúllaðu kjóla- og sjalapappírnum laust upp.
2. Klipptu vængina úr þykku pappakartoni. Málaðu þá með gull/silfurmálningu. Þegar þú málar vængina skaltu halda í brúnina á þeim með þvottaklemmu svo fingurnir óhreinkist ekki. Leyfðu vængjunum að þorna.
3. Gerðu keilulaga búkinn úr pappakartoni. Festu brúnirnar sama með heftara og límbandi.
4. Klipptu um 6 cm ræmur úr kjólapappírnum. Límdu ræmurnar á neðri brún keilunnar þannig að um 1 cm brettist inn undir á rönguna.
5. Settu nokkra dropa af lími í gatið í höndunum, settu smá eldhúspappír inni gatið og settu hendurnar á endana á vírnum. Klipptu 2 cm ræmu af kjólapappírnum og límdu og vefðu utan um únliðina. Pappírinn festir vírinn við hendurnar.

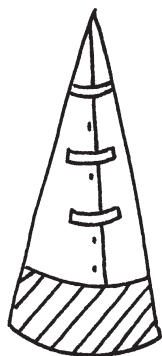

PAPPÍRSENGILL

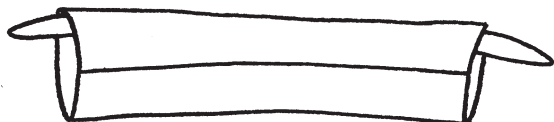

6. Klipptu tvær ræmur af kjólapappírnum fyrir ermar. Lengd ermanna er frá fingrum til fingra á höndum. Límdu lengri hlið ermanna saman í einn hól. Brjóttu ermapið inn um 1 cm og límdu fast. Settu handleggina inn í ermahólkinn, límdu ermarnar saman um 1 cm frá úlnliðunum. Festu með klemmu á meðan límið þornar.
7. Klipptu kjólabútana eftir sniðinu. Til að búa til kjólinn þarftu 14–18 búta. Settu kjólabútana saman með því að líma þá í hring.

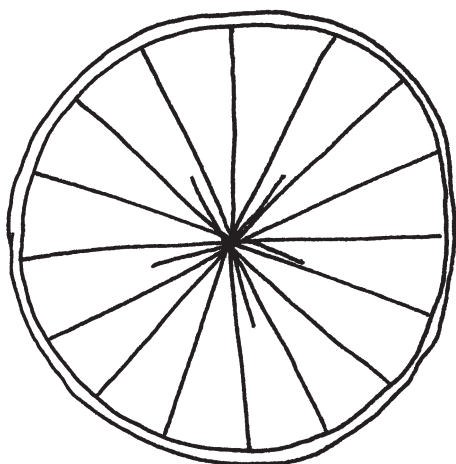

8. Brjóttu um 1 cm fald inn á rönguna. Settu fínan vír inn í faldinn og límdu faldinn. Notaðu þvottaklemmur til að festa á meðan límið þornar.

9. Klipptu smá bít úr miðju kjólsins: Settu kjólinn yfir pappabúkinn. Klipptu aðeins upp í efri brúnina á kjólnum svo hann fari betur. Límdu efri hluta kjólsins við bókinn.

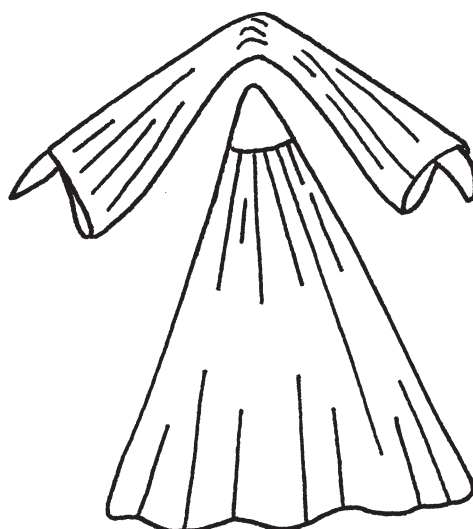

10. Brjóttu ermahólkinn í tvennt í miðjunni. Límdu handleggina á sinn stað ofarlega á keilulaga bókinn.
11. Sprautaðu lími inni höfuðið, settu smá eldhúspappír og svo meira lím. Festu höfuðið þétt efst á keiluna. Snúðu höfðinu svo það festist vel. Miðjan á ermunum á að vera beint fyrir neðan höfuðið að aftan. Klipptu ræmu af kjólapappírnum og klæddu efsta hluta búksins með henni þar sem höfuðið og búkurinn mætast.

PAPPÍRSENGILL



12. Klipptu tvær um 60 cm langar ræmur úr kjólapappírnum sem verða efri hlutinn á kjólnum. Staðsettu vængina og límdu þá fasta. Láttu aðra ræmuna leggjast frá handarkrika öðru megin á ská yfir öxlina og að mætast undir handkrika. Límdu vel. Legðu hina ræmuna eins nema frá hinni hliðinni. Notaðu þvottaklemmur til að auðvelda verkið. Gættu þess að vængirnir haldist beinir.
13. Gerðu sjal úr gull/silfur pappírsnæri. Gerðu um 1 cm brot á löngu hliðar sjalsins. Settu fínan vír í brotið og límdu. Notaðu þvottaklemmur við verkið.
14. Vefðu gull/silfursnúru um mittið á englinum og hnýttu. Komdu sjalinu fyrir, byrjaðu neðst á miðju baki fyrir neðan vængina, leggðu sjalið beggja vegna yfir axlirnar og að framan eru endarnir látnir víxlást. Límið sjalið fast og festið með títuprjónum á meðan límið þornar.
15. Krumpaðu sjalið þannig að vel fari og límdu sjalendana við fald kjólsins eftir þörfum.
16. Krumpaðu fald kjólsins í fallegar fellingar. Endaðu á því að mála kjólinn með gull/silfur málningu.

TEXTÍLL OG AÐRAR
AÐFERÐIR
PAPPÍRSENGILL

3. Kjöll (14-18 stk.)

MF

2. Búkurinn (helmingur)

1. Vængur (1 stk.)

TÚLÍPANI ÚR EFNI

Efni og áhöld:

- * grillpinnar úr tré
- * vatt
- * efnisbútar
- * straumlím með lími beggja vegna
- * garn
- * blómalímband eða kreppappír
- * lím

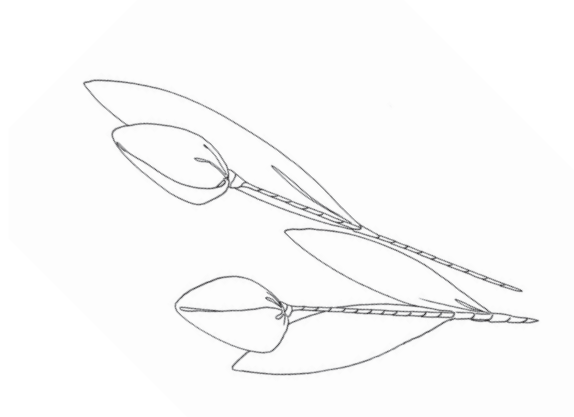

Aðferð:

1. Klipptu hring úr efnisbútnum (þvermál t.d. 6 cm).
2. Klipptu aðeins minni hring úr vattinu.

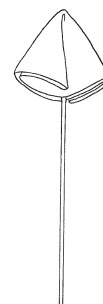
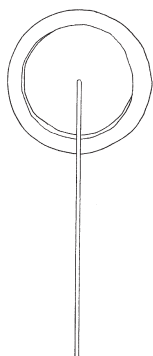

3. Settu vattið á miðja röngu efnishringsins. Settu smá lím á annan enda trépinnans og leggðu hann með endann að miðju hringsins.

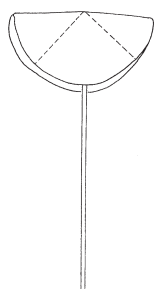

4. Brjóttu hringskorna efnið saman tvöfalt með trépinnann í miðjum hálfhringnum. Brjóttu hornin sitt hvoru megin að miðju upp að trépinnanum.

5. Haltu brúnum efnisins utan um trépinnann og vefðu þétt og hnýttu vel nokkrum sinnum.
6. Þektu vafninginn og allan trépinnann með blómalímbandi.



7. Gerðu laufblöð með því að strauja tvo búta af grænu efni saman með straulími (lím beggja vegna) og blómalímband. Klipptu laufblöðin út eftir sniðinu og festu við stöngulinn með blómalímbandi.

SNIÐ AF TÚLÍPÖNUM ÚR EFNI

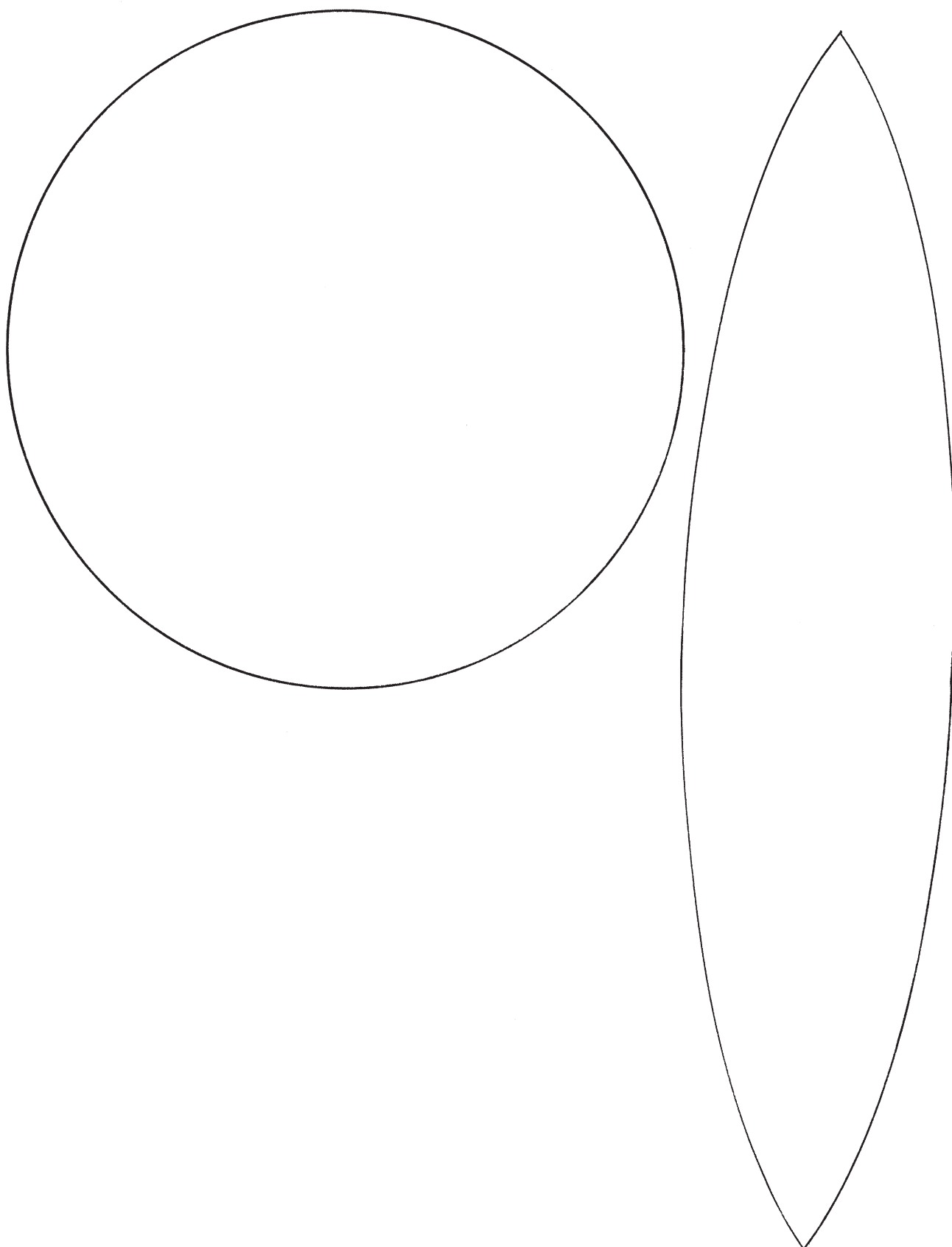

PÁSKAEGG/JÓLAKÖNGULL

Efni og áhöld:

- * egg úr frauðplasti
- * efnisbútar
- * tituprjónar
- * tveir trékubbar
- * stór nagli

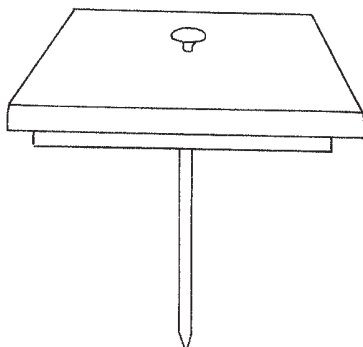

Aðferð:

1. Undibúðu stand með því að negla langan nagla í gegnum tvo trékubba.

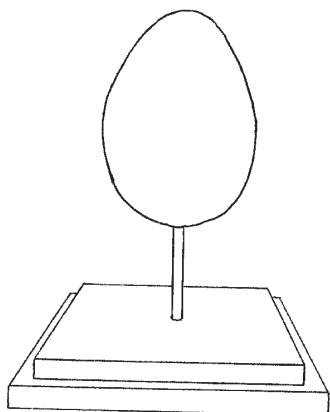

2. Stingdu frauðplastsegginu ofan á naglann. Þektu eggid með efnisþríhyrningum.

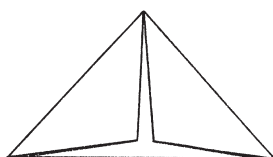
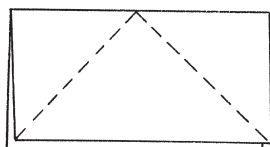
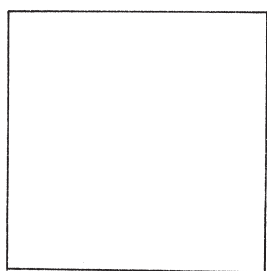

3. Klipptu efnið í ferninga (5 x 5 cm). Brjóttu bútana í tvennt og strjúktu eftir brotinu með nöglinni svo það haldist betur.

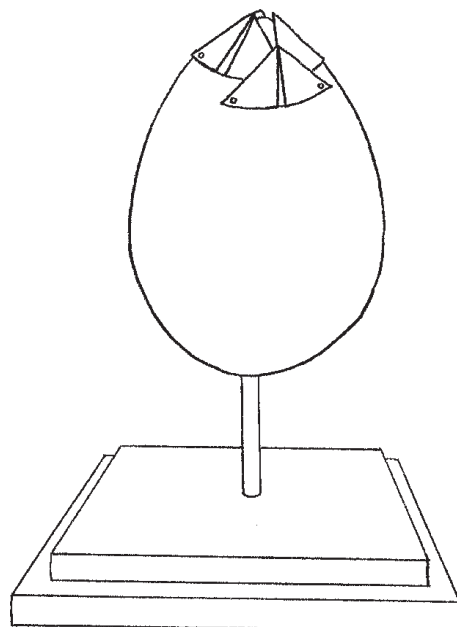

4. Brjóttu hornin aftur inn að miðju. Strjúktu eftir brotunum.
5. Þektu efsta hluta eggsins með þremur þríhyrningum og festu þá með tituprjónum.
6. Haltu áfram að festa næstu röð þannig að þríhyrningarnir hliðrist í hverri umferð. Fjölgaðu eða fækkaðu þríhyrningum í hverri umferð eftir þörfum.

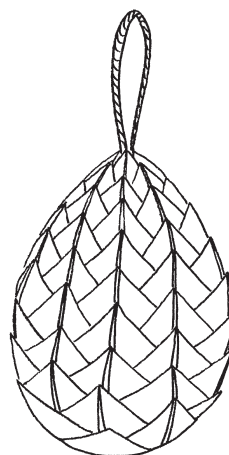

7. Þektu hinn enda eggsins með sléttum bút og festu hanka í mjórri endann.

FLÉTTAÐUR HURÐAKRANS

Efni og áhöld:

- * efni í mismunandi litum
- * tróð/vatt
- * tvinni
- * skæri
- * málband
- * bandprjónn
- * saumavél

Aðferð:

1. Veldu efni eftir árstíma í litum sem passa við tilefnið.

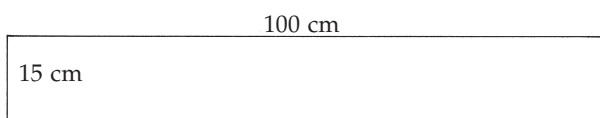

2. Klipptu þrjár lengjur, hver 3 m löng og 15 cm breið.

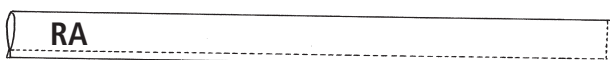

3. Brjóttu hverja lengju í tvennt á lengdina með réttu á móti réttu og saumaðu eftir lengri hliðinni og fyrir annan endann.

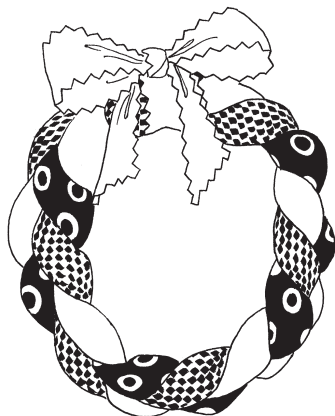

4. Snúðu hólknunum yfir á réttu og fylltu hann hæfilega þétt með tróði. Getur notað bandprjón til að auðvelda verkið.

5. Brjóttu brúnina á endanum á fylltum hólknunum og saumaðu fyrir opið.



6. Festu hólkana saman með öryggisnælu og fléttaðu.

7. Saumaðu endana á fléttunni saman til að mynda hring. Mótaðu kransinn svo hann myndi hring og feldu um leið samskeytin.

8. Klipptu efnisræmur með takkaskærum og hnýttu utan um kransinn í slaufu. Þannig hylurðu samskeytin á kransinum.

Bútasaumur flýtiaðferð TRÖPPUR

Aðferð:

1. Veldu efni í fimm mismunandi litum.
2. Klipptu/skerðu efnisbútana í jafnbreiða renninga. Renningurinn gæti t.d. verið 6 cm.
3. Saumaðu renningana saman eftir langhliðinni og straujaðu saumförin saman til hliðar.

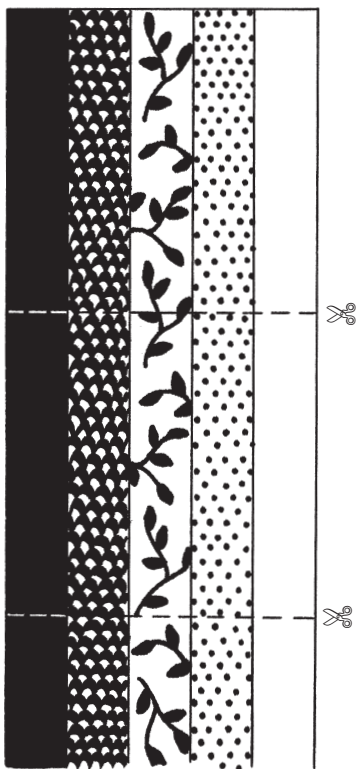

4. Klipptu/skerðu ferninga úr lengjunni sem þú saumaðir.

MUNSTUREINING

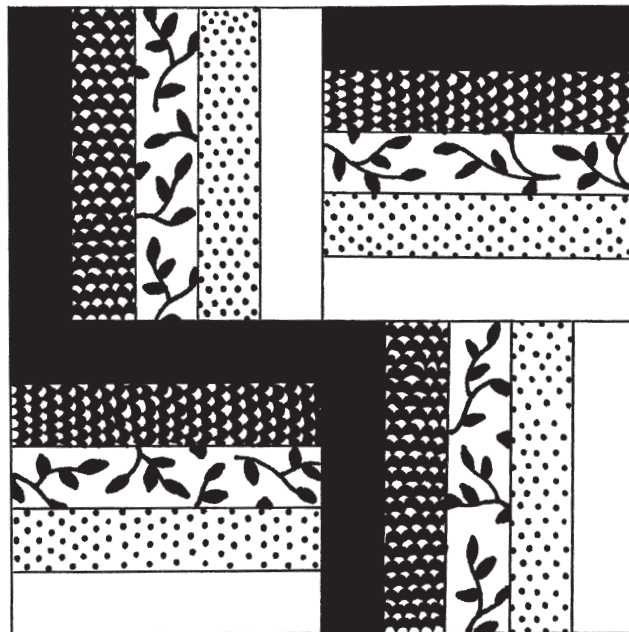

5. Settu saman fjóra ferninga eins og sýnt er á myndinni sem myndar þá eina munstureiningu.

MUNSTUREINING

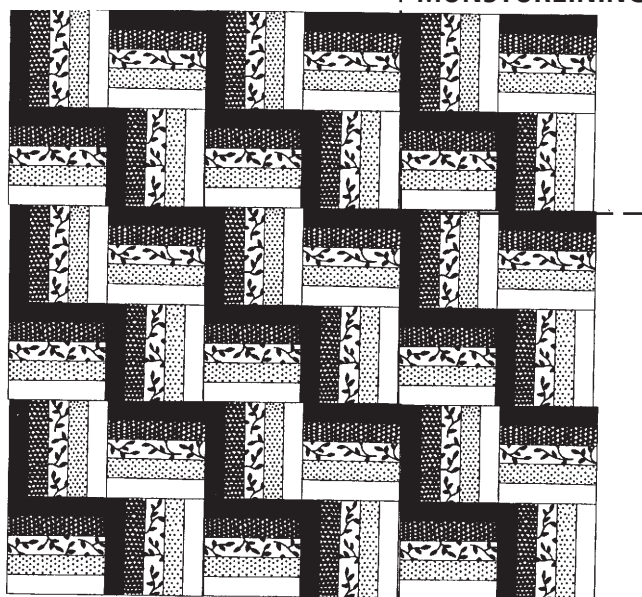

6. Raðaðu munstureiningunum saman þannig að munstrið myndi tröppur.

Bútasaumur flýtiaðferð TAFLEITIR

Aðferð:

1. Skerðu með skurðarhníf jafn margar efnisræmur í dökkum og ljósum lit (breidd 8 cm).

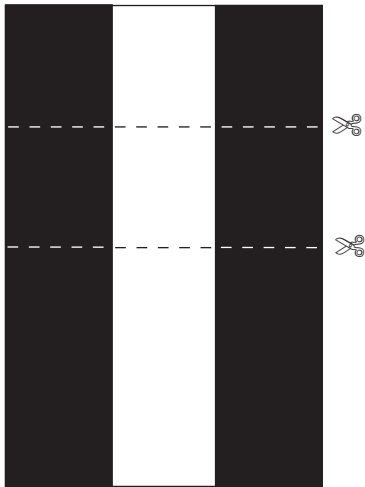

2. Saumaðu saman þrjá renninga þannig að á milli tveggja dökkra er einn ljós.

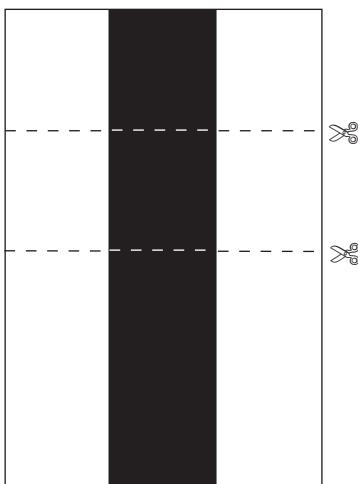

4. Skerðu af báðum saumuðum renningum stuttan renning þvert yfir (hæð 8 cm).

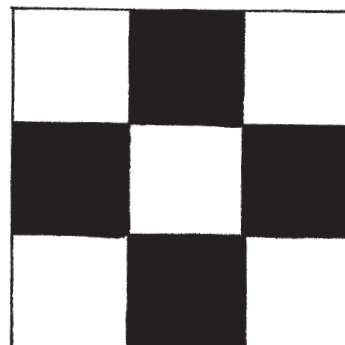

3. Saumaðu þá saman þrjá renninga þannig að á milli tveggja ljósra er einn dökkur.

5. Saumaðu saman þrjá stutta renninga þannig að þeir myndi tafleiti.

Bútasaumur flýtiaðferð RÓMVERSKUR FERNINGUR

Aðferð:

1. Skerðu jafnbreiða renninga í ljósum lit. Skerðu helmingi fleiri jafnbreiða renninga í dökkum lit.

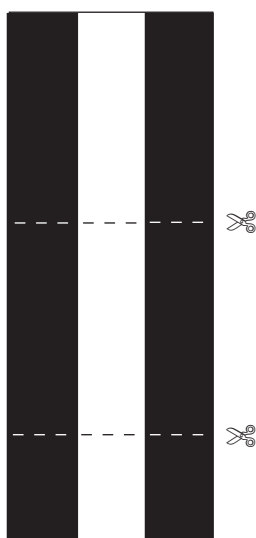

2. Saumaðu saman þrjá renninga þannig að það eru dökkir til hliðanna og ljós í miðjunni.
3. Straujaðu saumförin saman til hliðar.

4. Skerðu af saumuðum renningum ferninga.

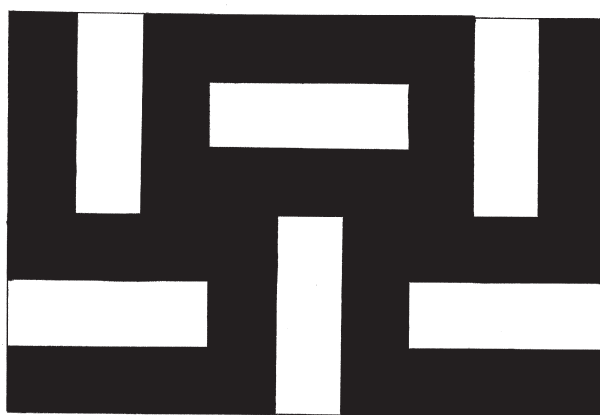

5. Raðaðu ferningunum á vinnuborðið þannig að röndin í öðrum hverjum ferningi snýr lárétt og önnur hver lóðrétt.
6. Byrjaðu á að sauma saman ferningana í renninga og síðan sauma renningana saman til að mynda stærri flöt.

Bútasaumur flýtiaðferð

SKORNIR FERNINGAR/VINDMYLLA

Aðferð:

1. Skerðu ferninga (20 cm x 20 cm) úr einlitu efni og úr munstruðu efni.
2. Leggðu búтана saman, réttu á móti réttu og saumaðu eins og fyrirmælin segja í *Handbók í textíl* bls. 80–81.

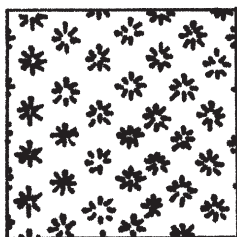

8 stk.

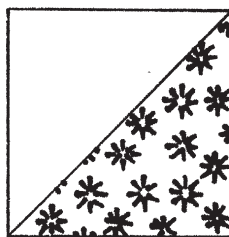

1 stk.

3. Þú færð 8 stk. af tvílitum ferningum.
4. Skerðu einn ferning í viðbót af munstruðu efni.

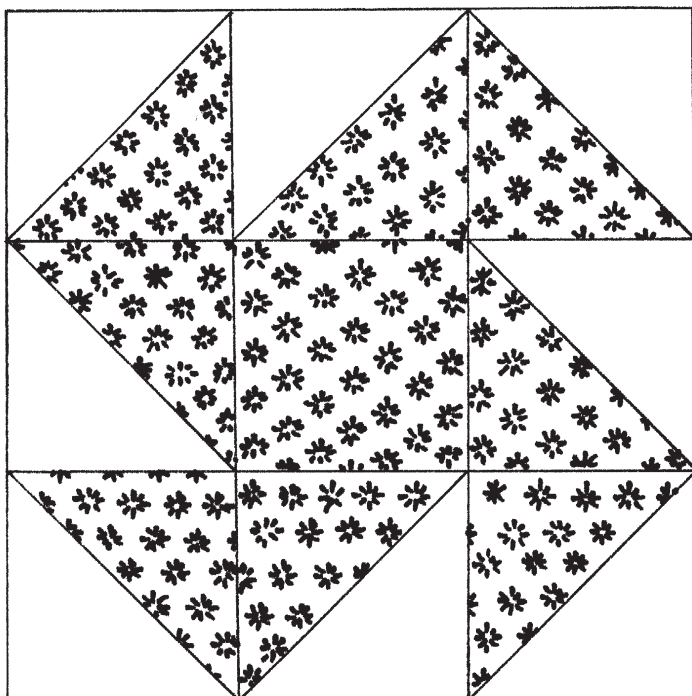

5. Raðaðu öllum níu ferningum á vinnuborðið eftir myndinni.
6. Saumaðu ferningana saman í renningana. Straujaðu saumförin saman til hliðar. Saumaðu renningana saman í stærri ferning. Straujaðu.

Bútaumur flýtiaðferð

SKORNIR FERNINGAR/JAKOBSSTIGI

Aðferð:

1. Skerðu ferninga (20 cm x 20 cm) úr ljósu og dökku efni.



6 stk.

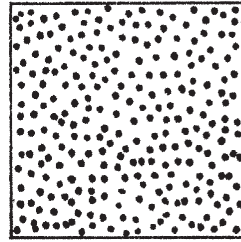

3 stk.

2. Leggðu búta saman, réttu á móti réttu og saumaðu eins og fyrirmælin segja í *Handbók í textíl* bls. 80–81.
3. Skerðu þrjá búta úr munstruðu efni sem eru jafnstórir tvílitu bútonum eftir að þeir hafa verið saumaðir saman og straujaðir.

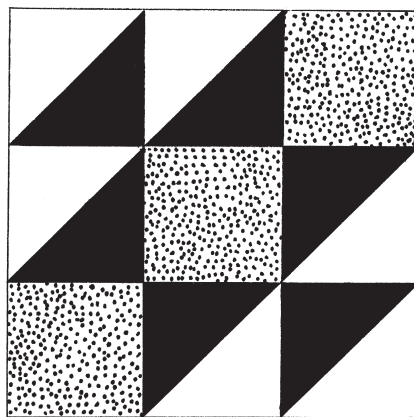

4. Raðaðu öllum níu ferningum á vinnuborðið eftir myndinni. Það verða tveir bútar afgangs!

5. Saumaðu ferningana saman í renninga. Straujaðu saumförin saman til hliðar. Saumaðu renningana saman í stærri ferning. Straujaðu.

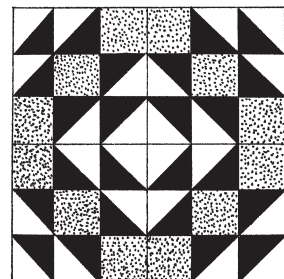

Bútasaumur flýtiaðferð SKORNIR FERNINGAR/STJARNA

Aðferð:

1. Skerðu ferninga (20 cm x 20 cm) úr einlitu og munstruðu efni.

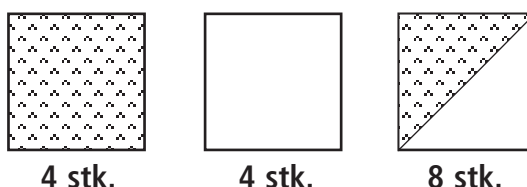

2. Leggðu búтана saman, réttu á móti réttu og saumaðu eins og fyrirmælin segja í *Handbók í textíl* bls. 80–81.
3. Skerðu fjóra búta úr munstruðu efni og úr einlitu efni sem eru jafnstórir tvílitu búتونum eftir að þeir hafa verið saumaðir saman og straujaðir.

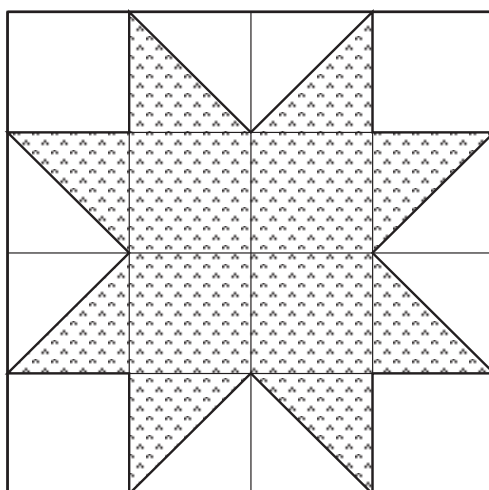

4. Raðaðu öllum 16 ferningum í stjörnu á vinnuborðið eftir myndinni. Það verða tveir bútar afgangsl!
5. Saumaðu ferningana saman í renninga. Straujaðu saumförin saman til hliðar. Saumaðu renningana saman í stærri ferning. Straujaðu.
6. Ef þú raðar búتونum á annan hátt myndast öðruvísi stjörnur.

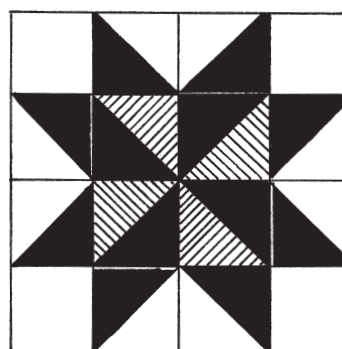
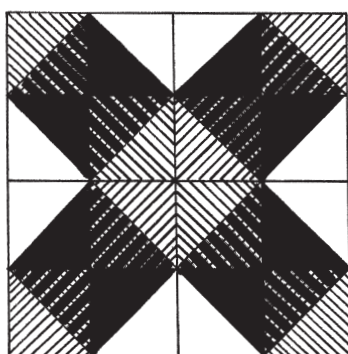

Bútasaumur flýtiaðferð

SKORNIR FERNINGAR/BLÓMAKARFA

Aðferð:

1. Skerðu ferninga (20 cm x 20 cm) úr ljósa og smámunstraða efni. Skerðu til viðbótar tvo búta úr dökku efni.
2. Leggðu ljósan og dökkan búa saman, réttu á móti réttu og að auki smámunstraðan og dökkan búa. Saumaðu eins og fyrirmælin segja í *Handbók í textíl* bls. 80–81.

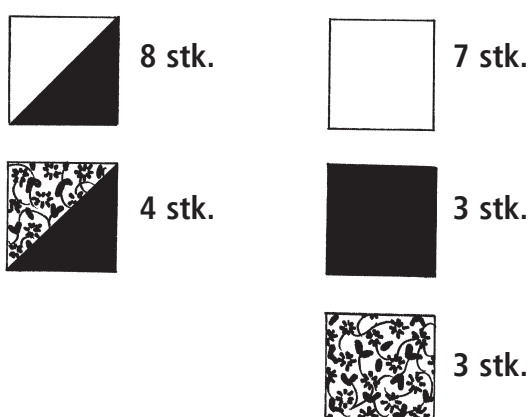

3. Skerðu sjö ljósa, þrjú dökka og þrjú smámunstraða búta úr efni sem eru jafnstórir tvílitu bútum eftir að þeir hafa verið saumaðir saman og straujaðir.
4. Raðaðu öllum 25 ferningunum á vinnuborðið eftir myndinni. Gerðu t.d. pottaleppa úr þeim fjórum bútum sem verða afgangs!

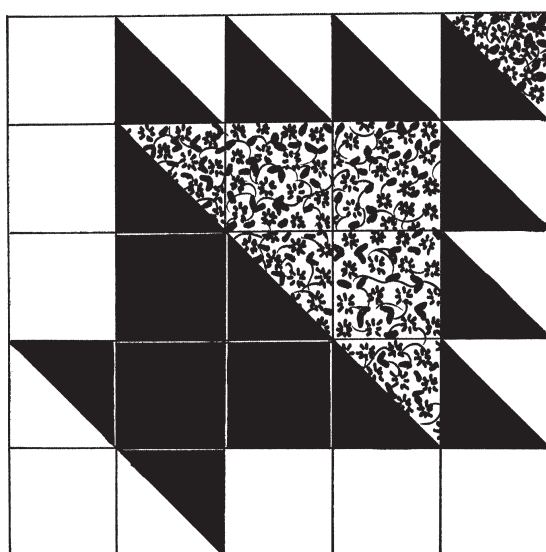

5. Saumaðu ferningana saman í renninga. Straujaðu saumförin saman til hliðar. Saumaðu renningana saman í stærri ferning. Straujaðu.

Bútasaumur flýtiaðferð

VILLIGÆSIR

Villigæsir eru gamalt og hefbundið amerískt bútasaumsmunstur. Það er samsett af löngum, mjóum renningum, sem hægt er að setja saman í bútasaumsteppi eða minni verkefni.

Með því að fylgja þessari flýtiaðferð færðu á sama tíma fjórar villigæsir.

Aðferð:

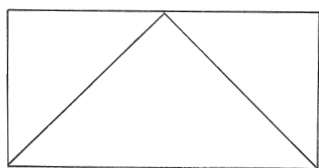

1. Teiknaðu þríhyrning á blað í þeirri stærð sem þú óskar = villigæs.

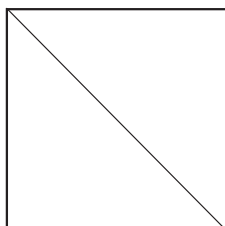
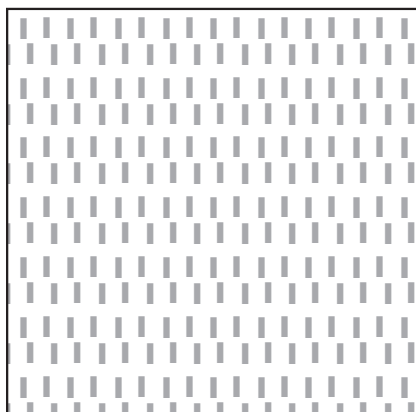

2. Teiknaðu stóran ferning. Hlið fernings = lengri hlið þríhyrningsins + 3 cm.

3. Teiknaðu lítinn ferning. Hlið fernings = styttri hlið þríhyrningsins + 2 cm.

4. Klipptu einn stóran ferning úr efni og úr öðru efni fjóra litla ferninga.

5. Teiknaðu með blýanti og reglustiku (eða straujaðu) línu horn í horn á litlu ferningunum.

6. Klipptu eitt horn af tveimur af litlu ferningunum. Leggðu litlu ferningana ofan á stóra ferninginn í horn á móti horni, klipptu hornin snúa að miðju og rétta er á móti réttu.

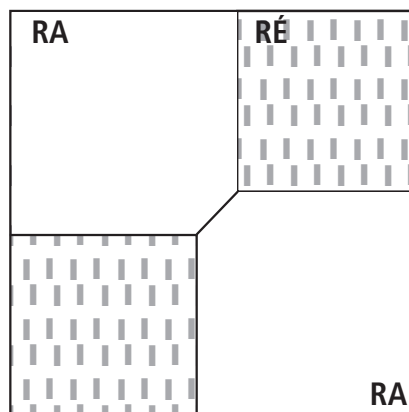

Bútaumur flýtiaðferð VILLIGÆSIR

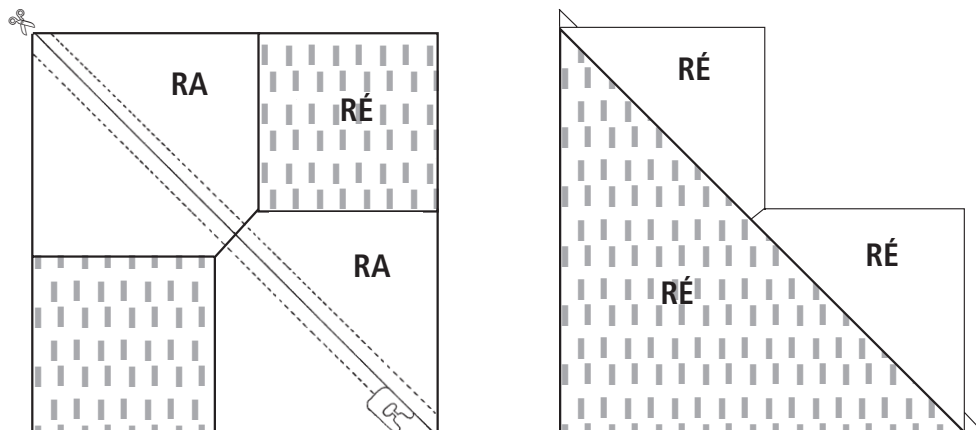

7. Saumaðu beinsaum beggja vegna við miðlínuna saumfótarbreidd frá (0,8 cm).
8. Skerðu bútin í tvennt eftir miðlínunni. Straujaðu saumförin saman í átt að litla þríhyrningnum.

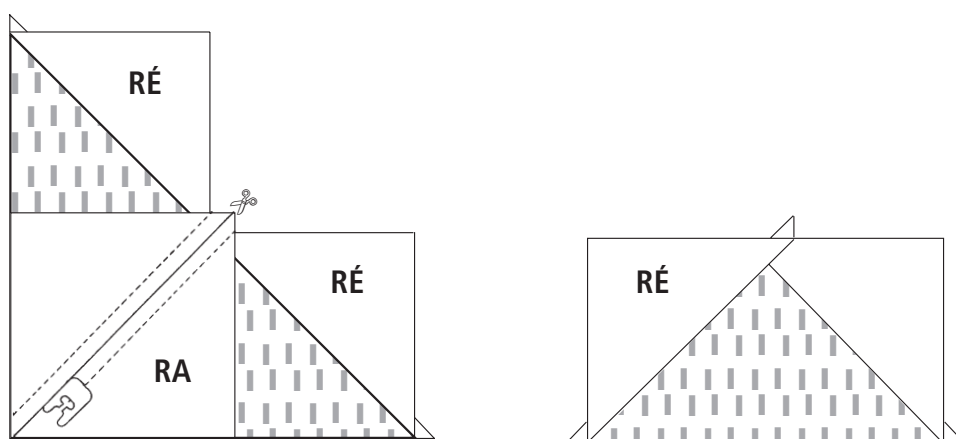

9. Leggðu þriðja litla ferninginn ofan á hinn stóra þríhyrninginn með réttu á móti réttu. Saumaðu beinsaum beggja vegna við miðlínuna (brotlínuna) saumfótarbreidd frá. Skerðu bútin í tvennt eftir miðlínunni. Straujaðu saumförin saman í átt að litla þríhyrningnu.
10. Saumaðu, skerðu og straujaðu fjórða bútin (sjá 9. lið).

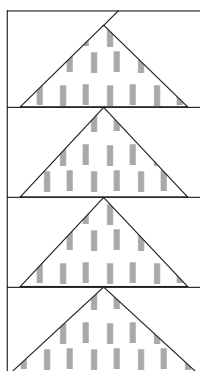

11. Saumaðu alla fjórar villigæsirnar þannig að þær fljúgi í sömu átt. Byrjaðu við lið 4 til að búa til fleiri ferninga.

Bútaumur flýtiaðferð UNDIRSAUMUR

Í undirsaumi eru klipptir út fletir frá réttu svo það komi í ljós fletir í mismunandi litum sem liggja undir.

Efnisþörf:

- * tveir eða þrjú jafn stórir ferningar í mismunandi litum af efni sem raknar ekki upp (t.d. föndurfilt)
- * Sníðapappír sem festist við straujun

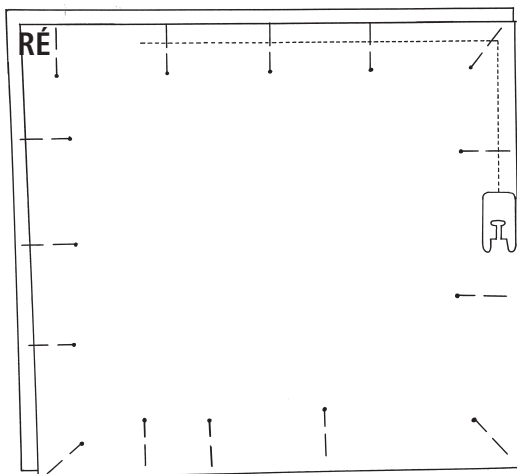

1. Raðaðu bútonum ofan á hvorn annan. Nældu og saumaðu búтана saman saumfótarbreidd frá brún.

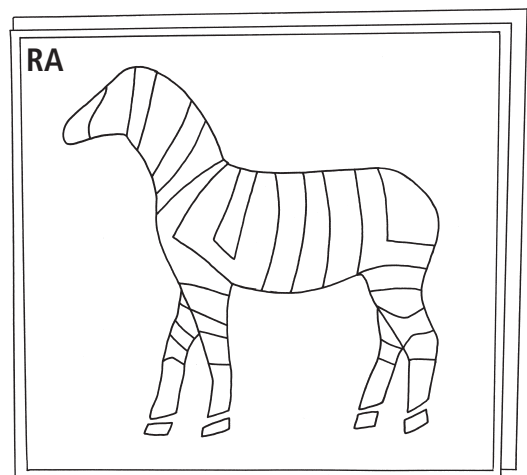

2. Teiknaðu mynd á sníðapappír og straujaðu spegilmynd af teikningunni á búтана. Straujaðu sníðapappírinn á rönguna á efnisferningnum. Saumaðu eftir teikningunni með beinsaumi frá röngunni.

MUNDU AÐ SETJA SAUMAVÉLANÁLINA NIÐUR Á HORNUM!

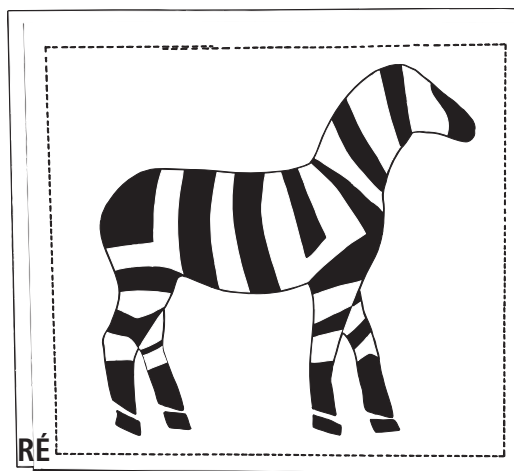

3. Fjarlægðu pappírinn. Fjarlægðu efnið, eitt lag í einu, frá réttunni, með því að klippa varlega. Notaðu lítill skæri með góðum oddi.

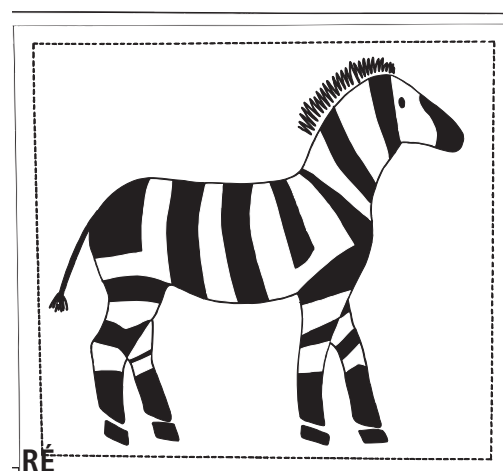

4. Ljúktu við verkið með mismunandi saumsporum; beinsaumi, víxlsaumi eða skrautsaumi.

JÓLATRÉ

Efnisþörf:

- * föndurfilt fyrir bakgrunn 5 cm x 20 cm
- * flíselín 15 cm x 20 cm
- * straulím 20 cm x 30 cm
- * bökunarpappír
- * föndurfiltbútar fyrir greinar trésins
- * bendlabönd 5 cm
- * litlar bjöllur

Aðferð:

1. Straujaðu flíselín á bakgrunninn.
2. Klipptu greinar trésins úr mismunandi litum af föndurfilti. Sniðin innihalda líka þann hluta sem fer undir greinarnar.
3. Settu bökunarpappír á straubrettið og straulímið þar ofan á. Raðaðu klipptu bútunum á straulímið, með réttuna upp og efst aðra örkinu af bökunarpappír. Straujaðu.
4. Losaðu bökunarpappírinn af og klipptu umfram straulím af bútunum.
5. Settu tréð saman með því að raða greinabútunum ofan á bakgrunninn. **BYRJAÐU NEÐST!** Festu hanka efst á tréð á milli bakgrunns og efsta búts.
6. Straujaðu grenigreinar við bakgrunninn í gegnum bökunarpappír.
7. Saumaðu grenigreinarbútana við bakgrunninn með beinsaumi eða skrautsaumi í saumavélinni.
8. Klipptu bakgrunnsefnið frá eftir útlínum trésins.
9. Saumaðu litlar bjöllur á greinar trésins.

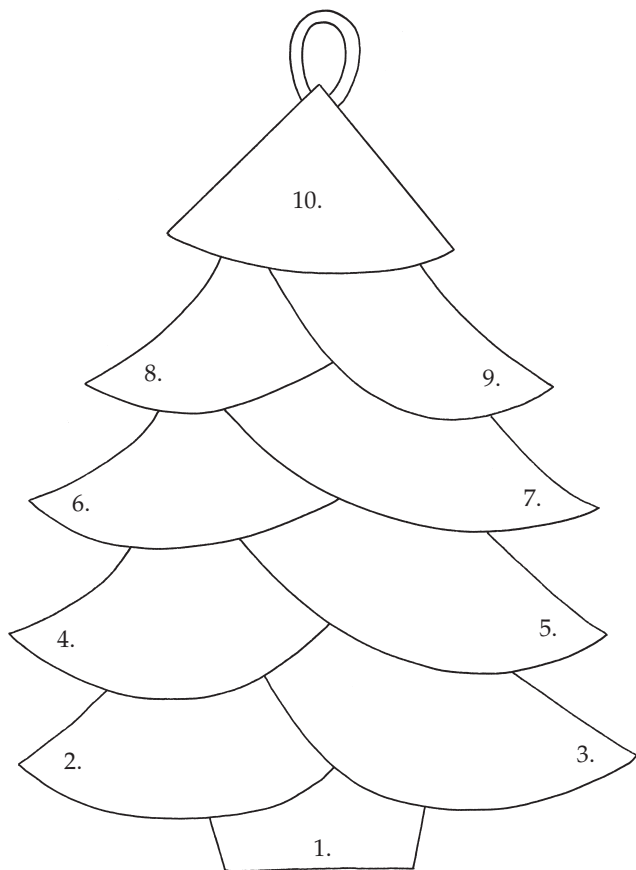

SNIÐ AF JÓLATRÉNU

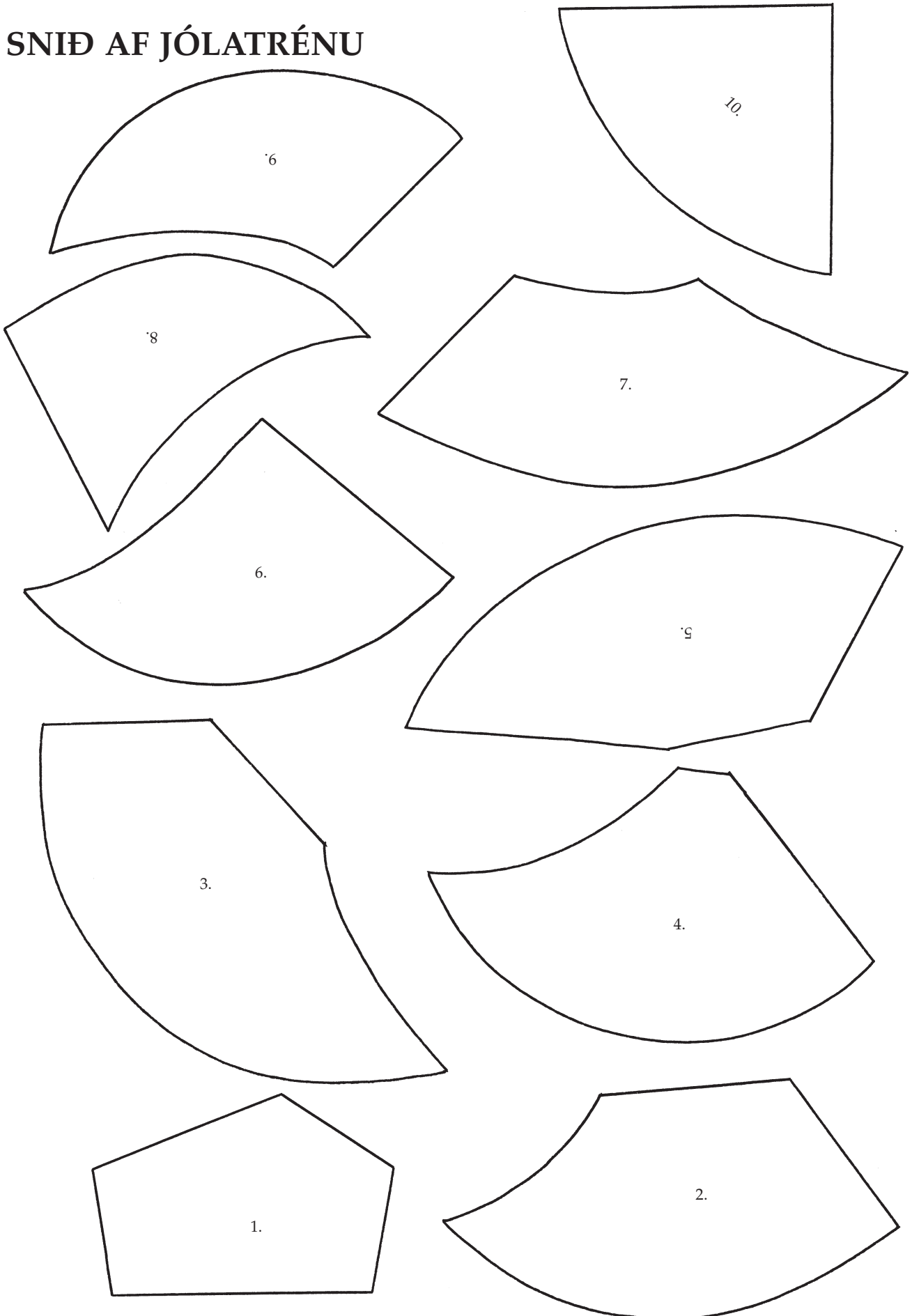

RÓS ÚR BORDUM

Efnisþörf:

- * um 1 m af satín- eða silkiborða
- * tvinni
- * saumnál

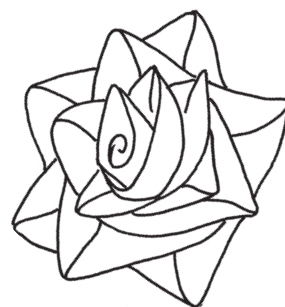

Aðferð:

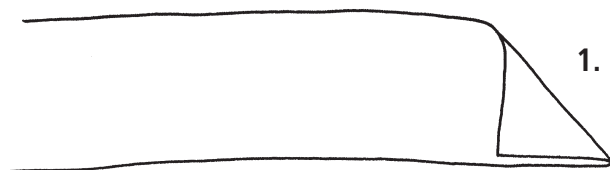

1. Brjóttu hornið á borðanum eins og sýnt er á myndinni.

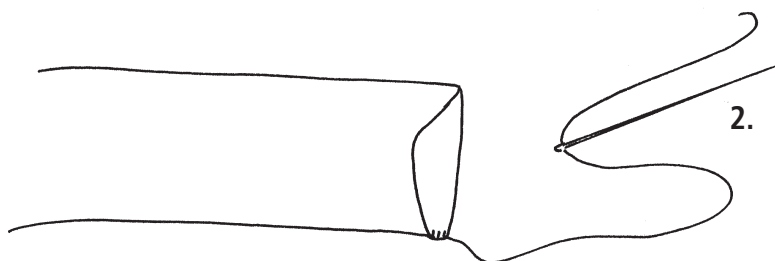

2. Rúllaðu upp miðju rósarinnar og saumaðu á neðri brún borðans.

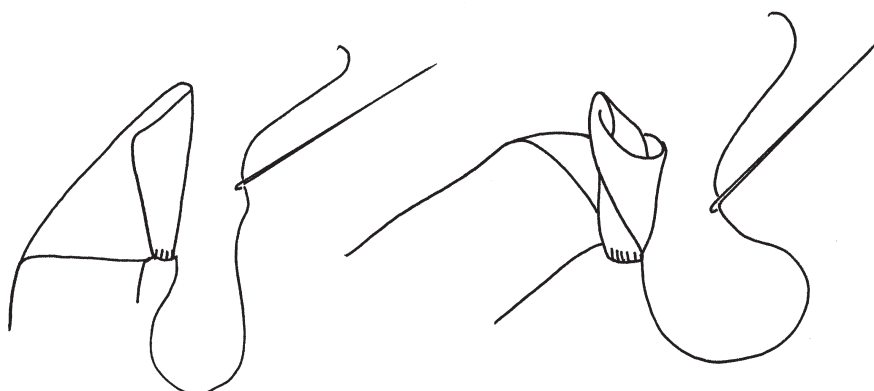

3. Brjóttu fyrsta krónublaðið með því að gera skábrot í borðann eins og myndin sýnir. Vefðu þétt um miðju rósarinnar og saumaðu neðst.

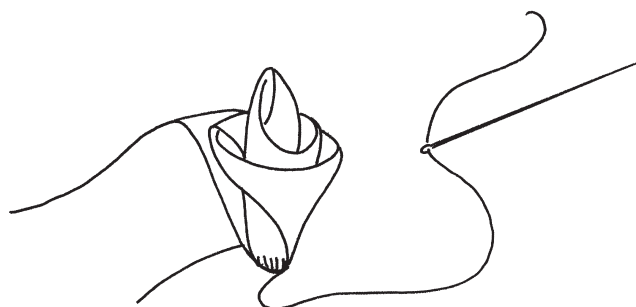

4. Brjóttu nýtt krónublað á sama hátt, snúðu rósinni við og saumaðu neðst. Haltu áfram með sama hætti þar til rósinn er orðinn nógu stór. Brjóttu endann inn undir og saumaðu neðst.

LAUFBLÖÐ

Aðferð:

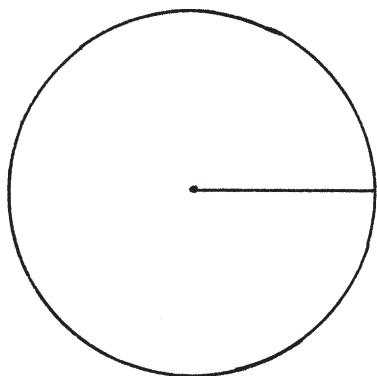
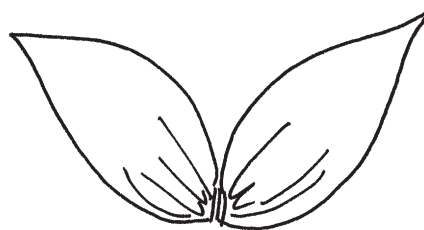

1. Klipptu hring úr þunnu efni, lengd laufblaðs er radíus hringins.

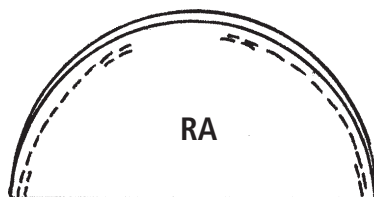

2. Brjóttu hringinn í tvennt með réttuna á efninu inn. Saumaðu eftir sveigðu brúninni en skildu eftir op í miðjunni.



3. Snúðu laufblöðunum yfir á réttuna. Saumaðu frá miðju að brún með þræðispori, togaðu í tvinnann svo að miðjan rykkist og vefðu tvinnanum nokkrum sinnum utan um miðjuna, festu endann og saumaðu loks við rósina undir krónublöðin.

SAUMUÐ RÝJAMOTTA

TEIKNING

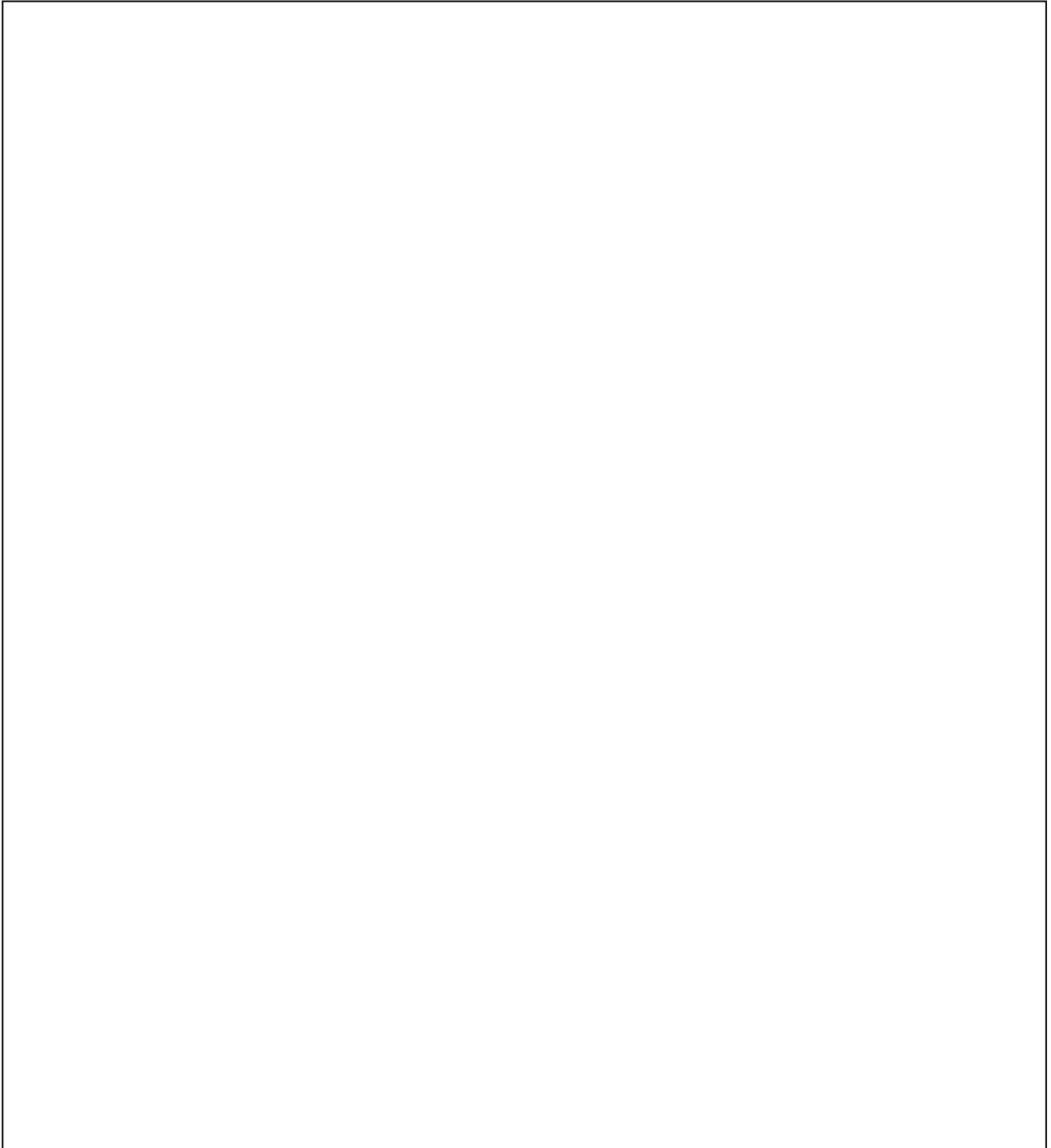

Einn hnútur = 1–5 garnspottar

Sýnishorn af hnútum

hnútur 1



hnútur 2



hnútur 3



hnútur 4



hnútur 5



hnútur 6



hnútur 7



SAUMUÐ RÝJAMOTTA

VINNUTEIKNING

Nafn: _____

Bekkur: _____

1 hnútur = lárétt 1/2 reitur, lóðrétt 1 reitur

1 reitur = 2 hnútar

1 reitur = 1,5 cm

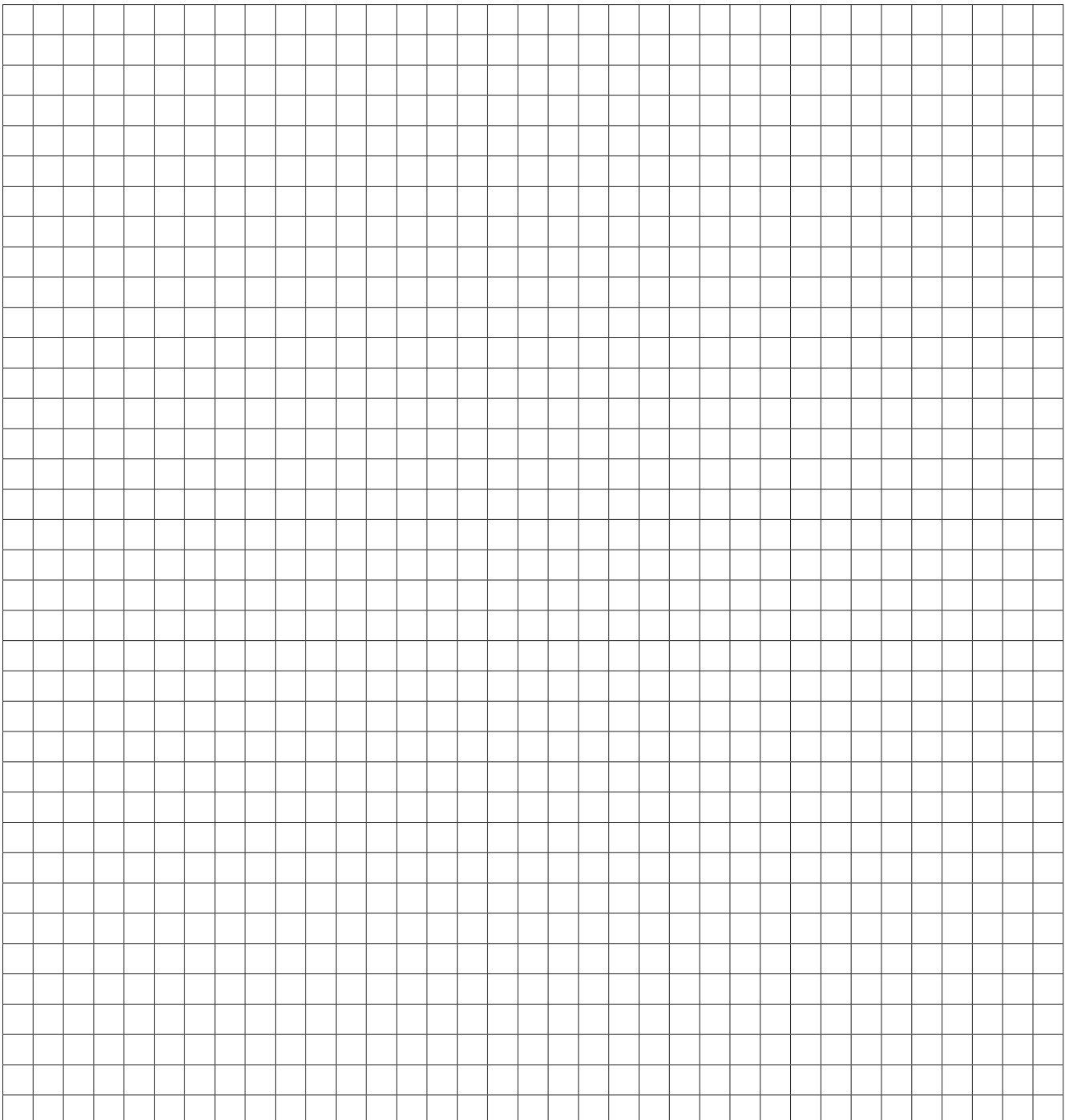

UPPHAFSSTAFIR – HUGMYNDAVINNA

EFNISPRUFA

GARNPRUFA

NÁL

ÚTSAUMSSPOR

MUNSTUR FYRIR VEFNAÐARSAUM

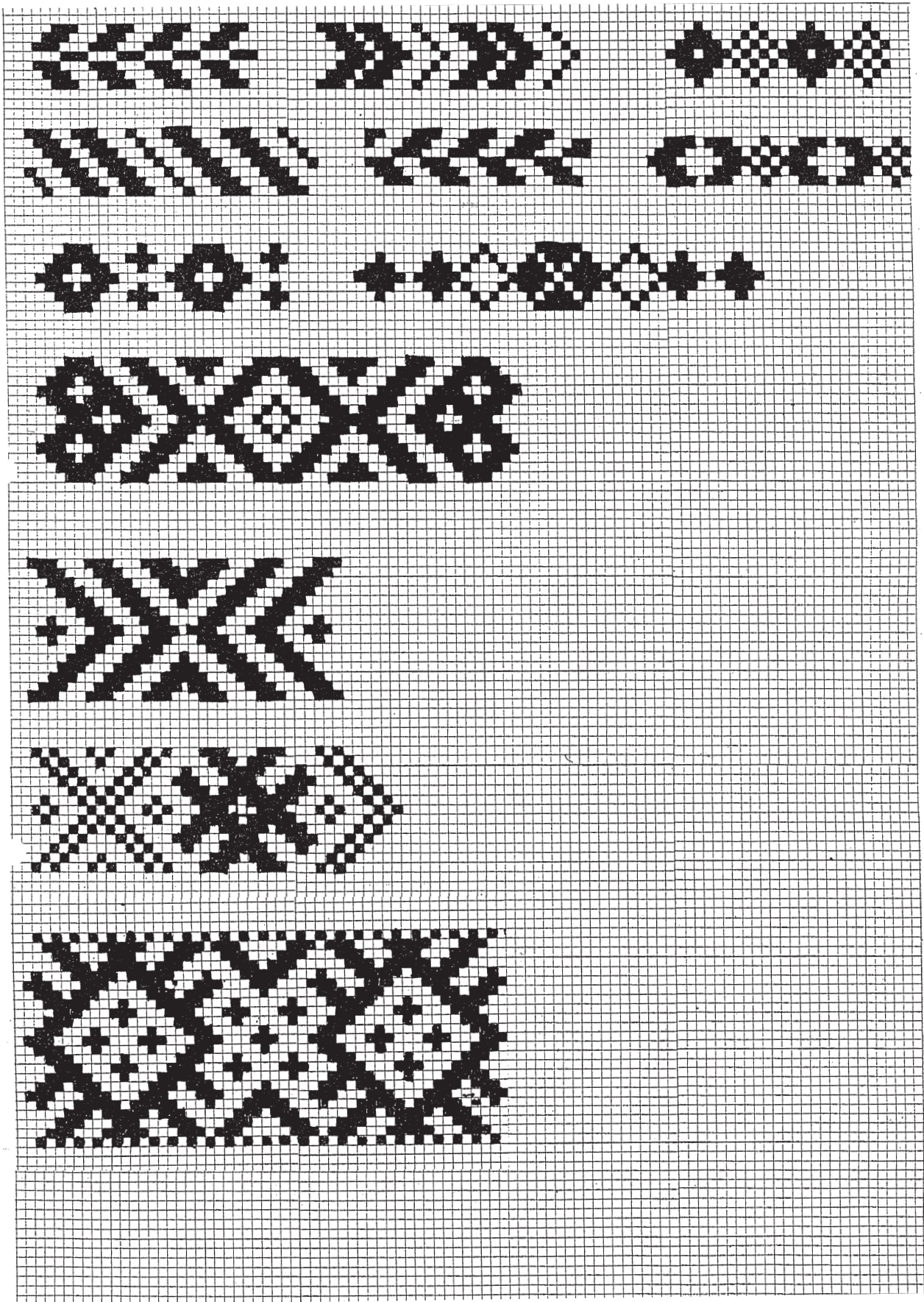

MAPPA ÚR BYLGJUPAPPA

Efniþörf:

- * bylgjupappi 50 x 70 cm
- * kontaktlím
- * teygjunosúra um 30 cm
- * tréperla, sem passar utan um teygjuna

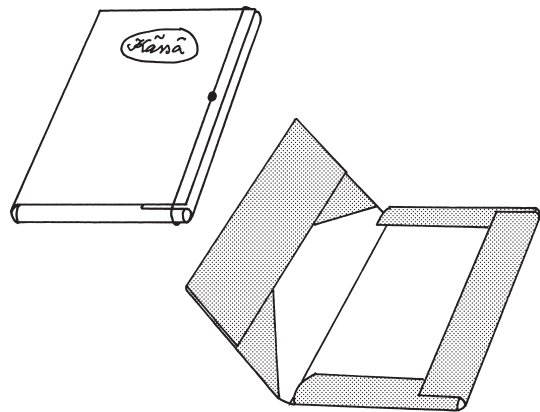

1. Mældu og teiknaðu línur með vel ydduðum blýanti á rönguna á bylgjupappanum eftir teikningunni. Gættu þess að mæla nákvæmlega svo að ekki komi skekkja í möppuna!
2. Klipptu úr örkinni alla dekkta reiti.
3. Dragðu grófan þrjón eftir brotlínunum og brjóttu þær síðan varlega yfir borðbrún.
4. Límdu vasann með kontaktlími. Lestu leiðbeiningarnar á límtúbunni eða límdósinni.
5. Gerðu lítil göt með gataratöng í hornin á botn möppunnar. Sjáðu staðsetninguna á myndinni! Þræddu perluna upp á teygjuna, teygjuendana í gegnum götin og stóran hnút á endana. Þú getur klippt út pappabút, sett teygjuna í gegnum hann og hnýtt svo að teygjan fari ekki í gegnum götin.

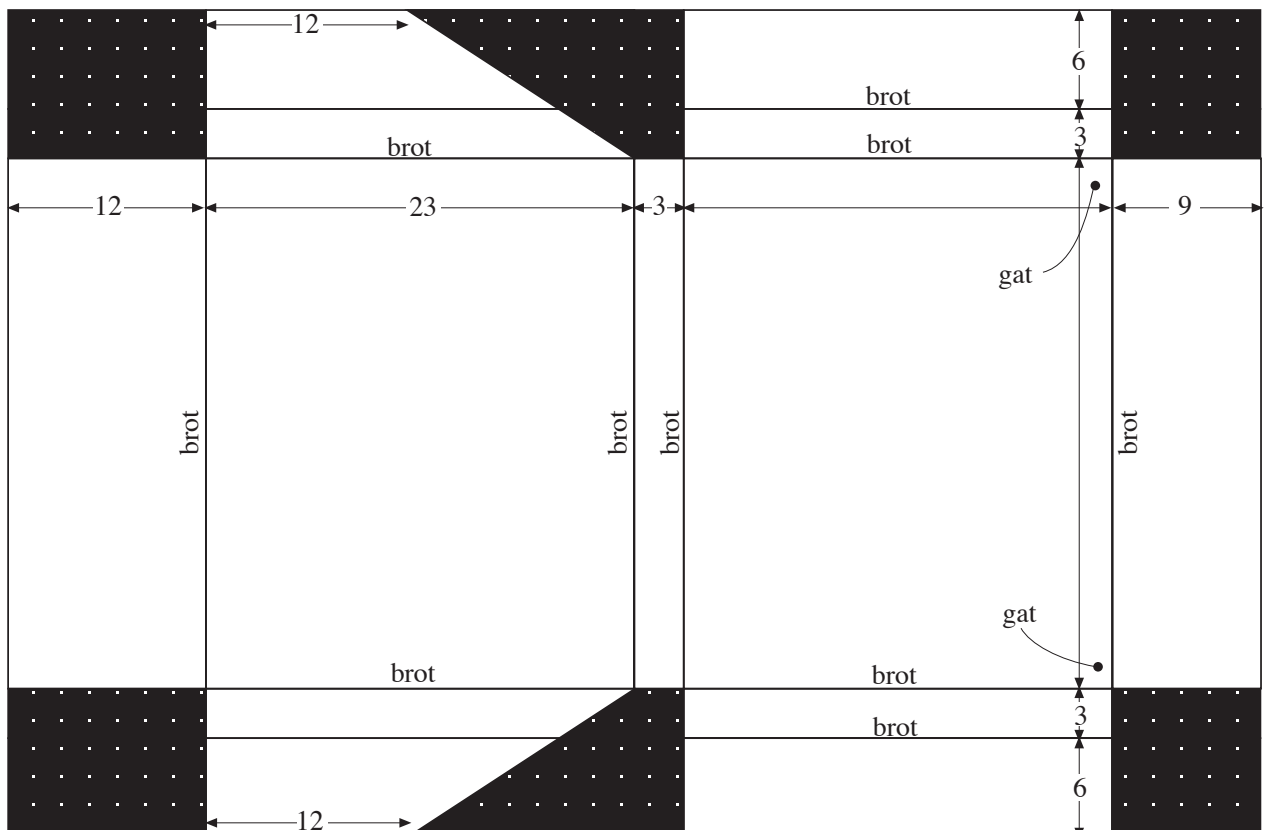

UMSLAG

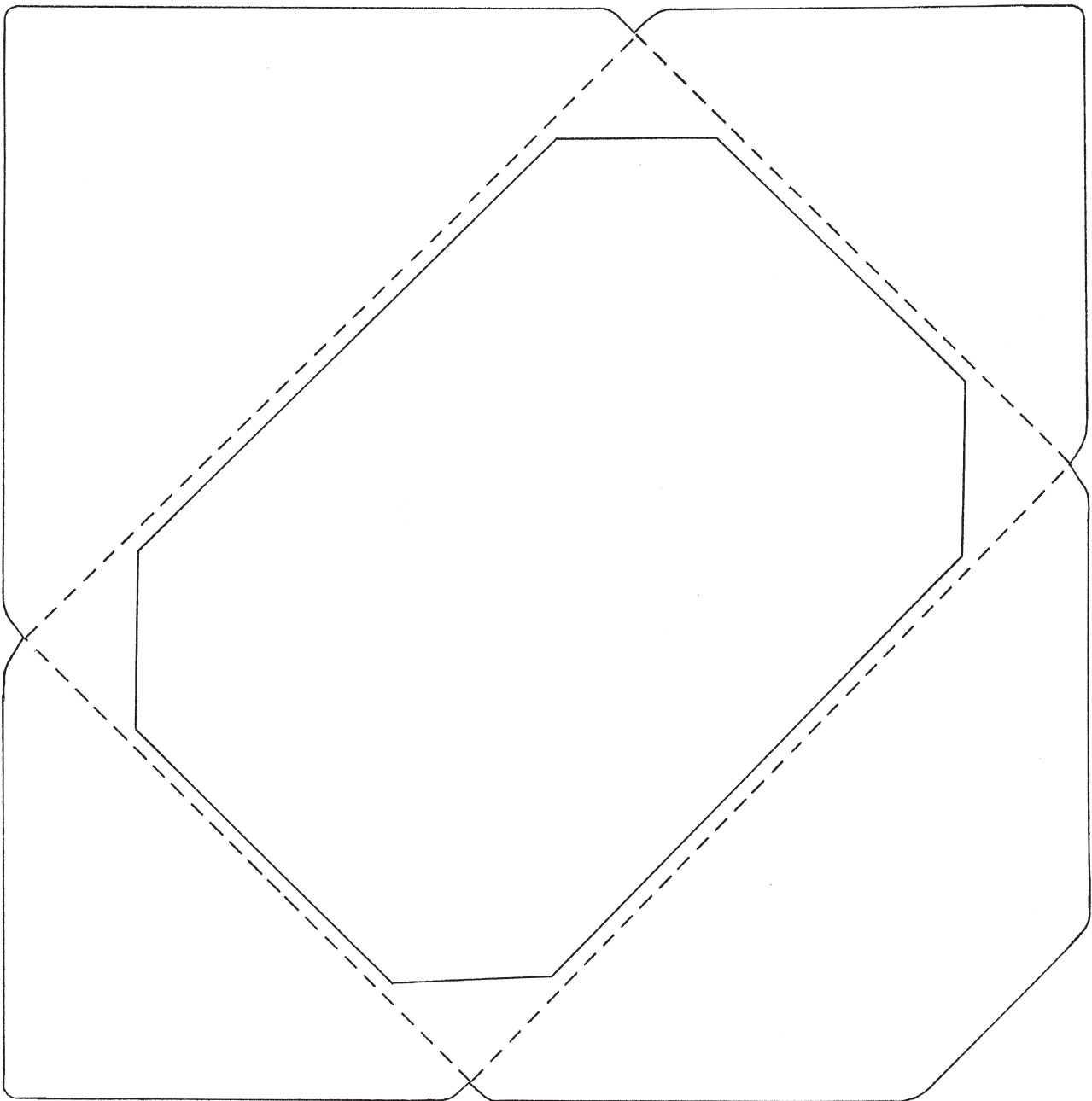
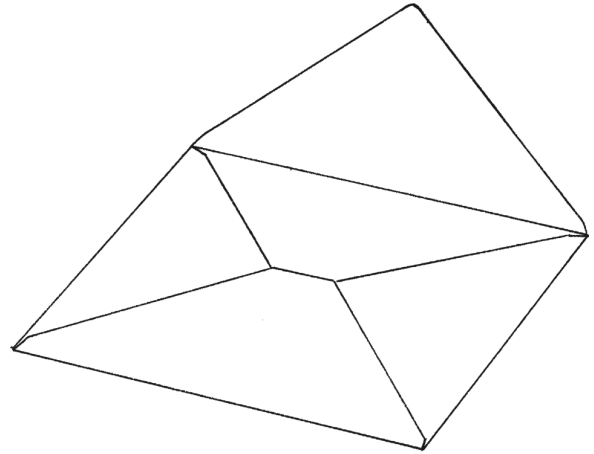

ASKJA

Efnisþörf:

fallegar þrykktar myndir eða skreyttur pappír
lím
pappi
satinborði eða snúra
skæri
reglustika og blýantur

Hvernig get ég nýtt fallegar myndir úr tímaritum og dagatölum? Þarf að henda plakötum í pappírstunnuna?

Aðferð:

1. Ákveddu hvort þú ætlar að gera umslag, gjafapoka eða öskju.
2. Veldu snið fyrir verkefnið þitt og klipptu eftir útlínunum. Þú getur klippt glugga á umslagið og leitað að góðri mynd til að láta sjást í gegn.
3. Leggðu sniðið á mynd eða skreyttan pappír og teiknaðu eftir útlínunum sniðsins. Notaðu reglustiku og teiknaðu líka brotlínurnar.
4. Leggðu reglustiku á brotlínuna og brjóttu pappirinn um hana. Brjóttu þannig allar brotlínur.
5. Límdu umslagið og gjafapokann eins og þarf. Þræddu satinborða eða snúru úr bómullargarni, í gegnum götin efst á gjafapokanum.

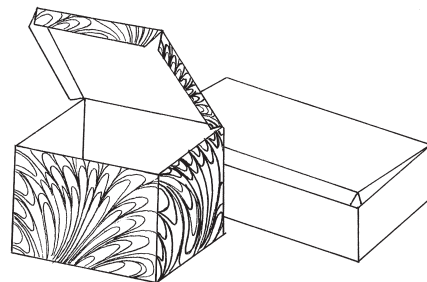

GJAFAPOKAR

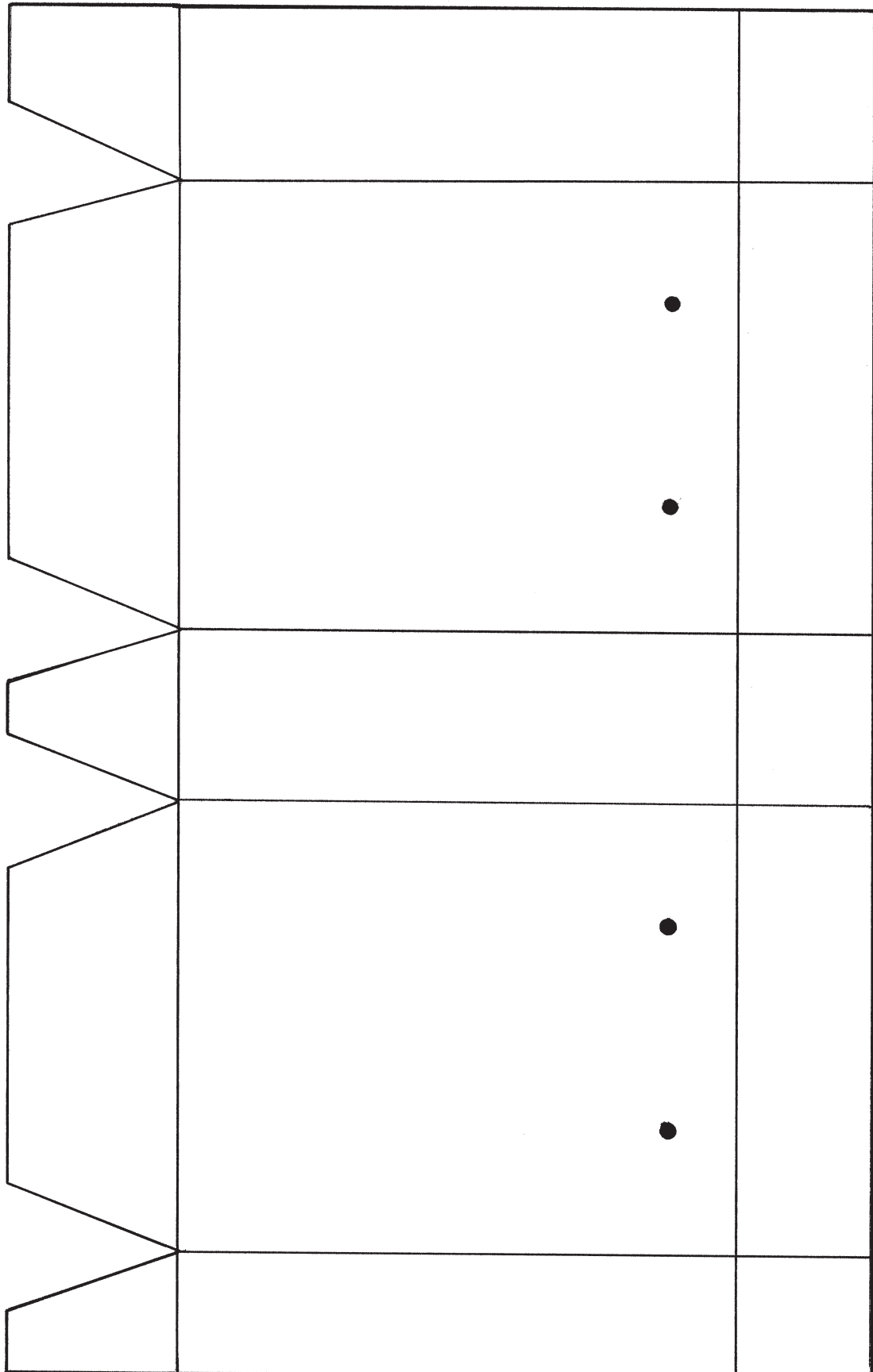

GJAFAPOKAR

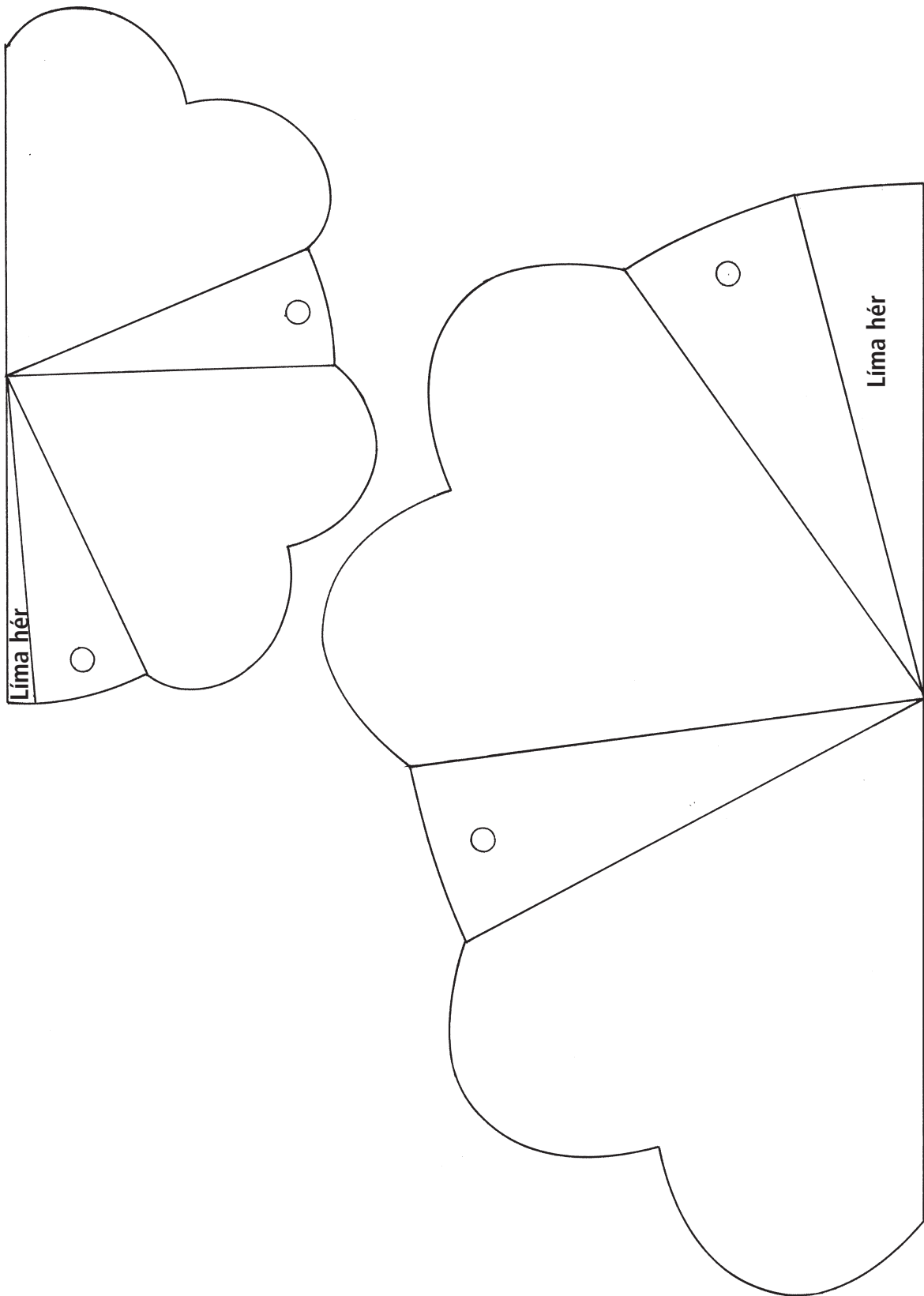

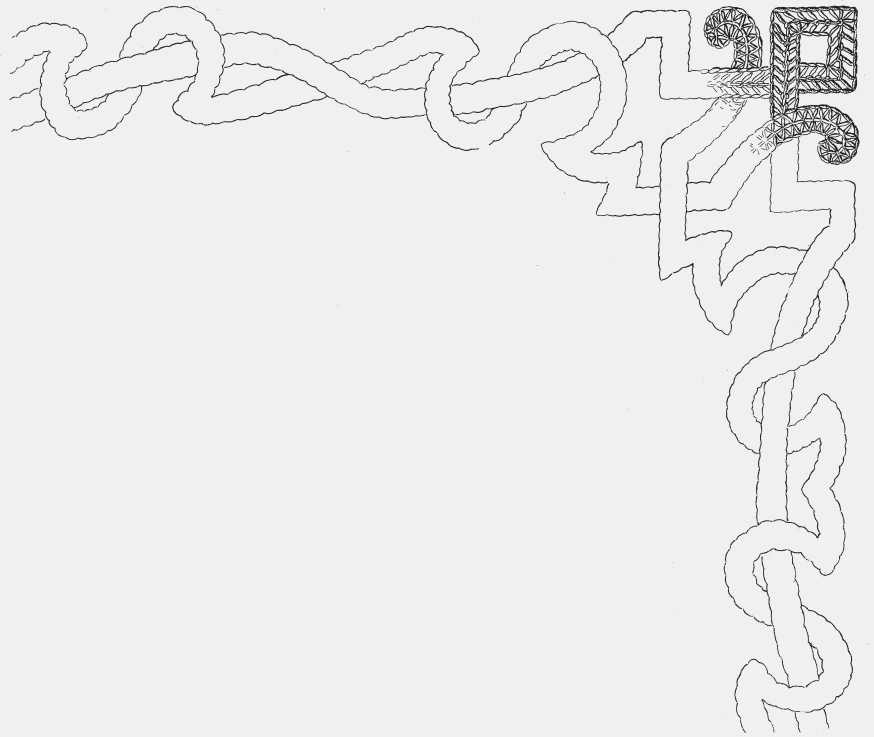

m MENNTAMÁLASTOFNUN

40314